

VEVOR®

TOUGH TOOLS, HALF PRICE

RQLLJDLLJ26CCKSLKV0

ΨΑΛΙΔΑ ΜΠΟΡΝΤΟΎΡΑΣ ΑΕΡΙΟΥ ΕΓΧΕΙΡΙΔΙΟ ΧΡΗΣΗΣ

Συνεχίζουμε να δεσμευόμαστε να σας παρέχουμε εργαλεία με ανταγωνιστικές τιμές.

Το "Save Half", το "Half Price" ή οποιοσδήποτε άλλες παρόμοιες εκφράσεις που χρησιμοποιούνται από εμάς αντιπροσωπεύουν μόνο μια εκτίμηση της εξοικονόμησης που μπορεί να επωφεληθείτε από την αγορά ορισμένων εργαλείων μαζί μας σε σύγκριση με τις μεγάλες κορυφαίες μάρκες και δεν σημαίνει απαραίτητα ότι καλύπτετε όλες τις κατηγορίες εργαλείων που προσφέρονται από εμάς. Σας υπενθυμίζουμε να επαληθεύετε προσεκτικά

VEVOR®

TOUGH TOOLS, HALF PRICE

ΨΑΛΙΔΑ ΜΠΟΡΝΤΟΥΡΑΣ

F26- B

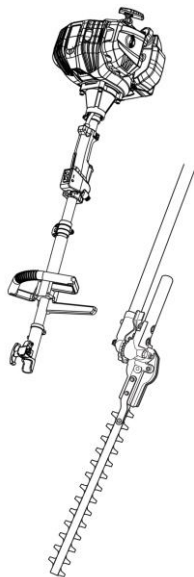

ΧΡΕΙΑΖΕΣΤΕ ΒΟΗΘΕΙΑ; ΕΠΙΚΟΙΝΩΝΗΣΤΕ ΜΑΖΙ ΜΑΣ!

Έχετε ερωτήσεις σχετικά με το προϊόν; Χρειάζεστε τεχνική υποστήριξη;
Μη διστάσετε να επικοινωνήσετε μαζί μας:

www.vevor.com/support

Αυτή είναι η αρχική οδηγία, διαβάστε προσεκτικά όλες τις οδηγίες εγχειριδίου πριν λειτουργήσετε. Η VEVOR διατηρεί μια σαφή ερμηνεία του εγχειριδίου χρήσης μας. Η εμφάνιση του προϊόντος εξαρτάται από το προϊόν που παραλάβατε. Συγχαυρήστε μας που δεν θα σας ενημερώσουμε ξανά εάν υπάρχουν ενημερώσεις τεχνολογίας ή λογισμικού στο προϊόν μας.

ΣΗΜΑΝΤΙΚΟΣ

ΔΙΑΒΑΣΤΕ ΠΡΟΣΕΚΤΙΚΑ ΠΡΙΝ ΑΠΟ ΤΗ ΧΡΗΣΗ. ΚΡΑΤΗΣΤΕ ΓΙΑ ΜΕΛΛΟΝΤΙΚΗ ΑΝΑΦΟΡΑ.

Εκπαίδευση

1. Διαβάστε προσεκτικά τις οδηγίες. Να είστε εξοικειωμένοι με τους ελέγχους και τη σωστή χρήση του προϊόντος.
2. Μην επιτρέπεται ποτέ σε παιδιά ή άτομα που δεν είναι εξοικειωμένα με αυτές τις οδηγίες να χρησιμοποιούν το προϊόν. Οι τοπικοί κανονισμοί μπορούν να περιορίσουν την ηλικία του χειριστή.
3. Ποτέ μην χρησιμοποιείτε το προϊόν ενώ οι άνθρωποι, ειδικά τα παιδιά, ή τα κατοικίδια ζώα βρίσκονται κοντά.
4. Λάβετε υπόψη ότι ο χειριστής ή ο χρήστης είναι υπεύθυνος για ατυχήματα ή κινδύνους που συμβαίνουν σε άλλα άτομα ή στην ιδιοκτησία τους.
5. Το προϊόν δεν πρέπει να χρησιμοποιείται από άτομα υπό την επήρεια αλκοόλ, ναρκωτικών ή φαρμάκων.
6. Μην χρησιμοποιείτε το προϊόν εάν είστε κουρασμένοι.
7. Μην χρησιμοποιείτε το προϊόν χωρίς προφυλακτήρες ή εάν έχει υποστεί ζημιά.
8. Ποτέ μην χρησιμοποιείτε το προϊόν σε εσωτερικούς χώρους.
9. Αυτό το προϊόν παράγει τοξικά καυσαέρια κατά την εκκίνηση του κινητήρα.
10. Κατά τη λειτουργία, αυτό το προϊόν μπορεί να δημιουργήσει σκόνη, αναθυμιάσεις και χημικές ουσίες που περιέχουν καπνό που επηρεάζουν την υγεία σας. Επομένως, να είστε προσεκτικοί όταν χρησιμοποιείτε το προϊόν σας και να προστατεύετε τον εαυτό σας σωστά.
11. Αποφύγετε επίσης την εκούσια εισπνοή καυσαερίων. Διατηρείτε πάντα το προϊόν σωστά κατά τη λειτουργία.
12. Φορέστε γάντια και κρατήστε τα χέρια ζεστά.

Ετοιμασία

1. Αυτό το προϊόν μπορεί να προκαλέσει σοβαρούς τραυματισμούς. Διαβάστε προσεκτικά τις οδηγίες για τον σωστό χειρισμό, προετοιμασία,

συντήρηση, έναρξη και διακοπή του

το προϊόν. Εξοικειωθείτε με όλους τους ελέγχους και τη σωστή χρήση του προϊόντος.

2. Αποφύγετε τη λειτουργία ενώ οι άνθρωποι, ειδικά τα παιδιά, βρίσκονται κοντά.

3. Ντύστε τα κατάλληλα ρούχα! Μην φοράτε φαρδιά ρούχα ή κοσμήματα, τα οποία μπορούν να πιαστούν σε κινούμενα μέρη. Συνιστάται η χρήση ανθεκτικών γαντιών, αντιολισθητικών υποδημάτων και γυαλιών ασφαλείας.

4. Αποθηκεύστε το προϊόν σε στεγνό, καθαρό μέρος προστατευμένο από το άμεσο ηλιακό φως μόνο αφού αδειάσει το ρεζερβουάρ καυσίμου και καθαριστεί το προϊόν. Το προϊόν πρέπει να φυλάσσεται στο εσωτερικό μόνο υπό αυτές τις συνθήκες.

5. Εάν το εξάρτημα κοπής χτυπήσει οποιοδήποτε ξένο αντικείμενο ή το προϊόν αρχίσει να κάνει ασυνήθιστο θόρυβο ή κραδασμούς, κλείστε την πηγή τροφοδοσίας και αφήστε το προϊόν να σταματήσει. Αποσυνδέστε το βύσμα μπουζί από το μπουζί και ακολουθήστε τα παρακάτω βήματα:

- επιθεωρούν για ζημιές,
- ελέγξτε και σφίξτε τυχόν χαλαρά μέρη,
- να αντικατασταθούν ή να επισκευαστούν τυχόν κατεστραμμένα εξαρτήματα με εξαρτήματα ισοδύναμων προδιαγραφών.

6. Ελέγξτε ότι το εξάρτημα κοπής σταματά να γυρίζει όταν ο κινητήρας λειτουργεί στο ρελαντί.

Λειτουργία

1. Αυτό το προϊόν δεν πρέπει να χρησιμοποιείται για οποιονδήποτε άλλο σκοπό εκτός από αυτόν που περιγράφεται. Οι εθνικοί κανονισμοί μπορούν να περιορίσουν τη χρήση του προϊόντος.

2. Κατά τη λειτουργία, φοράτε πάντα σημαντικά υποδήματα και μακρύ παντελόνι. Μην χρησιμοποιείτε το προϊόν όταν είστε ξυπόλητοι ή φοράτε ανοιχτά σανδάλια. Φορώ προστατευτικά γυαλιά ή γυαλιά.

3. Βεβαιωθείτε ότι η περιοχή που πρόκειται να εργαστεί είναι καθαρή από πέτρες, ραβδιά, σύρματα κ.λπ. ή άλλα αντικείμενα που θα μπορούσαν να βλάψουν το προϊόν.

4. Επιθεωρήστε σχολαστικά την περιοχή όπου πρόκειται να χρησιμοποιηθεί το προϊόν και αφαιρέστε όλα τα αντικείμενα που μπορούν να πεταχτούν από το προϊόν.
5. Πριν χρησιμοποιήσετε το προϊόν και μετά από οποιαδήποτε πρόσκρουση, ελέγξτε για σημάδια φθοράς ή ζημιάς και επισκευάστε όπως απαιτείται.
6. Ποτέ μην χρησιμοποιείτε το προϊόν με κατεστραμμένους προφυλακτήρες ή χωρίς τους προφυλακτήρες μέσα place.
7. Κρατήστε τα χέρια και τα πόδια μακριά από το εξάρτημα κοπής ανά πάσα στιγμή και ειδικά κατά την ενεργοποίηση του κινητήρα.
8. Ποτέ μην επιτρέπτε σε παιδιά ή άτομα που δεν είναι εξοικειωμένα με τις οδηγίες χρήσης του προϊόντος.
9. Σταματήστε να χρησιμοποιείτε το προϊόν ενώ οι άνθρωποι, ειδικά τα παιδιά, ή τα κατοικίδια ζώα βρίσκονται κοντά.
10. Χρησιμοποιείτε το προϊόν μόνο στο φως της ημέρας ή σε καλό τεχνητό φως.
11. Κρατήστε το σώμα σας όρθιο κατά τη λειτουργία. Μην κλίνετε προς τα εμπρός. Κάντε τακτικά διαλείμματα και αλλάξτε τη θέση εργασίας σας για να παραμείνετε συγκεντρωμένοι.
12. Keep σταθερή βάση και ισορροπία κατά τη λειτουργία. Χρησιμοποιείτε πάντα την πλεξούδα, εάν παρέχεται.
13. Σταματήστε τον κινητήρα πριν
 - καθαρισμός ή κατά την εκκαθάριση ενός μπλοκαρίσματος,
 - έλεγχος, συντήρηση ή εργασία στο προϊόν,
 - ρύθμιση της θέσης εργασίας του εξαρτήματος κοπής,
 - αφήνοντας το προϊόν χωρίς επίβλεψη,
14. Βεβαιωθείτε ότι το προϊόν είναι σωστά τοποθετημένο σε καθορισμένη θέση εργασίας πριν ξεκινήσετε τον κινητήρα.
15. Κατά τη λειτουργία του προϊόντος, βεβαιωθείτε πάντα ότι η θέση λειτουργίας είναι ασφαλής.
16. Do μην χρησιμοποιείτε το προϊόν με κατεστραμμένο ή φθαρμένο εξάρτημα κοπής.
17. Διατηρήστε τον κινητήρα και το σιγαστήρα απαλλαγμένα από συντρίμια, φύλλα και υπερβολικό λιπαντικό για να μειώσετε τους

κινδύνους πυρκαγιάς.

18.Βεβαιωθείτε πάντα ότι όλες οι λαβές και οι προφυλακτικές είναι τοποθετημένοι κατά τη χρήση του προϊόντος. Ποτέ μην επιχειρήσετε να χρησιμοποιήσετε ημιτελές προϊόν ή προϊόν εξοπλισμένο με μη εξουσιοδοτημένη τροποποίηση.

19.Χρησιμοποιείτε πάντα δύο χέρια για να χειριστείτε ένα προϊόν εξοπλισμένο με δύο λαβές.

20.Να είστε πάντα ενήμεροι για το περιβάλλον σας και να είστε σε εγρήγορση για πιθανούς κινδύνους τους οποίους ενδέχεται να μην γνωρίζετε λόγω του θορύβου του προϊόντος.

21.Βεβαιωθείτε ότι χειρίζεστε οποιοδήποτε εξάρτημα κοπής / αιχμηρό άκρο τοποθετημένο για το κόψιμο του μήκους της γραμμής νήματος.

Βεβαιωθείτε ότι μια νέα γραμμή κοπής νήματος είναι εγκαταστάθηκε σωστά πριν ενεργοποιήσετε το προϊόν.

22.Βεβαιωθείτε πάντα ότι οι αεραγωγοί διατηρούνται καθαροί από υπολείμματα.

23.Χρησιμοποιείτε μόνο εξαρτήματα κοπής όπως αναφέρονται στα τεχνικά δεδομένα αυτών των οδηγιών. Η χρήση άλλων εξαρτημάτων οδηγεί σε κινδύνους που έχουν ως αποτέλεσμα σωματικές βλάβες και υλικές ζημιές.

24. Ποτέ μην αγγίζετε απρόσεκτα το προϊόν, μπορείτε να κάψετε τον εαυτό σας. Ενώ το προϊόν βρίσκεται σε λειτουργία ή λίγο αργότερα, τα μέρη του, όπως ο σωλήνας εξάτμισης, ο κινητήρας και άλλες επιφάνειες είναι εξαιρετικά ζεστά! Δώστε προσοχή στις σημάνσεις στο προϊόν.

Συντήρηση και αποθήκευση

1. Ακολουθήστε τις οδηγίες συντήρησης και επισκευής αυτού του προϊόντος. Ποτέ μην κάνετε τροποποιήσεις στο προϊόν.

2. Όταν το προϊόν σταματήσει για σέρβις, επιθεώρηση ή αποθήκευση, κλείστε την πηγή τροφοδοσίας, αποσυνδέστε το βύσμα μπουζί από το μπουζί και βεβαιωθείτε ότι όλα τα κινούμενα μέρη έχουν σταματήσει. Αφήστε το προϊόν να κρυώσει πριν κάνετε οποιοδήποτε επιθεωρήσεις, προσαρμογές κ.λπ.

3. Διατηρήστε και επιθεωρήστε το προϊόν σας τακτικά. Ελέγξτε για κακή ευθυγράμμιση ή σύνδεση κινητών μερών, θραύση μερών και οποιαδήποτε

άλλη κατάσταση που μπορεί να

επιηρεάζουν τη λειτουργία του προϊόντος. Εάν έχει υποστεί ζημιά, επισκευάστε το προϊόν πριν από τη χρήση. Πολλά ατυχήματα προκαλούνται από κακώς συντηρημένα προϊόντα.

4. Η ακατάλληλη συντήρηση θα οδηγήσει σε δυσλειτουργία / βλάβη του προϊόντος.

5. Επιθεωρήστε το προϊόν πριν από κάθε χρήση, μετά την πτώση του προϊόντος ή την έκθεση σε άλλες επιπτώσεις για τον εντοπισμό σημαντικών ελαττωμάτων. Ελέγξτε για χαλαρούς συνδετήρες, διαρροές καυσίμου και κατεστραμμένα εξαρτήματα, όπως ρωγμές στο εξάρτημα κοπής.

6. Ποτέ μην αλλάζετε την προκαθορισμένη περιστροφική ταχύτητα ή τις ρυθμίσεις κινητήρα και προϊόντος. Πληροφορίες σχετικά με τη συντήρηση και την επισκευή παρέχονται σε αυτό το εγχειρίδιο οδηγιών.

7. Αποθηκεύστε το προϊόν σε σημείο όπου οι ατμοί καυσίμου δεν θα φτάσουν σε ανοικτή φλόγα ή σπινθήρα. Αφήνετε πάντα το προϊόν να κρυσώσει πριν από την αποθήκευση.

8. Όταν δεν χρησιμοποιείται, αποθηκεύστε το προϊόν μακριά από παιδιά.

9. Χρησιμοποιείτε μόνο τα συνιστώμενα από τους κατασκευαστές ανταλλακτικά και αξεσουάρ.

10. Ασφαλίστε το προϊόν κατά τη μεταφορά για να αποφύγετε απώλεια καυσίμου, ζημιά και τραυματισμό.

11. Καθαρίστε και συντηρήστε το προϊόν όπως περιγράφεται σε αυτές τις οδηγίες πριν από την αποθήκευση. Χρησιμοποιείτε πάντα προστατευτικά κατά την κοπή εξαρτημάτων κατά την αποθήκευση.

12. Βεβαιωθείτε ότι η εισαγωγή αέρα του κινητήρα εσωτερικής καύσης είναι καθαρή. Διατηρήστε την εισαγωγή αέρα απαλλαγμένη από σκόνη, σωματίδια βρωμιάς, αέρια και αναθυμιάσεις.

13. Βεβαιωθείτε ότι η κυκλοφορία του αέρα είναι επαρκής και καλή. Το προϊόν πρέπει να είναι εύκολα προσβάσιμο από όλες τις πλευρές.

14. Συνδέστε το κάλυμμα μεταφοράς για το εξάρτημα κοπής μετάλλων κατά τη μεταφορά και την αποθήκευση.

Πρόσθετες προειδοποιήσεις ασφαλείας για πριόνι στύλου

1. Διακόψτε την εργασία σας όταν αισθάνεστε κουρασμένοι. Κάντε τακτικά

διαλείμματα για αναγέννηση. Μια στιγμή απροσεξίας κατά τη λειτουργία του προϊόντος μπορεί να οδηγήσει σε σοβαρό τραυματισμό.

2. Κρατήστε όλα τα μέρη του σώματος μακριά από την αλυσίδα πριονιού. Μην αφαιρείτε το κομμένο υλικό και μην κρατάτε το υλικό που πρόκειται να κοπεί όταν κινείται η αλυσίδα πριονιού. Βεβαιωθείτε ότι το προϊόν είναι απενεργοποιημένο κατά τον καθαρισμό μπλοκαρισμένου υλικού. Μια στιγμή απροσεξίας κατά τη λειτουργία του προϊόντος μπορεί να οδηγήσει σε σοβαρό τραυματισμό.

3. Κρατήστε το προϊόν μόνο με μονωμένες επιφάνειες λαβής, επειδή η αλυσίδα πριονιού μπορεί να έρθει σε επαφή με κρυφή καλωδίωση. Οι αλυσίδες πριονιού που έρχονται σε επαφή με ένα "ζωντανό" καλώδιο μπορεί να κάνουν τα εκτεθειμένα μεταλλικά μέρη του προϊόντος "ζωντανά" και θα μπορούσαν να προκαλέσουν ηλεκτροπληξία στον χειριστή.

4. Κρατήστε όλα τα μέρη του σώματος μακριά από την αλυσίδα πριονιού όταν το προϊόν λειτουργεί. Πριν ξεκινήσετε το προϊόν, βεβαιωθείτε ότι η αλυσίδα πριονιού δεν έρχεται σε επαφή με τίποτα. Μια στιγμή απροσεξίας κατά τη λειτουργία των προϊόντων μπορεί να προκαλέσει εμπλοκή των ρούχων ή του σώματός σας με την αλυσίδα πριονιού.

5. Κρατάτε πάντα το προϊόν και με τα δύο χέρια στις λαβές. Κρατώντας το προϊόν μόνο με το ένα χέρι ή σε μέρη που δεν προορίζονται για αυτό, αυξάνεται η κίνδυνος τραυματισμού και δεν πρέπει ποτέ να γίνει.

6. Φοράτε γυαλιά ασφαλείας και μέσα προστασίας της ακοής. Συνιστάται περαιτέρω προστατευτικός εξοπλισμός για το κεφάλι, τα χέρια, τα πόδια και τα πόδια. Ο επαρκής προστατευτικός ρουχισμός θα μειώσει τον τραυματισμό από ιπτάμενα συντρίμια ή τυχαία επαφή με την αλυσίδα πριονιού.

7. Μην χρησιμοποιείτε ένα προϊόν σε δέντρο. Η λειτουργία ενός προϊόντος ενώ βρίσκεστε σε ένα δέντρο μπορεί να οδηγήσει σε τραυματισμό.

8. Διατηρείτε πάντα τη σωστή βάση και λειτουργείτε το προϊόν μόνο όταν στέκεστε σε σταθερή, ασφαλή και επίπεδη επιφάνεια. Ολισθηρές ή ασταθείς επιφάνειες, όπως σκάλες, μπορεί να προκαλέσουν απώλεια ισορροπίας ή ελέγχου του προϊόντος.

9. Όταν κόβετε ένα άκρο που βρίσκεται υπό ένταση, να είστε σε εγρήγορση

για την άνοιξη πίσω. Όταν απελευθερωθεί η τάση στις ίνες ξύλου, το άκρο με ελατήριο μπορεί να χτυπήσει τον χειριστή ή/και να πετάξει το προϊόν εκτός ελέγχου.

10. Να είστε ιδιαίτερα προσεκτικοί όταν κόβετε βούρτσα και φυτά. Το λεπτό υλικό μπορεί να πιάσει την αλυσίδα πριονιού και να χτυπηθεί προς το μέρος σας ή να σας τραβήξει εκτός ισορροπίας.

11. Μεταφέρετε το προϊόν από τις λαβές / στύλους με το προϊόν απενεργοποιημένο και μακριά από το σώμα σας. Κατά τη μεταφορά ή την αποθήκευση του προϊόντος τοποθετήστε πάντα το κάλυμμα της ράβδου οδηγού. Ο σωστός χειρισμός του προϊόντος θα μειώσει την πιθανότητα τυχαίας επαφής με την κινούμενη αλυσίδα πριονιού.

12. Ακολουθήστε τις οδηγίες για λίπανση, τάνυση αλυσίδας και αλλαγή εξαρτημάτων. Η ακατάλληλα τεντωμένη ή λιπασμένη αλυσίδα μπορεί είτε να σπάσει είτε να αυξήσει την πιθανότητα για κλωτσιά.

13. Κρατήστε τις λαβές στεγνές, καθαρές και απαλλαγμένες από λάδια και γράσα. Οι λιπαρές, λιπαρές λαβές είναι ολισθηρές προκαλώντας απώλεια ελέγχου.

14. Κόψτε μόνο ξύλα. Μην χρησιμοποιείτε το προϊόν για σκοπούς που δεν προορίζονται. Για παράδειγμα: μην χρησιμοποιείτε προϊόν για κοπή πλαστικών, τοιχοποιίας ή δομικών υλικών εκτός ξύλου. Η χρήση του προϊόντος για εργασίες διαφορετικές από τις προβλεπόμενες θα μπορούσε να οδηγήσει σε επικίνδυνη κατάσταση.

15. Δώστε προσοχή στους εθνικούς και τοπικούς κανονισμούς. Οι εθνικοί και τοπικοί κανονισμοί ενδέχεται να περιορίζουν τη χρήση αυτού του προϊόντος.

16. Χρησιμοποιείτε μόνο ανταλλακτικές ράβδους οδήγησης και αλυσίδες πριονιού που καθορίζονται από τον κατασκευαστή ή ισοδύναμες αντικαταστάσεις. Η χρήση μη εγκεκριμένων εξαρτημάτων κοπής μπορεί να οδηγήσει σε τραυματισμούς και υλικές ζημιές.

17. Πριν χρησιμοποιήσετε το προϊόν και μετά από οποιαδήποτε πρόσκρουση ή πτώση, ελέγξτε για σημάδια φθοράς ή ζημιάς και επισκευάστε το όπως απαιτείται.

18. Ποτέ μην αφαιρείτε ή τροποποιείτε οποιοδήποτε προστατευτικό ή εξάρτημα ασφαλείας. Βεβαιωθείτε ότι οι προφυλακτήρες και άλλα

εξαρτήματα ασφαλείας που είναι απαραίτητα για τη λειτουργία του μηχανήματος είναι

στη θέση του, σε καλή κατάσταση λειτουργίας και σωστά συντηρημένο για την αποφυγή τραυματισμών.

19.Καταργήστε τα κλαδιά σε ενότητες.

20.Προσοχή στις επικίνδυνες θέσεις λειτουργίας καθώς και στον κίνδυνο να χτυπηθείτε από πτώση κλαδιών ή από εκείνα που ανακάμπτουν μετά από πρόσκρουση στο έδαφος.

21. Προσοχή στις εναέριες γραμμές μεταφοράς ηλεκτρικής ενέργειας. Μην χρησιμοποιείτε το προϊόν σε οποιαδήποτε θέση που προκαλεί οποιοδήποτε εξάρτημα να βρίσκεται σε απόσταση μικρότερη των 10 μέτρων από τις εναέριες ηλεκτρικές γραμμές.

22. Ποτέ μην κόβετε σε περιοχές όπου το εξάρτημα κοπής δεν είναι ορατό.

Αιτίες και πρόληψη της μίζας από τον χειριστή

- Το kickback μπορεί να συμβεί όταν η μύτη ή η άκρη της ράβδου οδήγησης αγγίζει ένα αντικείμενο ή όταν το ξύλο κλείνει και τσιμπάει την αλυσίδα πριονιού στην κοπή.
- Η επαφή με το άκρο σε ορισμένες περιπτώσεις μπορεί να προκαλέσει ξαφνική αντίστροφη αντίδραση, κλωτσώντας τη μπάρα οδηγού προς τα πάνω και πίσω προς τον χειριστή.
- Το τσίμπημα της αλυσίδας πριονιού κατά μήκος της κορυφής της ράβδου οδήγησης μπορεί να ωθήσει τη ράβδο οδήγησης γρήγορα προς τα πίσω προς τον χειριστή.
- Οποιαδήποτε από αυτές τις αντιδράσεις μπορεί να σας κάνει να χάσετε τον έλεγχο του πριονιού, γεγονός που θα μπορούσε να οδηγήσει σε σοβαρό τραυματισμό. Μην βασίζεστε αποκλειστικά στις συσκευές ασφαλείας που είναι ενσωματωμένες στο πριόνι σας. Ως χρήστης προϊόντος, θα πρέπει να λάβετε διάφορα μέτρα για να διατηρήσετε τις εργασίες κοπής σας απαλλαγμένες από ατύχημα ή τραυματισμό.

Το Kickback είναι αποτέλεσμα κακής χρήσης του εργαλείου ή/και λανθασμένων διαδικασιών ή συνθηκών λειτουργίας και μπορεί να αποφευχθεί λαμβάνοντας τις κατάλληλες προφυλάξεις όπως δίνονται

παρακάτω:

1. Διατηρήστε μια σταθερή λαβή, με τους αντίχειρες και τα δάχτυλα να περιβάλλουν τις λαβές του προϊόντος, με τα δύο χέρια στο πριόνι και τοποθετήστε το σώμα σας και βραχίονα για να σας επιτρέψει να αντισταθείτε στις δυνάμεις κλωτσιάς. Οι δυνάμεις κλωτσιάς μπορούν να ελεγχθούν από τον χειριστή, εάν ληφθούν οι κατάλληλες προφυλάξεις. Μην αφήνετε το προϊόν.
2. Μην υπερβαίνετε. Αυτό βοηθά στην αποφυγή ακούσιας επαφής με το άκρο και επιτρέπει τον καλύτερο έλεγχο του προϊόντος σε απροσδόκητες καταστάσεις.
3. Χρησιμοποιείτε μόνο ράβδους και αλυσίδες αντικατάστασης που καθορίζονται από τον κατασκευαστή. Λανθασμένες ράβδοι αντικατάστασης και αλυσίδες μπορεί να προκαλέσουν θραύση της αλυσίδας ή/και κλωτσιά.
4. Ακολουθήστε τις οδηγίες ακονίσματος και συντήρησης του κατασκευαστή για την αλυσίδα πριονιού. Η μείωση του ύψους του μετρητή βάθους μπορεί να οδηγήσει σε αυξημένη κλωτσιά.

Πρόσθετες προειδοποιήσεις ασφαλείας για ψαλιδι μπορντούρας με στύλο

1. Κρατήστε όλα τα μέρη του σώματος μακριά από τη λεπίδα κοπής. Μην αφαιρείτε κομμένο υλικό και μην κρατάτε υλικό προς κοπή όταν κινούνται οι λεπίδες.
Βεβαιωθείτε ότι ο διακόπτης είναι απενεργοποιημένος κατά τον καθαρισμό μπλοκαρισμένου υλικού. Μια στιγμή απροσεξίας κατά τη λειτουργία του ψαλιδιού μπορντούρας μπορεί να οδηγήσει σε σοβαρό τραυματισμό.
2. Μεταφέρετε το ψαλιδι μπορντούρας από τη λαβή με τη λεπίδα κοπής σταματημένη. Κατά τη μεταφορά ή την αποθήκευση του ψαλιδιού μπορντούρας ταιριάζει πάντα στην κοπή κάλυμμα συσκευής. Ο σωστός χειρισμός του ψαλιδιού μπορντούρας θα μειώσει τον πιθανό τραυματισμό από τις λεπίδες κοπής.
3. Κρατήστε το προϊόν μόνο με μονωμένες επιφάνειες λαβής, επειδή η λεπίδα κοπής μπορεί να έρθει σε επαφή με κρυφή καλωδίωση. Οι λεπίδες κοπής που έρχονται σε επαφή με ένα "ζωντανό" καλώδιο μπορεί να κάνουν τα εκτεθειμένα μεταλλικά μέρη του προϊόντος "ζωντανά" και θα μπορούσαν

να προκαλέσουν ηλεκτροπληξία στον χειριστή.

4. Ελέγξτε τον φράκτη για ξένα αντικείμενα πριν από τη λειτουργία, π.χ. συρμάτινους φράχτες. Προσέξτε ώστε η συσκευή κοπής να μην έρθει σε επαφή με σύρμα ή άλλα μεταλλικά αντικείμενα.

5. Κρατήστε το προϊόν σωστά και με τα δύο χέρια. Η απώλεια ελέγχου μπορεί να προκαλέσει τραυματισμό.

Χειρισμός καυσίμων

1. Πάντα να απενεργοποιείτε το προϊόν, να αποσυνδέετε το βύσμα μπουζί και να αφήνετε το προϊόν να κρυώσει, πριν το ανεφοδιάσετε. Τα καύσιμα και οι ατμοί καυσίμου είναι πολύ εύφλεκτα. Προσέξτε όταν χειρίζεστε καύσιμα. Ποτέ μην καπνίζετε όταν ανεφοδιάζετε το προϊόν. Μην ανεφοδιάζετε το προϊόν, εάν υπάρχει ανοιχτή φωτιά στην περιοχή!

2. Χρησιμοποιείτε πάντα κατάλληλα βοηθήματα όπως χοάνες και λαιμούς πλήρωσης. Μην χύνετε καύσιμο στο προϊόν ή στο σύστημα εξάτμισης. Υπάρχει κίνδυνος ανάφλεξης. Αφαιρέστε προσεκτικά το χυμένο καύσιμο από όλα τα μέρη του προϊόντος.

Οποιοδήποτε υπόλειμμα μπορεί να υπάρχει πρέπει να έχει εξατμιστεί πλήρως πριν τεθεί σε λειτουργία το προϊόν!

3. Ποτέ μην ανεφοδιάζετε σε εσωτερικούς χώρους.

4. Ποτέ μην χρησιμοποιείτε το προϊόν σε περιβάλλοντα όπου υπάρχει κίνδυνος έκρηξης. Τα καυσαέρια και οι αναθυμιάσεις καυσίμου είναι επιβλαβή. Οι αναθυμιάσεις καυσίμου μπορούν να αναφλεγούν.

5. Ποτέ μην εισπνέετε αναθυμιάσεις καυσίμου, όταν ανεφοδιάζετε το προϊόν. Ποτέ μην γεμίζετε τη δεξαμενή σε κλειστούς χώρους, όπως υπόγεια ή υπόστεγα.

Υπάρχει κίνδυνος δηλητηρίασης και έκρηξης!

6. Αποφύγετε την επαφή του δέρματος με βενζίνη.

7. Μην τρώτε ή πίνετε, ενώ ανεφοδιάζετε το προϊόν. Εάν έχετε καταπιεί βενζίνη ή λάδι, ή εάν βενζίνη ή λάδι έχει εισχωρήσει στα μάτια σας, τότε ζητήστε αμέσως τη συμβουλή ενός γιατρού.

8. Κλείστε το καπάκι της δεξαμενής αμέσως μετά την πλήρωση της δεξαμενής. Βεβαιωθείτε ότι είναι σωστά κλειστό.

9. Ποτέ μην χρησιμοποιείτε το προϊόν χωρίς φίλτρο αέρα.

10. Η τάση ατμών καυσίμου μπορεί να συσσωρευτεί στο εσωτερικό της δεξαμενής καυσίμου ανάλογα με το χρησιμοποιούμενο καύσιμο, τις καιρικές συνθήκες και το σύστημα εξαερισμού της δεξαμενής. Για να μειώσετε

Ο κίνδυνος εγκαυμάτων και άλλων σωματικών τραυματισμών, αφαιρέστε προσεκτικά την τάπα καυσίμου για να αφήσετε οποιαδήποτε συσσώρευση πίεσης να απελευθερωθεί αργά.

11. Βε επιγνώση των κινδύνων πυρκαγιάς, έκρηξης και εισπνοής.

12. Δο μην καπνίζετε κατά τη λειτουργία του προϊόντος, το χειρισμό καυσίμου ή κοντά σε καύσιμα.

13. Βεβαιωθείτε ότι το καλώδιο μπουζί είναι ασφαλισμένο, ένα χαλαρό καλώδιο μπορεί να προκαλέσει ηλεκτρικό τόξο που θα μπορούσε να αναφλέξει εύφλεκτους καπνούς και να προκαλέσει πυρκαγιά ή έκρηξη.

14. Ελέγχετε τακτικά για διαρροές από την τάπα καυσίμου και τους αγωγούς καυσίμου.

15. Να είστε προσεκτικοί όταν χειρίζεστε καύσιμα. Για να αποφύγετε τυχόν τυχαίες πυρκαγιές, μετακινήστε το προϊόν τουλάχιστον 3 μέτρα (10') από το σημείο τροφοδοσίας πριν ξεκινήσετε τη μηχανή.

16. Σφίξτε καλά την τάπα καυσίμου αφού ξαναγεμίσετε το ρεζερβουάρ καυσίμου.

17. Δο μην χρησιμοποιείτε το προϊόν εάν διαρρέει καύσιμο. Μην αφαιρείτε την τάπα του ρεζερβουάρ καυσίμου ενώ ο κινητήρας είναι σε λειτουργία.

18. Χρησιμοποιείτε μόνο εγκεκριμένο περιέκτη.

19. Δο μην αποθηκεύετε δοχεία καυσίμου ή ξαναγεμίσετε τη δεξαμενή καυσίμου σε οποιοδήποτε μέρος όπου υπάρχει λέβητας, σόμπα, φωτιά ξύλου, ηλεκτρικοί σπινθήρες, σπινθήρες συγκόλλησης ή άλλες πηγές θερμότητας ή φωτιάς που θα μπορούσαν να αναφλέξουν το καύσιμο.

20. Εάν προκύψει διαρροή καυσίμου κατά τη διάρκεια του ανεφοδιασμού, χρησιμοποιήστε ένα στεγνό πανί για να σκουπίσετε τις διαρροές και αφήστε το υπόλοιπο καύσιμο να εξατμιστεί πριν ενεργοποιήσετε ξανά τον κινητήρα.

21. Εάν έχετε χύσει καύσιμα στον εαυτό σας ή στα ρούχα σας, αλλάξτε τα ρούχα σας και πλύνετε οποιοδήποτε μέρος του σώματός σας που έχει

έρθει σε επαφή με καύσιμα πριν ενεργοποιώντας ξανά τον κινητήρα.

22. Εάν αναφλεγεί καύσιμο, σβήστε τη φωτιά με πυροσβεστήρα ξηρής σκόνης.

23. Εάν το ρεζερβουάρ καυσίμου έχει αδειάσει, αυτό πρέπει να γίνει σε εξωτερικούς χώρους.

Μείωση κραδασμών και θορύβου

Για να μειώσετε τις επιπτώσεις των εκπομπών θορύβου και κραδασμών, περιορίστε το χρόνο λειτουργίας, χρησιμοποιήστε τρόπους λειτουργίας χαμηλών κραδασμών και χαμηλού θορύβου, καθώς και φορέστε ατομικό προστατευτικό εξοπλισμό.

Λάβετε υπόψη τα ακόλουθα σημεία για να ελαχιστοποιήσετε τους κινδύνους εμφάνισης κραδασμών και θορύβου:

1. Χρησιμοποιείτε το προϊόν μόνο όπως προβλέπεται από το σχεδιασμό του και αυτές τις οδηγίες.
2. Βεβαιωθείτε ότι το προϊόν είναι σε καλή κατάσταση και καλά συντηρημένο.
3. Χρησιμοποιήστε σωστά εξαρτήματα για το προϊόν και βεβαιωθείτε ότι είναι σε καλή κατάσταση.
4. Κρατήστε σφιχτά τις λαβές / επιφάνεια λαβής.
5. Διατηρήστε αυτό το προϊόν σύμφωνα με αυτές τις οδηγίες και διατηρήστε το καλά λιπασμένο (όπου χρειάζεται).
6. Σχεδιάστε το πρόγραμμα εργασίας σας για να κατανείμτε οποιαδήποτε χρήση εργαλείων υψηλής δόνησης σε μεγαλύτερο χρονικό διάστημα.
7. Η παρατεταμένη χρήση του προϊόντος εκθέτει τον χρήστη σε κραδασμούς που μπορούν να προκαλέσουν μια σειρά καταστάσεων συλλογικά γνωστών ως σύνδρομο κραδασμών χεριού-βραχίονα (HAVS), π.χ. λευκά δάχτυλα. καθώς και συγκεκριμένες ασθένειες όπως το σύνδρομο καρπιαίου σωλήνα.
 - Για να μειώσετε αυτόν τον κίνδυνο κατά τη χρήση του προϊόντος, φοράτε πάντα προστατευτικά γάντια και κρατήστε τα χέρια σας ζεστά.
 - Τα συμπτώματα του HAVS περιλαμβάνουν οποιοδήποτε συνδυασμό των

ακόλουθων: Μυρμηγκιασμα και μούδιασμα στα δάχτυλα; Δεν είναι σε θέση να αισθανθεί τα πράγματα σωστά; Απώλεια δύναμης στα χέρια. Τα δάχτυλα γίνονται λευκά (λεύκανση) και γίνονται κόκκινα και επώδυνα κατά την ανάρρωση (ιδιαίτερα στο κρύο και υγρό, και πιθανώς μόνο στις άκρες στην αρχή). Ζητήστε αμέσως ιατρική συμβουλή εάν εμφανιστούν τέτοια συμπτώματα.

Η ευρωπαϊκή οδηγία για τους φυσικούς παράγοντες (κραδασμοί) θεσπίστηκε για να συμβάλει στη μείωση των τραυματισμών από το σύνδρομο κραδασμών χεριού-βραχίονα στους χρήστες προϊόντων με εκπομπές κραδασμών. Η οδηγία απαιτεί από τους κατασκευαστές και τους προμηθευτές να παρέχουν ενδεικτικά αποτελέσματα δοκιμών κραδασμών, ώστε να μπορούν οι χρήστες να λαμβάνουν τεκμηριωμένες αποφάσεις σχετικά με το χρονικό διάστημα κατά το οποίο ένα προϊόν μπορεί να χρησιμοποιείται με ασφάλεια σε καθημερινή βάση βάση και την επιλογή του εργαλείου.

Έκτακτης ανάγκης

Εξοικειωθείτε με τη χρήση αυτού του προϊόντος μέσω αυτού του εγχειριδίου οδηγιών. Απομνημονεύστε τις οδηγίες ασφαλείας και ακολουθήστε τις κατά γράμμα. Αυτό θα συμβάλει στην πρόληψη κινδύνων και κινδύνων.

1. Να είστε πάντα σε εγρήγορση όταν χρησιμοποιείτε αυτό το προϊόν, ώστε να μπορείτε να αναγνωρίζετε και να χειρίζεστε τους κινδύνους νωρίς. Η ταχεία παρέμβαση μπορεί να αποτρέψει σοβαρούς τραυματισμούς και υλικές ζημιές.
2. Σταματήστε τον κινητήρα και αποσυνδέστε το βύσμα μπουζί εάν υπάρχουν δυσλειτουργίες. Ελέγξτε το προϊόν από εξειδικευμένο επαγγελματία και επισκευάστε, εάν είναι απαραίτητο, πριν το χειριστείτε ξανά.
3. Σε περίπτωση πυρκαγιάς, σταματήστε τον κινητήρα και αποσυνδέστε το βύσμα μπουζί. Λάβετε αμέσως μέτρα πυρόσβεσης εάν ο διακόπτης προϊόντος δεν είναι πλέον προσβάσιμος.

ΠΡΟΕΙΔΟΠΟΪΗΣΗ!

Ποτέ μην χρησιμοποιείτε νερό για να σβήσετε ένα προϊόν στη φωτιά. Η καύση καυσίμου πρέπει να σβήνει με ειδικά πυροσβεστικά μέσα! Σας συνιστούμε να έχετε έναν κατάλληλο πυροσβεστήρα σε κοντινή απόσταση στο χώρο εργασίας σας!

Υπολειπόμενοι κίνδυνοι

Ακόμα κι αν χρησιμοποιείτε αυτό το προϊόν σύμφωνα με όλες τις απαιτήσεις ασφαλείας, παραμένουν πιθανοί κίνδυνοι τραυματισμού και ζημιάς. Οι ακόλουθοι κίνδυνοι μπορεί να προκύψουν σε σχέση με τη δομή και το σχεδιασμό αυτού του προϊόντος:

1. Ελαττώματα υγείας που προκύπτουν από την εκπομπή κραδασμών εάν το προϊόν χρησιμοποιείται για μεγάλα χρονικά διαστήματα ή δεν υφίσταται κατάλληλη διαχείριση και συντήρηση σωστά.
2. Τραυματισμοί και υλικές ζημιές λόγω σπασμένων εξαρτημάτων κοπής ή ξαφνικής πρόσκρουσης κρυμμένων αντικειμένων κατά τη χρήση.
3. Κίνδυνος τραυματισμού και υλικών ζημιών που προκαλούνται από ιπτάμενα και πεταμένα αντικείμενα.
4. Καίγεται, αν αγγίξει θερμές επιφάνειες.











Σύμβολα





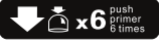

Στο προϊόν, στην ετικέτα αξιολόγησης και μέσα σε αυτές τις οδηγίες θα βρείτε μεταξύ άλλων τα ακόλουθα σύμβολα και συντομογραφίες.



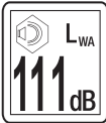



Εξοικειωθείτε με αυτά για να μειώσετε τους κινδύνους, όπως σωματικές βλάβες και υλικές ζημιές.



Διαβάστε προσεκτικά αυτές τις οδηγίες λειτουργίας πριν χρησιμοποιήσετε το εργαλείο για πρώτη φορά και διατηρήστε τις για μελλοντική αναφορά.

	<p>Προειδοποίηση! Διαβάστε τις οδηγίες λειτουργίας πριν από τη χρήση!</p>
	<p>ΠΡΟΕΙΔΟΠΟΪΗΣΗ! Απαιτούνται ειδικές προφυλάξεις ασφαλείας κατά την εργασία με τη συσκευή. Διαβάστε και τηρήστε όλες τις προειδοποιήσεις.</p>
	<p>Φορέστε ωτοασπίδες.</p>
	<p>Φοράτε προστατευτικά γυαλιά.</p>
	<p>Φοράτε προστατευτικά γάντια.</p>
	<p>Τραβήξτε την εκκίνηση έλξης με το τσοκ σε αυτή τη θέση. Όταν τραβάτε έξω το τσοκ, το πτερύγιο αέρα κλείνει. Όταν πιέζετε το τσοκ, ανοίγει το πτερύγιο αέρα.</p>
	<p>Πιέστε την αντλία καυσίμου (αστάρι) 6x</p>
	<p>Δεξαμενή καυσίμου; αναλογία ανάμιξης: 40 μέρη βενζίνης προς 1 μέρος λαδιού</p>
	<p>Βενζίνη: ROZ 95/ROZ 98</p>
	<p>2-χρονο λάδι κινητήρα: ISO-L-EGD / JASO FD</p>
	<p>Οι ανοιχτές φλόγες και το κάπνισμα κοντά στη συσκευή απαγορεύονται αυστηρά!</p>

	<p>Εγγυημένη στάθμη ηχητικής ισχύος της συσκευής</p>
	<p>Η συσκευή κοπής συνεχίζει να περιστρέφεται μετά την απενεργοποίηση του προϊόντος. Περιμένετε μέχρι να σταματήσουν εντελώς όλα τα εξαρτήματα πριν αγγίξετε το προϊόν.</p>
	<p>Τα αντικείμενα που ρίχνονται από το προϊόν θα μπορούσαν να χτυπήσουν τον χρήστη ή άλλους παρευρισκόμενους. Βεβαιωθείτε πάντα ότι άλλα άτομα και κατοικίδια ζώα παραμένουν σε ασφαλή απόσταση από το προϊόν όταν είναι σε λειτουργία. Γενικά, τα παιδιά δεν πρέπει να πλησιάζουν την περιοχή όπου βρίσκεται το προϊόν.</p>
	<p>Προειδοποίηση! Κίνδυνος από εναέρια ηλεκτροφόρα καλώδια! Κρατήστε απόσταση τουλάχιστον 10 μέτρων.</p>
	<p>Εγγύηση! Δηλητηριώδεις ατμοί CO (ατμοί μονοξειδίου του άνθρακα)! Μην χρησιμοποιείτε τη συσκευή σε κλειστούς χώρους!</p>
	<p>ΠΡΟΕΙΔΟΠΟΪΣΗ! Τα μαλλιά μπορούν να απορροφηθούν στη συσκευή!</p>
	<p>Προσοχή – η βενζίνη είναι πολύ εύφλεκτη! Κίνδυνος έκρηξης! Μην χύνετε καύσιμα!</p>

	<p>Απενεργοποιήστε τη συσκευή και αφαιρέστε το βύσμα μπουζί πριν εκτελέσετε οποιαδήποτε εργασία συντήρησης!</p>
	<p>Προσοχή! Κίνδυνος ασφυξίας!</p>
	<p>Προσοχή, ζεστά μέρη. Διατηρήστε μια ασφαλή απόσταση!</p>
	<p>Προσέξτε για πεταμένα μέρη! Κρατήστε τους άλλους μακριά! Διατηρήστε μια ασφαλή απόσταση!</p>
	<p>Μην γεμίζετε στο E10!</p>
	<p>Ρίξτε το μείγμα βενζίνης εδώ!</p>

Κ Α Τ Α Λ Ο Γ Ο Σ Μ Ε Ρ Ω Ν

A

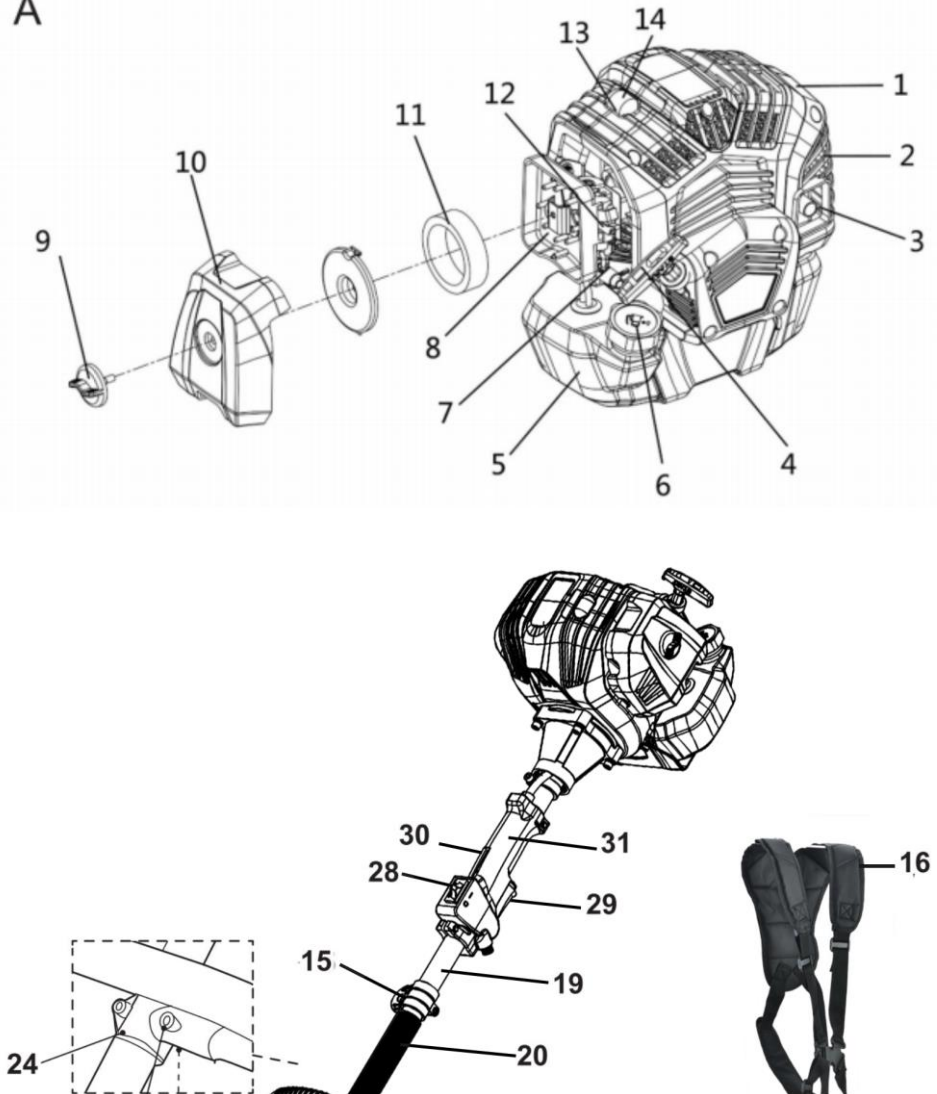

Έ ν α ς

Κύρια μονάδα

1	Μηχανή	17	Σχοινί
2	Απορροφητήρες	18	Κλιπ ασφάλισης
3	Σιγαστήρα	19	Άνω πόλος
4	Λαβή εκκίνησης ανάκρουσης	20	Σασπένς μανίκι (x1)
5	Ρεζερβουάρ καυσίμου	21	Μανίκι ασφάλισης
6	Τάπα ρεζερβουάρ καυσίμου	22	Κουμπί ασφάλισης
7	Αστάρι	23	Μπουλόνι ελατηρίου
8	Θήκη φίλτρου αέρα	24	Υποστήριγμα
9	Μπουλόνι στερέωσης	25	Μπουλόνι (x 2)
10	Καλύπτω	26	Παξιμάδι (x 2)
11	Φίλτρο	27	Μπροστινή λαβή
12	Ασφυκτιώ	28	Διακόπτης ανάφλεξης I/STOP
13	Υποδοχή μπουζί	29	Σκανδάλη γκαζιού
14	Μπουζί	30	Κλείδωμα γκαζιού
15	Βρόχος καλωδίωσης	31	Κύρια λαβή
16	Ιπποσκευή		

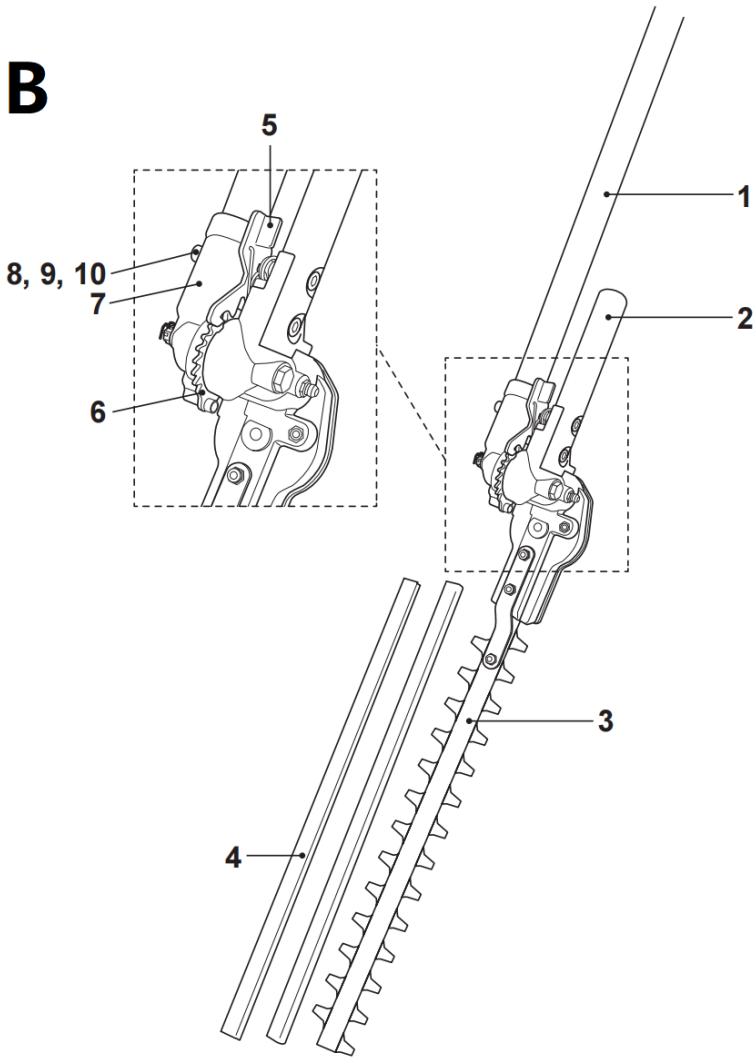
B

B		Ψαλίδι μπορντούρας	
1	Κάτω πόλος	6	Σύστημα δοντιών
2	Λαβή	7	Υποστηρίζω
3	Λεπίδα κοπής	8	Μπουλόني (x 2)
4	Κάλυμμα λεπίδας (x 2)	9	Πλυντήριο ελατηρίων (x 2)
5	Μοχλός ξεκλειδώματος (x 2)	10	Πλυντήριο (x 2)

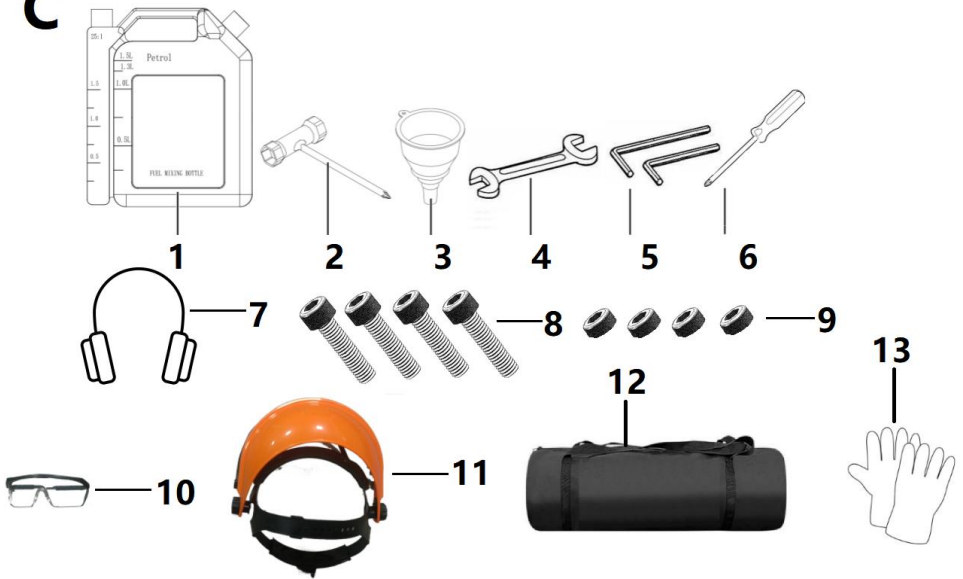
C

C		Εργαλεία	
1	Δοχείο ανάμιξης καυσίμου	4	Κλειδί συναρμολόγησης
2	Πολυεργαλείο	5	Δεκαεξαδικό κλειδί (5 mm)
3	Χωνί	6	Εξαγωνικό κλειδί (4 mm)
7	Προστατευτικές ωτοασπίδες	8	Βίδες *4
9	Παξιμάδι *4	10	Γυαλιά
11	Ασπίδες προσώπου	12	Τσάντα Tote
13	Γάντι		

Αποσυσκευασία

1. Αποσυσκευάστε όλα τα μέρη και τοποθετήστε τα σε μια επίπεδη, σταθερή επιφάνεια.
2. Αφαιρέστε όλα τα υλικά συσκευασίας και τις συσκευές αποστολής, εάν υπάρχουν.
3. Βεβαιωθείτε ότι το περιεχόμενο παράδοσης είναι πλήρες και απαλλαγμένο από οποιαδήποτε ζημιά.
Εάν διαπιστώσετε ότι λείπουν εξαρτήματα ή παρουσιάσετε ζημιά, μην χρησιμοποιήσετε το προϊόν, αλλά επικοινωνήστε με τον αντιπρόσωπό σας. Η χρήση ενός ελλιπούς ή κατεστραμμένου προϊόντος αποτελεί κίνδυνο για τους ανθρώπους και την ιδιοκτησία.
4. Βεβαιωθείτε ότι έχετε όλα τα εξαρτήματα και τα εργαλεία που απαιτούνται για τη συναρμολόγηση και τη λειτουργία. Αυτό περιλαμβάνει επίσης κατάλληλο εξοπλισμό ατομικής προστασίας.

ΠΡΟΕΙΔΟΠΟΙΗΣΗ! Το προϊόν και η συσκευασία δεν είναι παιδικά παιχνίδια! Τα παιδιά δεν πρέπει να παίζουν με πλαστικές σακούλες, σεντόνια και μικρά κομμάτια! Υπάρχει κίνδυνος πνιγμού και ασφυξίας!

ΠΡΟΕΙΔΟΠΟΙΗΣΗ! Το προϊόν πρέπει να συναρμολογηθεί πλήρως πριν από τη λειτουργία! Μην χρησιμοποιείτε ένα προϊόν που είναι μόνο μερικώς συναρμολογημένο ή συναρμολογημένο με κατεστραμμένα μέρη!

Ακολουθήστε τις οδηγίες συναρμολόγησης βήμα προς βήμα και χρησιμοποιήστε τις εικόνες που παρέχονται ως οπτικό οδηγό για να συναρμολογήσετε εύκολα το προϊόν!

Αποσυνδέστε το βύσμα μπουζί (A13) από το μπουζί! Επανασυνδέστε το μετά τη συναρμολόγηση

ση.

ΣΗΜΕΙΩΣΗ: Φροντίστε τα μικρά εξαρτήματα που αφαιρούνται κατά τη συναρμολόγηση ή κατά την πραγματοποίηση ρυθμίσεων. Κρατήστε τα ασφαλή για να αποφύγετε την απώλεια.

Συνέλευση

Μπροστινή λαβή

1. Αφαιρέστε το προσυναρμολογημένο μπουλόνι (A25) και το παξιμάδι (A26) από το βραχίονα λαβής (A24) και κρατήστε τα εύχρηστα (Εικ. 1).

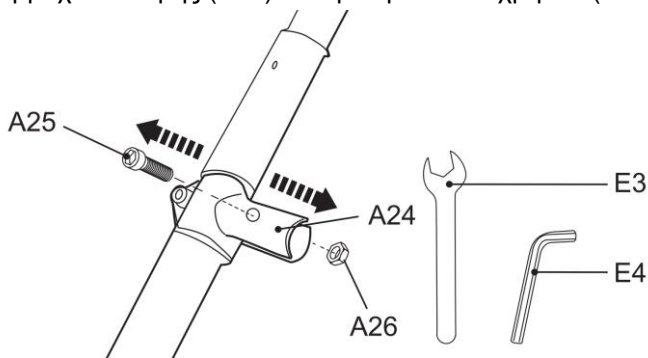

Fig. 1

2. Τοποθετήστε το άκρο άξονα της μπροστινής λαβής (A 27) στο άνοιγμα του βραχίονα. Ρυθμίστε την μπροστινή λαβή με μια περιστροφική κίνηση για να ευθυγραμμίσετε τις οπές στερέωσης.

3. Ασφαλίστε την μπροστινή λαβή στη θέση της με μπουλόνι (A 25) και παξιμάδι t (A 26) (Εικ. 2).

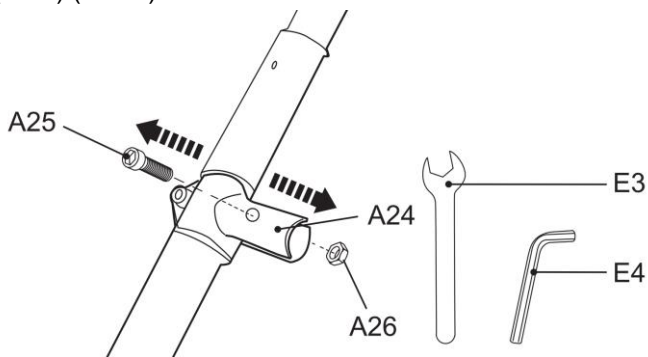

Fig. 1

ΠΡΟΕΙΔΟΠΟΪΗΣΗ!

Βεβαιωθείτε ότι τα μπουλόνια (A25) και τα παξιμάδια (A 26) στο βραχίονα (A 24) έχουν σφίξει σωστά πριν χρησιμοποιήσετε το προϊόν!

Συναρμολόγηση πόλων

1. Επιλέξτε το επιθυμητό συνημμένο εργαλείο σύμφωνα με την προβλεπόμενη λειτουργία.
2. Αφαιρέστε το προ-συνδεδεμένο καπάκι προστασίας από τον κάτω στύλο (B1 / C1 / D1) (Εικ.3, βήμα 1).
3. Χαλαρώστε το κουμπί ασφάλισης (A 22), αλλά μην αφαιρέσετε πλήρως το e (Εικ.3, βήμα 2).
4. Ευθυγραμμίστε και τοποθετήστε τον κάτω πόλο (B 1 / C 1 / D 1) στο χιτώνιο ασφάλισης (A 21) , ενώ τραβάτε το μπουλόνι ελατηρίου (A 23) (Εικ. 3, βήμα 3 και 4).
5. Περιστρέψτε ελαφρά τον κάτω πόλο για να ευθυγραμμίσετε την οπή με το μπουλόνι ελατηρίου (A23). Αφήστε το μπουλόνι ελατηρίου στη συνέχεια για να ασφαλίσετε τον κάτω πόλο στη θέση του. Βεβαιωθείτε ότι το μπουλόνι ελατηρίου ασφαλίζει στην οπή (Εικ.3, βήμα 5).
6. Σφίξτε το κουμπί ασφάλισης (A 22) για να ασφαλίσετε τη σύνδεση (Εικ.3, βήμα 6).

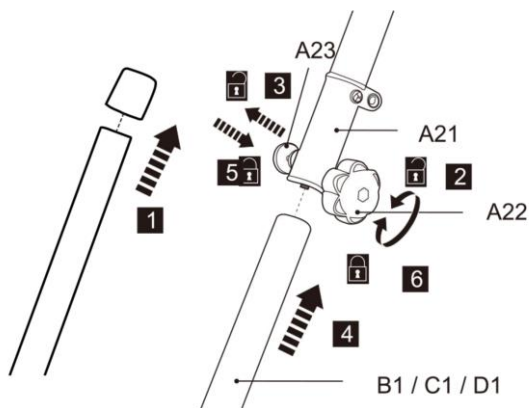

Fig. 3

ΠΡΟΕΙΔΟΠΟΙΗΣΗ!

Βεβαιωθείτε ότι το κουμπί ασφάλισης (A 22) είναι σωστά σφιγμένο πριν χρησιμοποιήσετε το προϊόν!

Ψαλίδι μπορντούρας

1. Blade κεφάλι

1) Χαλαρώστε τα μπουλόνια (D8) χρησιμοποιώντας το εργαλείο (E5) έως ότου ο κάτω πόλος (D1) μπορεί να εισαχθεί στο στήριγμα (D7) (Εικ. 20, βήμα 1). Μην αφαιρείτε τα μπουλόνια (D8), τις ροδέλες ελατηρίων (D9) και τις ροδέλες (D10) από το στήριγμα (D7).

2) Ευθυγραμμίστε και τοποθετήστε τον κάτω πόλο (D1) στο στήριγμα (D7) με μια κίνηση περιστροφής μέχρι τη στάση μέχρι να ευθυγραμμιστεί η σπή στερέωσης με το μπουλόνι. Χρησιμοποιήστε τη σήμανση βέλους για να βοηθήσετε τη στοίχιση. (Εικ. 20, βήμα 2).

3) Σφίξτε τα μπουλόνια (D8) για να ασφαλίσετε τον κάτω πόλο στη θέση του (Εικ. 20, βήμα 3).

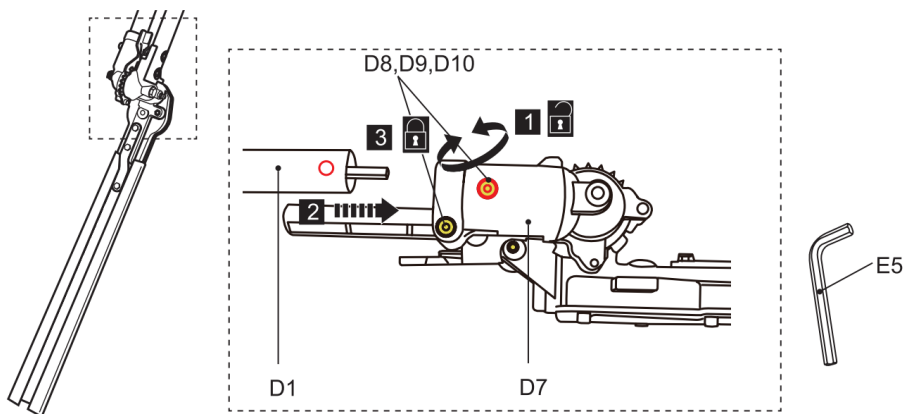

Fig. 20

4) Κρατήστε τη λαβή (D2) με το αριστερό χέρι και τον κάτω πόλο (D1) με το δεξί χέρι.

5) Πιέστε τους μοχλούς ξεκλειδώματος (D5) για να απεμπλακεί το σύστημα δοντιών (D6) και να ρυθμίσετε την κεφαλή της λεπίδας στην επιθυμητή θέση (Εικ. 21).

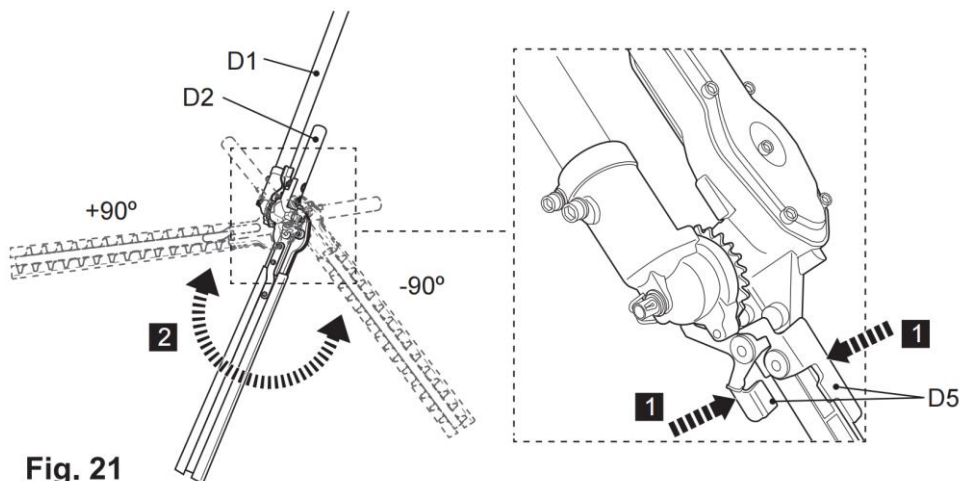

Fig. 21

6) Αφήστε τους μοχλούς ξεκλειδώματος (D5) μετά. Βεβαιωθείτε ότι το σύστημα δοντιών (D6) είναι ασφαλώς συνδεδεμένο (Εικ. 22).



Fig. 22

ΠΡΟΕΙΔΟΠΟΙΗΣΗ! Η κεφαλή της λεπίδας μπορεί να ρυθμιστεί σε 12 διαφορετικές θέσεις. Βεβαιωθείτε πάντα ότι το σύστημα των δοντιών είναι ασφαλώς ενεργοποιημένο! Μην επιχειρήσετε να χρησιμοποιήσετε το προϊόν με την κεφαλή της λεπίδας σε οποιαδήποτε ενδιάμεση θέση με το σύστημα δοντιών απενεργοποιημένο!

2. Blade κάλυμμα

1) Αφαιρέστε τα καλύμματα των λεπίδων (D4) από τη λεπίδα (D3) πριν από τη λειτουργία (Εικ. 23).

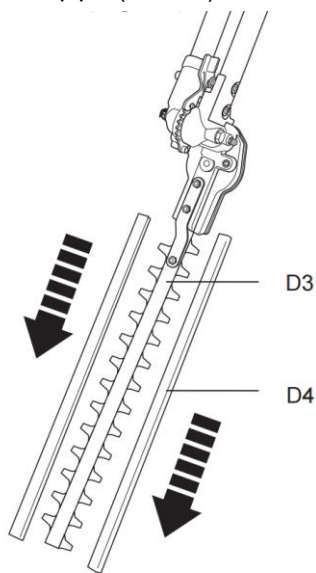

Fig. 23

2) Επανατοποθετήστε τα καλύμματα των λεπίδων όταν το προϊόν δεν χρησιμοποιείται, π.χ. αποθήκευση και μεταφορά.

Καύσιμο και λάδι κινητήρα

Αυτό το προϊόν είναι εξοπλισμένο με 2χρονο κινητήρα, δεξαμενή καυσίμου και λαδιού

συνδυάζονται και είναι απαραίτητο να γεμίσετε ένα μείγμα καυσίμου-λαδιού πριν από τη λειτουργία

αυτό το προϊόν. Τήρηση των τεχνικών προδιαγραφών κατάλληλου καυσίμου και

λάδι κινητήρα.

1. Τοποθετήστε το προϊόν σε σταθερή, επίπεδη επιφάνεια. Συνιστούμε να τοποθετήσετε ένα μη εύφλεκτο φύλλο κάτω από το προϊόν.

2. Αποφύγετε τη διαρροή και την υπερπλήρωση των δεξαμενών.

ΠΡΟΕΙΔΟΠΟΙΗΣΗ! Τα καύσιμα και τα λάδια είναι εξαιρετικά εύφλεκτα! Οι αναθυμιάσεις θα εκραγούν αν ανάψουν! Βεβαιωθείτε ότι δεν υπάρχουν γυμνές φλόγες γύρω από το προϊόν! Μην καπνίζετε ενώ γεμίζετε καύσιμα και λάδια!

3. Απορρίπτετε πάντα τα καύσιμα, το χρησιμοποιημένο λάδι και τα λερωμένα αντικείμενα σύμφωνα με τους τοπικούς κανονισμούς (βλ. κεφάλαιο "Ανακύκλωση και απόρριψη").

Καύσιμο

ΣΗΜΕΙΩΣΗ: Αυτό το προϊόν δεν παρέχεται με μείγμα καυσίμου-λαδιού στον κινητήρα! Πριν χρησιμοποιήσετε αυτό το προϊόν, είναι απαραίτητο να το γεμίσετε με μείγμα καυσίμου-λαδιού!

1. Αναμίξτε μια αμόλυβδη βενζίνη κανονικής ποιότητας και ένα ποιοτικό λάδι κινητήρα για αερόψυκτους δίχρονους κινητήρες στο δοχείο ανάμιξης καυσίμου (E1) (Εικ. 24).

2. Η βενζίνη και το λάδι πρέπει να γεμίζονται στις αντίστοιχες πλευρές ανάλογα με τη σήμανση κλίμακας στο δοχείο (E1). Για παράδειγμα, γεμίστε τη βενζίνη για να κλιμακώσετε πρώτα τη σήμανση "5" και, στη συνέχεια, γεμίστε το λάδι 2 διαδρομών για να κλιμακώσετε τη σήμανση "5". Αυτό δείχνει μια σωστή αναλογία 40:1 όταν χρησιμοποιείτε την κλίμακα 40:1. Με την κλίση του δοχείου, το λάδι πέφτει στη βενζίνη. Ανακινήστε καλά το δοχείο για να φτιάξετε το μείγμα.

3. Χρησιμοποιήστε ένα λάδι ποιότητας με προσθήκη οξειδίου που φέρει ρητή σήμανση για αερόψυκτο 2χρονο κινητήρα (λάδι JASO FC GRADE ή ISO EGC GRADE). Μην χρησιμοποιείτε ανάμεικτο λάδι BIA ή TWC (2χρονος υδρόψυκτος τύπου).

4. Η αναλογία ανάμιξης για βενζίνη: λάδι είναι 40:1.





				
100 ml	+	2,5 ml	=	40 : 1
200 ml	+	5 ml	=	
300 ml	+	7,5 ml	=	
400 ml	+	10 ml	=	
500 ml	+	12,5 ml	=	

Fig. 24

ΣΗΜΕΙΩΣΗ: Ποτέ μην αναμιγνύετε καύσιμο και λάδι απευθείας στο ρεζερβουάρ του προϊόντος. Χρησιμοποιήστε ένα δοχείο ανάμιξης καυσίμου που βοηθά στη διασφάλιση της σωστής αναλογίας ανάμιξης. Ανακινήστε απαλά για να εξασφαλίσετε ένα πλήρες μείγμα καυσίμου και λαδιού.

5. Χρησιμοποιείτε πάντα καθαρή, φρέσκια αμόλυβδη βενζίνη. Αγοράστε καύσιμα σε ποσότητες που μπορούν να χρησιμοποιηθούν εντός 30 ημερών.
6. Αποφύγετε τη βρωμιά, τη σκόνη ή το νερό στο ρεζερβουάρ καυσίμου.
7. Ξεβιδώστε και αφαιρέστε το καπάκι του ρεζερβουάρ καυσίμου (A6) (Εικ. 25).
8. Γεμίστε σωστά το αναμεμιγμένο καύσιμο / λάδι στη δεξαμενή χρησιμοποιώντας μια χοάνη καυσίμου εφοδιασμένη με φίλτρο για να αποφύγετε την είσοδο συντριμμιών στη δεξαμενή. Μην γεμίζετε υπερβολικά. Αφήστε τουλάχιστον 5 mm χώρου μεταξύ της κορυφής του καυσίμου και του εσωτερικού άκρου της δεξαμενής για να επιτρέψετε τη διαστολή (Εικ. 26).
9. Σκουπίστε τυχόν χυμένο καύσιμο με ένα μαλακό πανί και επανατοποθετήστε το καπάκι του ρεζερβουάρ καυσίμου.

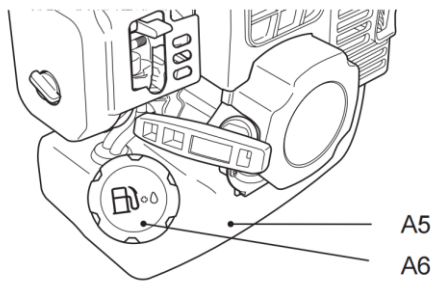

Fig. 25

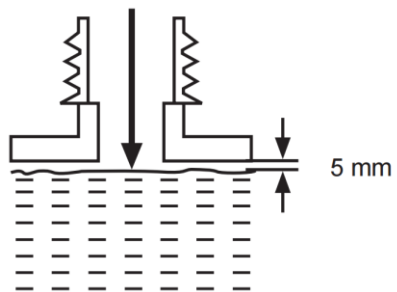
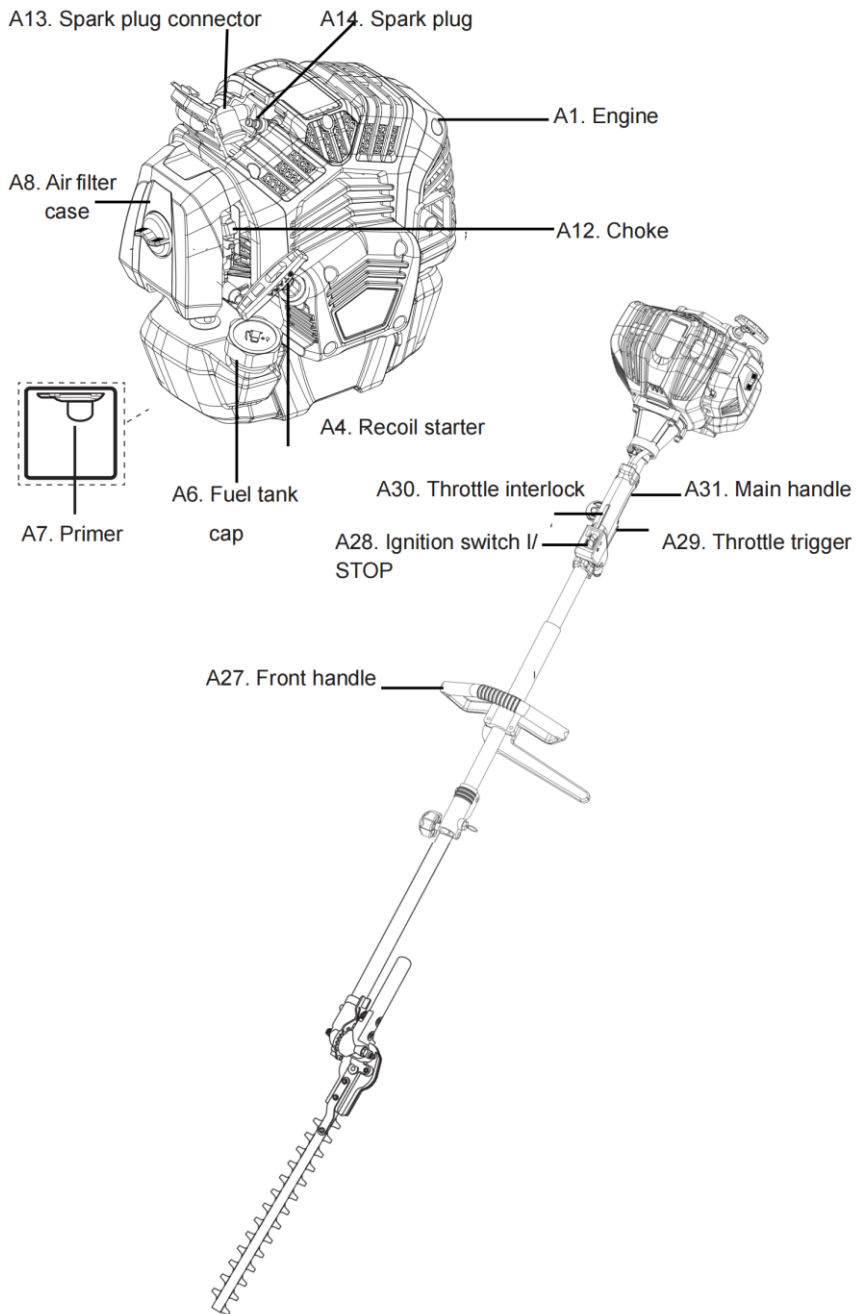

Fig. 26

Χειριστήρια λειτουργίας



Ψυχρή εκκίνηση



Set ignition switch to "I"



Press the primer 10 times



Set choke lever to CLOSE



Pull recoil starter handle until engine starts



Set choke lever to OPEN



Run idle for 15 seconds



Squeeze and hold the throttle interlock & trigger



Operate

Θερμό ξεκίνημα



Set ignition switch to "I"



Set choke lever to OPEN



Pull recoil starter handle until engine starts



Run idle for 15 seconds



Squeeze and hold the throttle interlock & trigger



Operate

Διακοπή



Release the throttle interlock & trigger



Run idle



Set the ignition switch to "STOP"



Wait until the complete stop

Αποθήκευση



Empty fuel tank



Clean and maintain



Store

ΠΡΟΕΙΔΟΠΟΙΗΣΗ! Αυτή η γρήγορη εκκίνηση παρέχει μόνο μια σύντομη επισκόπηση του τρόπου εκκίνησης και διακοπής του προϊόντος! Για ασφαλή χρήση, είναι απαραίτητο να διαβάσετε ολόκληρο το εγχειρίδιο οδηγιών πριν από την πρώτη χρήση!

Λειτουργίες προϊόντος

Αστάρι

Το αστάρι (A7) τοποθετείται κάτω από το περίβλημα του φίλτρου αέρα (A8). Χρησιμοποιήστε το κουμπί αστάρι για κρύα εκκίνηση (Εικ. 27).

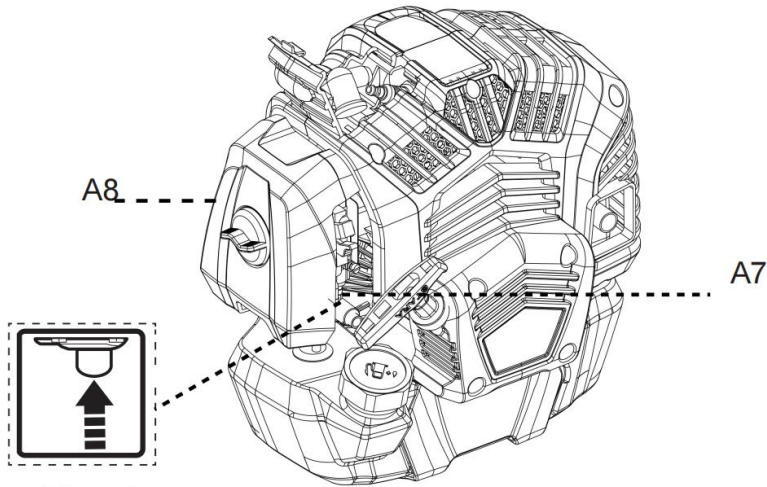

Fig. 27

Μίζα ανάκρουσης

1. Η λαβή εκκίνησης ανάκρουσης (A4) είναι τοποθετημένη στην πίσω πλευρά του μηχανή.
2. Κρατήστε το προϊόν σταθερό και τραβήξτε ελαφρά τη λαβή εκκίνησης ανάκρουσης μέχρι Νιώθεις αντίσταση και μετά τραβάς γρήγορα. Κάντε το ξανά μέχρι να ξεκινήσει ο κινητήρας (Εικ. 28).

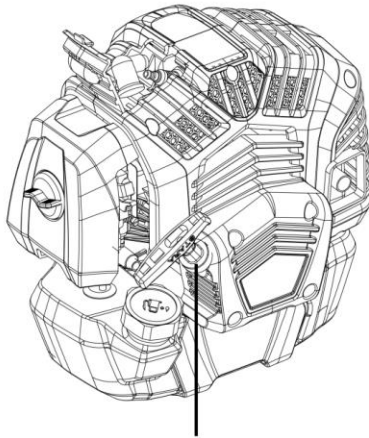

Fig. 28

A4

ΠΡΟΕΙΔΟΠΟΪΣΗ! Ποτέ μην στρίβετε το σχοινί εκκίνησης γύρω από το χέρι σας!

Τραβήξτε μόνο τη λαβή!

ΠΡΟΕΙΔΟΠΟΪΣΗ! Μην απελευθερώσετε ξαφνικά τη λαβή εκκίνησης ανάκρουσης! Αφήστε το σχοινί να επιστρέψει αργά και με ελεγχόμενο τρόπο κάθε φορά που τραβιέται! Μην τραβάτε έξω τη μίζα ανάκρουσης πέρα από τη ζώνη κόκκινου χρώματος στο τέλος της μίζας ανάκρουσης! Το υπερβολικό τράβηγμα θα προκαλέσει ζημιά στο καλώδιο εκκίνησης ανάκρουσης.

Ασφυκτιώ

1. Μετακινήστε το τσοκ (A12) προς τα πάνω στη θέση CLOSE  για να κλείσετε το τσοκ (Εικ. 29). Μετακινήστε το τσοκ στη θέση CLOSE για κρύα εκκίνηση.

2. Μετακινήστε το τσοκ (A12) προς τα κάτω στη θέση OPEN  για να ανοίξετε το τσοκ (Εικ. 30). Μετακινήστε το τσοκ στη θέση OPEN για θερμή εκκίνηση και κανονική χρήση.

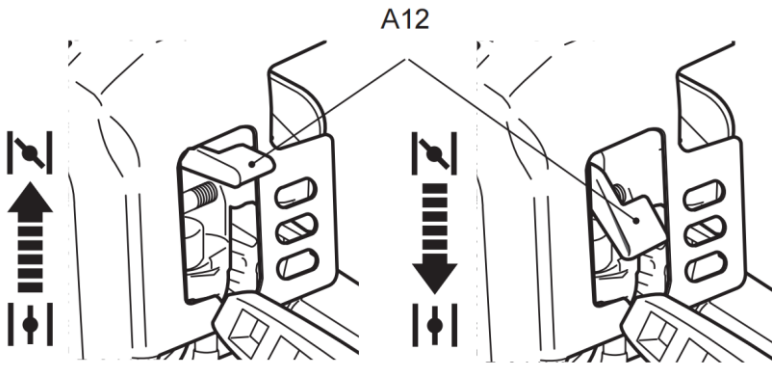

Fig. 29

Fig. 30

Μονάδα ελέγχου

Υπάρχουν τρία στοιχεία ελέγχου στην κύρια λαβή (A31) με τα εξής λειτουργίες (Εικ. 31):

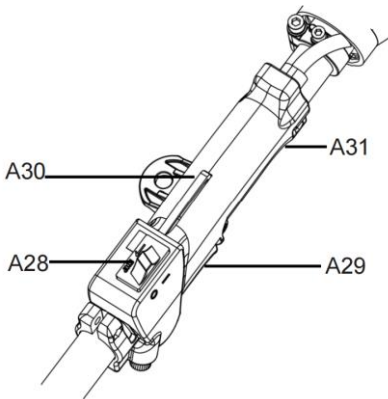

Fig. 31

1. Το κλείδωμα γκαζιού (A30) αποτρέπει την ακούσια ενεργοποίηση της σκανδάλης γκαζιού (A29).

2. Ο διακόπτης ανάφλεξης (A28) ξεκινά ή σταματά ηλεκτρικά τον κινητήρα.
3. Ρυθμίστε τις στροφές του κινητήρα με τη σκανδάλη γκαζιού (A29).

Ιπποσκευή

Η πλεξούδα (A16) βοηθά τον χειριστή να μεταφέρει το προϊόν.

1. Συνδέστε το κλιπ ασφάλισης (A18) σε έναν από τους τέσσερις βρόχους (A15) (Εικ. 32).

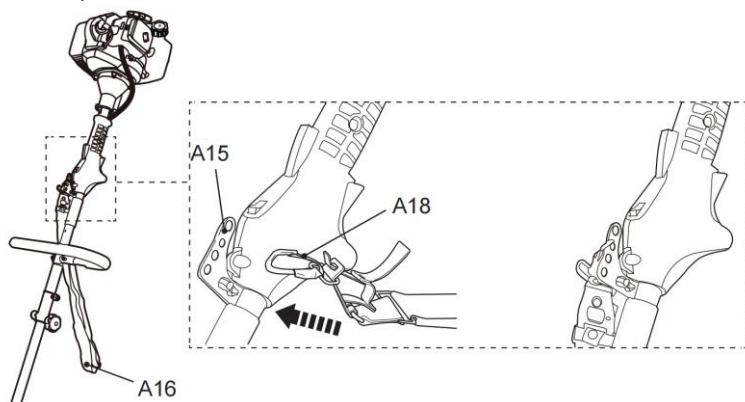

Fig. 32

2. Τοποθετήστε τη ζώνη (A16) έτσι ώστε να τρέχει πάνω από τον αριστερό ώμο, διασχίζοντας το στήθος και την πλάτη. Το κλιπ ασφάλισης (A18) πρέπει να βρίσκεται στο δεξιό ισχίο (Εικ. 33).

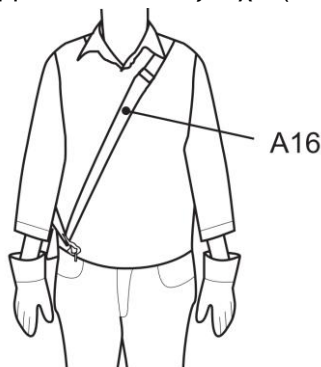

Fig. 33

3. Βεβαιωθείτε ότι η θέση του προϊόντος είναι σωστά ισορροπημένη.

4. Ρυθμίστε το μήκος της πλεξούδας (A16) έτσι ώστε το κλιπ ασφάλισης (A18) να βρίσκεται περίπου 15 cm κάτω από τη μέση σας.

ΠΡΟΕΙΔΟΠΟΙΗΣΗ!

Συνδέετε πάντα το προϊόν στην πλεξούδα. Μην το μεταφέρετε μόνο με τα χέρια σας!

5. Σε περίπτωση έκτακτης ανάγκης, κρατήστε την μπροστινή λαβή (A27) με το αριστερό χέρι και χρησιμοποιήστε το δεξί χέρι για να τραβήξετε το σχοινί (A17) (Εικ. 34). Η μεταλλική ράβδος ασφάλισης θα απελευθερωθεί αυτόματα από το κλιπ ασφάλισης λόγω του βάρους του προϊόντος.

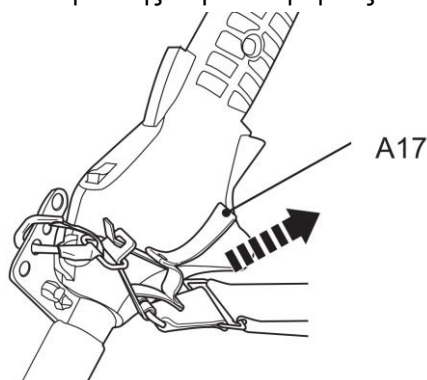

Fig. 34

Ρύθμιση λαβής

1. Χαλαρώστε τα μπουλόνια (A25) και τα παξιμάδια (A26). Μην αφαιρείτε τα μπουλόνια και τα παξιμάδια από το βραχίονα (A24).
2. Σύρετε το βραχίονα (A24) προς τα πάνω ή προς τα κάτω σε μία από τις τρεις θέσεις μέχρι να ευθυγραμμιστούν οι οπές στερέωσης (Εικ. 35).
3. Σφίξτε τα μπουλόνια (A25) και τα παξιμάδια (A26) μετά.

ΠΡΟΕΙΔΟΠΟΙΗΣΗ! Βεβαιωθείτε ότι τα μπουλόνια (A25) και τα παξιμάδια (A26) στο βραχίονα (A24) έχουν σφίξει σωστά πριν χρησιμοποιήσετε το προϊόν!

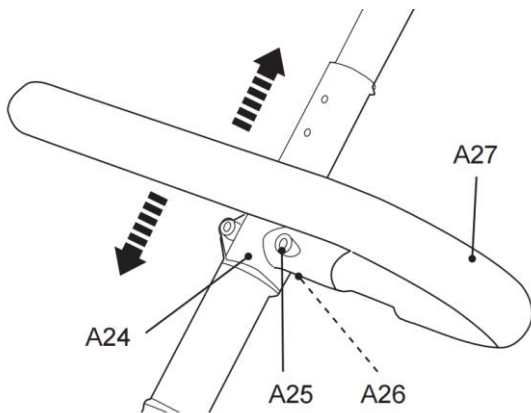

Fig. 35

Εξαρτήματα κοπής (για θαμνοκοπτικό και χορτοκοπτικό) Λεπίδα κοπής

Χρησιμοποιήστε τη λεπίδα κοπής (B14) για να κόψετε βαρύτερα ζιζάνια, βούρτσες και παρόμοια βλάστηση.

Οδηγίες λειτουργίας

Γενικά

1. Ελέγξτε το προϊόν καθώς και τα αξεσουάρ για ζημιές πριν από κάθε χρήση. Μην χρησιμοποιείτε το προϊόν εάν είναι κατεστραμμένο ή παρουσιάζει φθορά.
2. Ελέγξτε ξανά ότι τα αξεσουάρ και τα εξαρτήματα έχουν στερεωθεί σωστά.
3. Ελέγξτε τη στάθμη καυσίμου, ξαναγεμίστε εάν είναι απαραίτητο.
4. Κρατάτε πάντα το προϊόν από τις λαβές του. Κρατήστε τις λαβές στεγνές και απαλλαγμένες από λιπαντικό για να εξασφαλίσετε ασφαλή στήριξη.
5. Βεβαιωθείτε ότι οι αεραγωγοί είναι πάντα ανεμπόδιστοι και καθαροί. Καθαρίστε τα εάν είναι απαραίτητο με μια μαλακή βούρτσα. Οι φραγμένοι αεραγωγοί μπορεί να οδηγήσουν σε υπερθέρμανση και ζημιά στο προϊόν.
6. Απενεργοποιήστε αμέσως το προϊόν εάν ενοχληθείτε κατά την εργασία από άλλα άτομα που εισέρχονται στο χώρο εργασίας. Πάντα να αφήνετε το προϊόν να σταματήσει εντελώς πριν το αφήσετε κάτω.

7. Μην εργάζεστε υπερβολικά τον εαυτό σας. Κάντε τακτικά διαλείμματα για να βεβαιωθείτε ότι μπορείτε να επικεντρωθείτε στην εργασία και να έχετε το ν πλήρη έλεγχο του προϊόντος.

ΠΡΟΕΙΔΟΠΟΪΗΣΗ! Σε ορισμένες χώρες οι κανονισμοί καθορίζουν ποια ώρα της ημέρας και σε ποιες ειδικές ημέρες επιτρέπεται να χρησιμοποιούνται τα προϊόντα και ποιοι περιορισμοί ισχύουν! Ζητήστε από την κοινότητά σας λεπτομερείς πληροφορίες και τηρήστε τους κανονισμούς, προκειμένου να διατηρήσετε μια ειρηνική γειτονιά και να αποφύγετε τη διάπραξη διοικητικών παραβάσεων! (δεν ισχύει για το Ηνωμένο Βασίλειο)

Εκκίνηση/Διακοπή

Ψυχρή εκκίνηση

1. Τοποθετήστε το προϊόν σε μια επίπεδη, σταθερή επιφάνεια. Βεβαιωθείτε ότι το εξάρτημα εργαλείου που χρησιμοποιείται δεν αγγίζει το έδαφος ή αντικείμενα.
2. Ρυθμίστε το διακόπτη ανάφλεξης (A28) στη θέση "I".
3. Πιέστε βαθιά το αστάρι (A7) 7 - 10 φορές μέχρι να είναι ορατό το καύσιμο.
4. Μετακινήστε το τσοκ (A12) προς τα πάνω στη θέση CLOSE .

5. Κρατήστε το προϊόν σταθερό και τραβήξτε αργά τη λαβή εκκίνησης ανάκρουσης (A4) μέχρι να αισθανθείτε αντίσταση και, στη συνέχεια, τραβήξτε το γρήγορα. Μετακινήστε το τσοκ ελαφρώς προς τα κάτω στη μεσαία θέση εάν ο κινητήρας δεν ξεκινήσει αφού δοκιμάσετε έως και 8 φορές. Κάντε το ξανά μέχρι να ξεκινήσει ο κινητήρας (Εικ. 38).

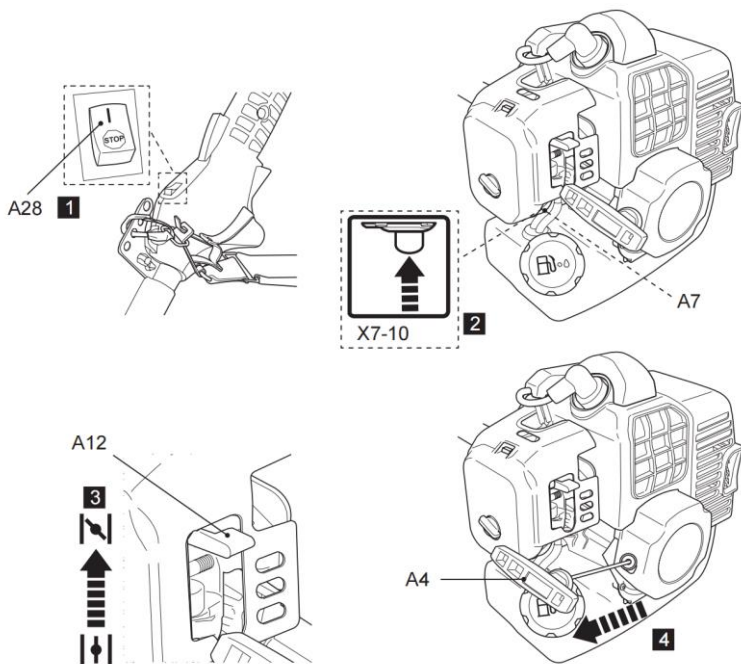



Fig. 38

ΠΡΟΕΙΔΟΠΟΙΗΣΗ! Αφήστε το σχοινί να επιστρέψει αργά και με ελεγχόμενο τ ρόπο μετά από κάθε τράβηγμα!

6. Μετακινήστε το τσοκ (A12) προς τα κάτω στη θέση OPEN  μόλις ξεκινήσει ο κινητήρας.

7. Αφήστε το προϊόν να παραμείνει αδρανές για λίγα δευτερόλεπτα για να ζεσταθεί.

ΠΡΟΕΙΔΟΠΟΙΗΣΗ! Το εξάρτημα κοπής δεν πρέπει να κινείται κατά τη διάρκεια της ταχύτητας ρελαντί! Εάν διαπιστώσετε ότι το εξάρτημα κοπής κινείται, σταματήστε να χρησιμοποιείτε το προϊόν και επιθεωρήστε και ρυθμίστε το από εξουσιοδοτημένο κέντρο σέρβις ή από άτομο με παρόμοια προσόντα!

8. Μόλις ο κινητήρας λειτουργεί ομαλά, σηκώστε προσεκτικά το προϊόν και στερεώστε το στην πλεξούδα (A16) μέσω του κλιπ ασφάλισης (A18).

9. Κρατήστε σταθερά το προϊόν με το αριστερό χέρι στην μπροστινή λαβή (A27) και το δεξί χέρι στην κύρια λαβή (A31).

10. Πιέστε το κλειδώμα γκαζιού (A30) και τη σκανδάλη γκαζιού (A29) για να λειτουργήσει το προϊόν (Εικ. 39).

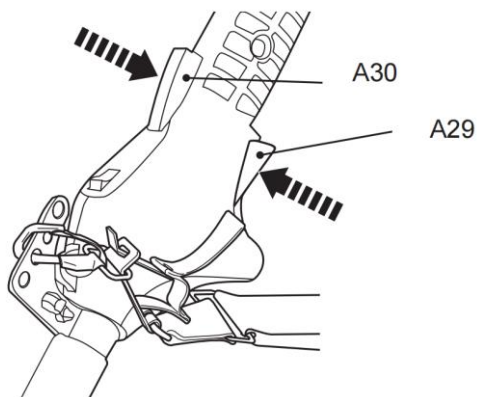



Fig. 39

Θερμό ξεκίνημα

1. Τοποθετήστε το προϊόν σε μια επίπεδη, σταθερή επιφάνεια. Βεβαιωθείτε ότι το εξάρτημα εργαλείου που χρησιμοποιείται δεν αγγίζει το έδαφος ή αντικείμενα.
2. Ρυθμίστε το διακόπτη ανάφλεξης (A28) στη θέση "I".
3. Μην πιέζετε το αστάρι (A7).
4. Βεβαιωθείτε ότι το τσοκ (A12) βρίσκεται στη θέση OPEN .
5. Τραβήξτε ελαφρά τη λαβή εκκίνησης ανάκρουσης (A4) μέχρι να αισθανθείτε αντίσταση και, στη συνέχεια, τραβήξτε την γρήγορα. Κάντε το ξανά μέχρι να ξεκινήσει ο κινητήρας (Εικ. 40).

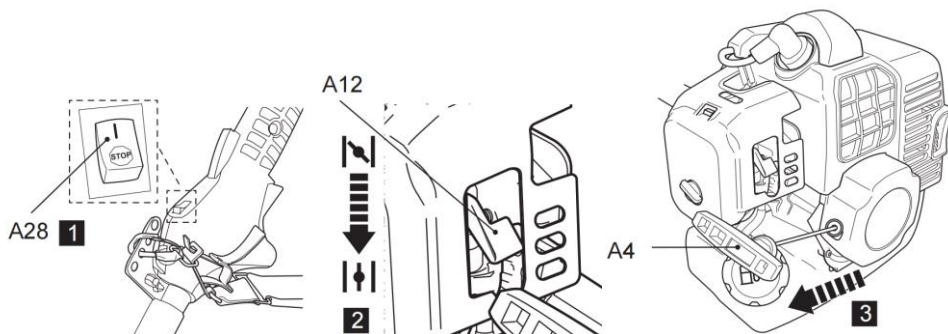

Fig. 40

ΠΡΟΕΙΔΟΠΟΙΗΣΗ! Αφήστε το σχοινί να επιστρέψει αργά και με ελεγχόμενο τρόπο μετά από κάθε τράβηγμα!

ΠΡΟΕΙΔΟΠΟΙΗΣΗ! Το εξάρτημα κοπής δεν πρέπει να κινείται κατά τη διάρκεια της ταχύτητας ρελαντί! Εάν διαπιστώσετε ότι το εξάρτημα κοπής κινείται, σταματήστε να χρησιμοποιείτε το προϊόν και ζητήστε το επιθεωρούνται και ρυθμίζονται από εξουσιοδοτημένο κέντρο εξυπηρέτησης ή από πρόσωπο με παρόμοια προσόντα!

6. Μόλις ο κινητήρας λειτουργεί ομαλά, ανασηκώστε προσεκτικά το προϊόν και στερεώστε το στην πλεξούδα (A16) μέσω του κλιπ ασφάλισης (A18).

7. Κρατήστε σταθερά το προϊόν με το αριστερό χέρι στην μπροστινή λαβή (A27) και το δεξί χέρι στην κύρια λαβή (A31).

8. Πιέστε το κλειδωμα γκαζιού (A30) και τη σκανδάλη γκαζιού (A29) για να λειτουργήσετε το προϊόν (Εικ. 41).

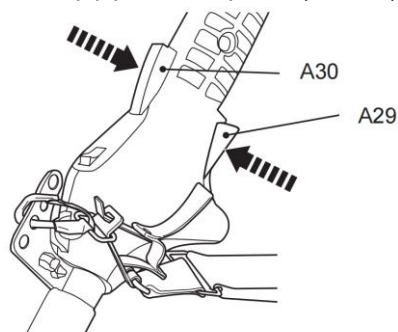

Fig. 41

ΣΗΜΕΙΩΣΗ: Εάν ο κινητήρας δεν ξεκινήσει με τη διαδικασία θερμής εκκίνησης. Αφήστε τον κινητήρα να κρυώσει και προσπαθήστε ξανά να ξεκινήσετε τον κινητήρα σύμφωνα με τη διαδικασία ψυχρής εκκίνησης.

ΣΗΜΕΙΩΣΗ: Εάν ο κινητήρας δεν ξεκινήσει, ο κινητήρας ενδέχεται να πλημμυρίσει. Η πλημμύρα προκαλείται από πάρα πολύ μείγμα καυσίμου που εφαρμόζεται σε λάθος χρόνο και μπορεί να αποτρέψει ένα προϊόν από την αρχή. Ακολουθήστε την παρακάτω διαδικασία:

Αφαιρέστε το μπουζί και στεγνώστε το. Τραβήξτε αργά τη λαβή εκκίνησης ανάκρουσης (A4) αρκετές φορές για να αποστραγγίσετε το καύσιμο από το θάλαμο καύσης.

Εάν τραβήξετε τη λαβή εκκίνησης ανάκρουσης κανονικά, το καύσιμο δεν θα

απελευθερωθεί. Θα υπάρχει όλο και περισσότερο καύσιμο στο θάλαμο καύσης.

Περιμένετε μέχρι να γίνουν ατμοί καυσίμου και επανατοποθετήστε το μπουζί. Καθαρίστε τυχόν χυμένο καύσιμο και μετακινήστε το προϊόν τουλάχιστον 3 μέτρα (10') μακριά πριν ξεκινήσετε τον κινητήρα για να αποφύγετε τυχόν τυχαία πυρκαγιά. Περιμένετε να κρυώσει ο κινητήρας και, στη συνέχεια, εκκινήστε το προϊόν όπως περιγράφεται στην ενότητα «Εκκίνηση εν ψυχρώ».

Διακοπή

1. Αφήστε το κλείδωμα γκαζιού (A30) και τη σκανδάλη γκαζιού (A29) και αφήστε το προϊόν να λειτουργήσει στις στροφές ρελαντί για 10 - 15 δευτερόλεπτα.
2. Ρυθμίστε το διακόπτη ανάφλεξης (A28) στη θέση "STOP" (Εικ. 42).

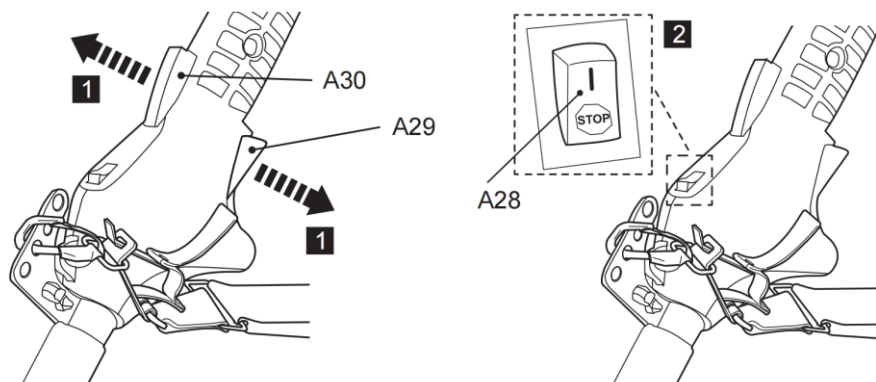

Fig. 42

3. Τοποθετήστε προσεκτικά το προϊόν.

Τακτοποίηση

Χρόνοι κοπής

Πράσινοι φράχτες φύλλων	Ιούνιος έως Οκτώβριος
αιθαλή	Απρίλιος και Αύγουστος
κωνοφόρα και άλλοι ταχέως αναπτυσσόμενοι θάμνοι	κάθε 6 - 8 εβδομάδες

1. Ρυθμίστε την κεφαλή της λεπίδας στην απαιτούμενη θέση όπως περιγράφεται παραπάνω.
2. Κόψτε και αφαιρέστε κλαδιά που υπερβαίνουν την ικανότητα κοπής αυτού του προϊόντος χρησιμοποιώντας ένα κατάλληλο πριόνι πριν από τη λειτουργία.
3. Κρατάτε πάντα το προϊόν σταθερά και με τα δύο χέρια στις λαβές (A27, A31). Ποτέ μην χρησιμοποιείτε αυτό το προϊόν χρησιμοποιώντας μόνο το ένα χέρι.

ΣΗΜΕΙΩΣΗ: Προσπαθήστε να κρατήσετε τη συσκευή κοπής υπό γωνία περίπου 15° προς την επιφάνεια κοπής.

4. Κόψτε και τις δύο πλευρές από κάτω κόβοντας προς τα πάνω προς τα πάνω. Αυτό θα αποτρέψει οποιοδήποτε από τα μωσχεύματα να πέσει στη διαδρομή της περιοχής που πρέπει ακόμη να κοπεί (Εικ. 59).



Fig. 59

5. Μετά την κοπή των πλευρών προχωρήστε στην κορυφή.
6. Όταν κόβετε φαρδιούς φράχτες με την περιοχή κοπής ορατή, μετακινήστε ελαφρά τη λεπίδα κοπής μέσα από την επιφάνεια κοπής με μια σαρωτική κίνηση ακολουθώντας το σχήμα του φράκτη ή του θάμνου. Συνιστάται ελαφρά κλίση προς τα κάτω της λεπίδας κοπής προς την κατεύθυνση κίνησης για βέλτιστη απόδοση κοπής (Εικ. 60).



Fig. 60

7. Μετακινήστε το προϊόν με αργή κίνηση προς τα εμπρός όταν κόβετε υψηλότερο φράκτη και την περιοχή κοπής μακριά από το οπτικό πεδίο (Εικ. 61).



Fig. 61

8. Μην βιαστείτε και μην επιχειρήσετε να κόψετε πάρα πολύ με ένα χτύπημα της λεπίδας κοπής.

9. Κόψτε σε διάφορα στάδια εάν η περιοχή που κόβεται είναι ιδιαίτερα μεγάλη για να επιτύχετε καλύτερο αποτέλεσμα. Τα μικρότερα μοσχεύματα θα επιτρέψουν την εύκολη κομποστοποίηση.

ΣΗΜΕΙΩΣΗ: Κατά τη διαμόρφωση συνιστάται να επιτευχθεί τραπεζοειδές σχήμα (Εικ. 62). Μια τραπεζοειδής κοπή αντιστοιχεί στη φυσική ανάπτυξη των φυτών και έχει ως αποτέλεσμα τη βέλτιστη ανάπτυξη του φράκτου, καθώς θα εκθέσει περισσότερο φως στο κάτω άκρο του φράκτου.

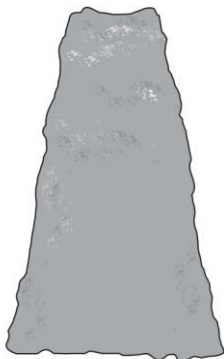

Fig. 62

Οι χρυσοί κανόνες περίθαλψης

ΠΡΟΕΙΔΟΠΟΙΗΣΗ! Πάντα να απενεργοποιείτε το προϊόν, να αποσυνδέετε το βύσμα μπουζί και να αφήνετε το προϊόν να κρυώσει πριν εκτελέσετε εργασίες επιθεώρησης, συντήρησης και καθαρισμού!

1. Διατηρήστε το προϊόν καθαρό. Αφαιρέστε τα συντρίμμια από αυτό μετά από κάθε χρήση και πριν από την αποθήκευση.
2. Ο τακτικός και σωστός καθαρισμός θα βοηθήσει στην ασφαλή χρήση και θα παρατείνει τη διάρκεια ζωής του προϊόντος.
3. Επιθεωρήστε το προϊόν πριν από κάθε χρήση για φθαρμένα και κατεστραμμένα μέρη. Μην το χειρίζεστε εάν βρείτε σπασμένα και φθαρμένα εξαρτήματα.

ΠΡΟΕΙΔΟΠΟΙΗΣΗ! Εκτελέστε μόνο εργασίες επισκευής και συντήρησης σύμφωνα με αυτές τις οδηγίες! Όλες οι περαιτέρω εργασίες πρέπει να εκτελούνται από εξειδικευμένο ειδικό!

Γενικός καθαρισμός

1. Καθαρίστε το προϊόν με ένα ελαφρώς υγρό πανί και ήπιο σαπούνι. Χρησιμοποιήστε ένα πινέλο για περιοχές που είναι δυσπρόσιτες.
2. Συγκεκριμένα, καθαρίζετε τους αεραγωγούς (A2) μετά από κάθε χρήση με πανί και βούρτσα.
3. Αφαιρέστε την επίμονη βρωμιά με αέρα υψηλής πίεσης (μέγ. 3 bar).

ΣΗΜΕΙΩΣΗ: Μην χρησιμοποιείτε χημικά, αλκαλικά, λειαντικά ή άλλα επιθετικά απορρυπαντικά ή απολυμαντικά για να καθαρίσετε αυτό το προϊόν, καθώς μπορεί να είναι επιβλαβή για τις επιφάνειές του.

4. Ελέγξτε για τυχόν ζημιές και φθορά. Επισκευάστε ζημιές σύμφωνα με αυτό το εγχειρίδιο οδηγιών ή προσκομίστε το σε εξουσιοδοτημένο κέντρο σέρβις ή σε άτομο με παρόμοια προσόντα πριν χρησιμοποιήσετε ξανά το προϊόν.

Συντήρηση

Πριν και μετά από κάθε χρήση, ελέγξτε το προϊόν και τα αξεσουάρ (όπως εξαρτήματα) για φθορά και ζημιά. Εάν απαιτείται, ανταλλάξτε τα με καινούργια, όπως περιγράφεται σε αυτό το εγχειρίδιο οδηγιών. Τηρείτε τις τεχνικές απαιτήσεις.

Πίνακας συντήρησης

Επιθεωρήστε και συντηρήστε αυτό το προϊόν τακτικά με βάση τον παρακάτω πίνακα συντήρησης.

Μέρος	Να κάνω	Πριν/Μετά	Πρώτος μήνα ή	Κάθε 3 Μήνες	Κάθε 6 Μήνες	Κάθε έτος ή	Κάθε 2 χρόνια
-------	---------	-----------	---------------	--------------	--------------	-------------	---------------

		πό κάθ ε χρήση	5 ώρες	ή 25 Ωρες	ή 50 Ωρες	100 ώρ ες	α ή 250 Ωρες
Αεροκα θαριστή ρας	επιταγή	x					
Αεροκα θαριστή ρας	καθαρό ς			x			
Αεροκα θαριστή ρας	αντικαθ ιστώ						x
Μπουζί	επιταγή / διευθετ ώ					x	
Μπουζί	καθαρό ς			x			
Μπουζί	αντικαθ ιστώ						x
Σπίθα αυτός που συ λλαμβά νει	καθαρό ς					x	
Ρεζερβο υάρ κα υσίμου	καθαρό ς			x			
Σωλήνα ς καυσί μου	επιταγή	Κάθε 2 χρόνια (αντικαταστήστε εάν είναι απαραίτητο)					
Καύση θάλαμο ς	καθαρό ς	Κάθε 200 ώρες					

Λεπίδα ψαλιδιού μπορντούρας με στύλο

ΠΡΟΕΙΔΟΠΟΙΗΣΗ! Φοράτε γάντια ασφαλείας όταν εργάζεστε στη λεπίδα. Χρησιμοποιήστε κατάλληλα εργαλεία για να απομακρύνετε τα συντρίμμια π.χ. βούρτσα ή ξύλινο ραβδί! Ποτέ μην χρησιμοποιείτε γυμνά χέρια!

1. Διατηρείτε τη λεπίδα καθαρή και απαλλαγμένη από υπολείμματα. Αφαιρέστε τις γαρνιτούρες.
2. Λιπάνετε τη λεπίδα κοπής (D3) μετά από κάθε χρήση για να παρατείνετε τη διάρκεια ζωής της λεπίδας και του προϊόντος. Εφαρμόστε ελαφρύ λάδι μηχανής κατά μήκος της άκρης της λεπίδας κοπής (Εικ. 76).

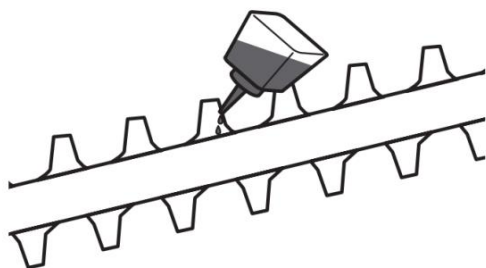

Fig. 76

Αεροκαθαριστήρας

Πλύνετε το φίλτρο αέρα κάθε 25 ώρες (εάν είναι πολύ σκονισμένο, κάθε 10 ώρες) με καθαρό νερό και στεγνώστε το. Βυθίστε το φίλτρο αέρα σε καθαρό λάδι μηχανήματος εάν είναι απαραίτητο. Μπορεί να χρησιμοποιηθεί μετά την εξάλειψη του περιττού ελαίου.

1. Ελέγχετε τακτικά το φίλτρο αέρα. Αντικαταστήστε το με ένα νέο, εάν είναι απαραίτητο (Εικ. 77).

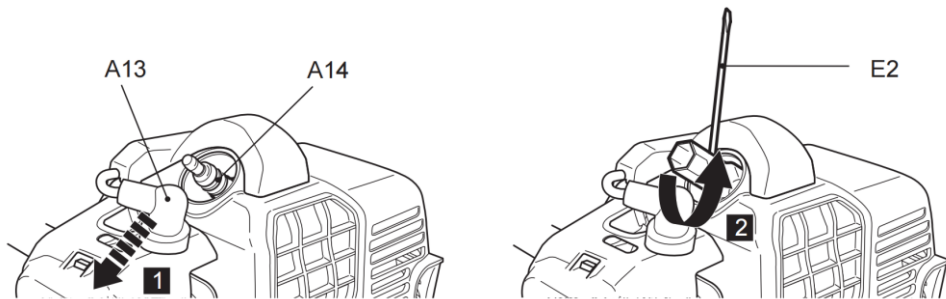

Fig. 78

3. Ελέγξτε το μπουζί (A14) για ζημιές και φθορά. Το χρώμα του ηλεκτροδίου πρέπει να είναι ανοιχτό καφέ χρώμα.
4. Αφαιρέστε τα συντρίμμια από το ηλεκτρόδιο με μια μαλακή ενσύρματη βούρτσα. Αποφύγετε τον βαρύ καθαρισμό του ηλεκτροδίου.
5. Στεγνώστε το μπουζί με ένα μαλακό πανί, εάν είναι βρεγμένο από καύσιμο.
6. Ελέγξτε το κενό μπουζί. Θα πρέπει να είναι 0,7 – 0,8 mm (Εικ. 79).

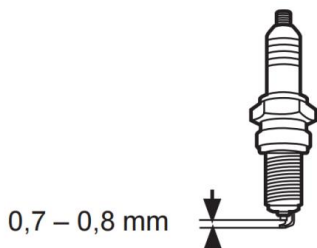

Fig. 79

7. Αντικαταστήστε με ένα νέο μπουζί εάν είτε το ηλεκτρόδιο είτε η μόνωση έχει υποστεί ζημιά.
8. Κατά την αντικατάσταση του μπουζί, πρώτα βιδώστε το σφιχτά στο χέρι και στη συνέχεια σφίξτε ελαφρά με το πολυεργαλείο (E2).

ΠΡΟΕΙΔΟΠΟΙΗΣΗ! Μην σφίγγετε υπερβολικά το μπουζί για να αποφύγετε οποιαδήποτε ζημιά!

Καύσιμο

1. Αδειάστε το ρεζερβουάρ καυσίμου (A5) κατά την αποθήκευση του προϊόντος για διάστημα 30 ημερών για να

αποτρέψτε τη φθορά του καυσίμου.

2. Ξεβιδώστε και αφαιρέστε το καπάκι του ρεζερβουάρ καυσίμου (A6) για να αδειάσετε το καύσιμο σε κατάλληλο δοχείο.

ΠΡΟΕΙΔΟΠΟΙΗΣΗ! Μην αποθηκεύετε το καύσιμο στο δοχείο ανάμιξης καυσίμου (E1)!

Εξαερωτήρας

Το καρμπυρατέρ είναι προκαθορισμένο από τον κατασκευαστή. Εάν χρειαστεί να κάνετε οποιοσδήποτε αλλαγές, επικοινωνήστε με ένα εξουσιοδοτημένο κέντρο σέρβις ή ένα άτομο με παρόμοια προσόντα. Μην επιχειρήσετε να κάνετε προσαρμογές μόνοι σας.

Σιγαστήρα

Εάν είναι απαραίτητο να τροποποιήσετε ή να αντικαταστήσετε τον σιγαστήρα, επικοινωνήστε με εξουσιοδοτημένο κέντρο σέρβις ή με παρόμοιο ειδικευμένο άτομο.

Επισκευάζω

Αυτό το προϊόν δεν περιέχει εξαρτήματα που μπορούν να επισκευαστούν από τον καταναλωτή. Επικοινωνήστε με εξουσιοδοτημένο κέντρο σέρβις ή με παρόμοιο ειδικευμένο άτομο για έλεγχο και επισκευή.

Δεν υπάρχουν διαθέσιμα ανταλλακτικά για αυτό το προϊόν. Επικοινωνήστε με έναν εξουσιοδοτημένο αντιπρόσωπο ή μέσω της εξυπηρέτησης πελατών μας για περισσότερες πληροφορίες.

Αποθήκευση

1. Απενεργοποιήστε το προϊόν και αποσυνδέστε το βύσμα μπουζί.
2. Καθαρίστε το προϊόν όπως περιγράφεται παραπάνω.
3. Αποθηκεύστε το προϊόν και τα εξαρτήματά του σε ξηρό μέρος χωρίς παγετό.

4. Φυλάσσετε πάντα το προϊόν σε μέρος που δεν είναι προσβάσιμο στα παιδιά. Η ιδανική θερμοκρασία αποθήκευσης είναι μεταξύ 10°C και 30°C.
5. Συνιστούμε τη χρήση της αρχικής συσκευασίας για αποθήκευση ή την κάλυψη του προϊόντος με κατάλληλο πανί ή περιβλήμα για την προστασία του από τη σκόνη.
6. Αδειάστε τη δεξαμενή εάν δεν πρόκειται να χρησιμοποιήσετε το προϊόν για μεγάλο χρονικό διάστημα (περισσότερο από 30 ημέρες) και πριν το αποθηκεύσετε για το χειμώνα.

Μεταφορά

1. Απενεργοποιήστε το προϊόν και αποσυνδέστε το βύσμα μπουζί.
2. Συνδέστε τους προφυλακτήρες μεταφοράς, εάν υπάρχουν.
3. Προσαρμόστε το κάλυμμα της λεπίδας (B17, C16, D4).
4. Μεταφέρετε πάντα το προϊόν από τους στύλους (A19, B1, C1, D1) και τις λαβές (D2, A27, A31).
5. Προστατέψτε το προϊόν από τυχόν έντονες κρούσεις ή ισχυρούς κραδασμούς που μπορεί να προκύψουν κατά τη μεταφορά σε οχήματα.
6. Ασφαλίστε το προϊόν για να αποφύγετε την ολίσθηση ή την πτώση, την απώλεια καυσίμου, τη ζημιά και τον τραυματισμό.

ΣΗΜΕΙΩΣΗ: Αποσυναρμολογήστε και αφαιρέστε το εξάρτημα εργαλείου για εύκολη μεταφορά, εάν είναι απαραίτητο.

Προστασία του περιβάλλοντος

τ ο ς

1. Τα παλιά προϊόντα είναι δυνητικά ανακυκλώσιμα και, ως εκ τούτου, δεν ανήκουν στα οικιακά σκουπίδια σας. Παρακαλείσθε να μας βοηθήσετε και να συμβάλλετε στην εξοικονόμηση πόρων και την προστασία του περιβάλλοντος παραδίδοντας αυτή τη συσκευή σε ένα εξοπλισμένο κέντρο συλλογής (εάν υπάρχει).
2. Βενζίνη, πετρέλαιο, χρησιμοποιημένο λάδι, μείγματα πετρελαίου και βενζίνης και αντικείμενα μολυσμένα με πετρέλαιο, π.χ. πανιά καθαρισμού. Δεν ανήκουν στα

οικιακά απορρίμματα. Απορρίψτε τα μολυσμένα με πετρέλαιο αντικείμενα σύμφωνα με τις τοπικές οδηγίες και παραδώστε τα στα κέντρα ανακύκλωσης.

3. Το προϊόν έρχεται σε συσκευασία που το προστατεύει από ζημιές κατά την αποστολή. Κρατήστε τη συσκευασία μέχρι να βεβαιωθείτε ότι όλα τα μέρη έχουν παραδοθεί και ότι το προϊόν λειτουργεί σωστά. Ανακυκλώστε τη συσκευασία στη συνέχεια.

Α ν τ ι μ ε τ ὄ π ι σ η π ρ ο β λ η μ ᾶ τ ω

ν

Οι ύποπτες δυσλειτουργίες οφείλονται συχνά σε αιτίες που ο χρήστης μπορεί να διορθώσει μόνος του. Επομένως, ελέγξτε το προϊόν χρησιμοποιώντας απλά την ενότητα. Στις περισσότερες περιπτώσεις το πρόβλημα μπορεί να λυθεί γρήγορα.

ΠΡΟΕΙΔΟΠΟΙΗΣΗ! Εκτελέστε μόνο τα βήματα που περιγράφονται σε αυτές τις οδηγίες! Όλες οι περαιτέρω εργασίες επιθεώρησης, συντήρησης και επισκευής πρέπει να εκτελούνται από εξουσιοδοτημένο κέντρο σέρβις ή από παρόμοιο εξειδικευμένο ειδικό, εάν δεν μπορείτε να λύσετε το πρόβλημα μόνοι σας!

	Πρόβλημα	Πιθανή αιτία	Λύση
1	Ο κινητήρας κάνει να μην ξεκινήσει	1.1. Δεν υπάρχει αρκετό καύσιμο σε Ρεζερβουάρ καυσίμου 1.2. Το αστάρι δεν είναι πιεσμένο κατά την κρύα εκκίνηση 1.3. Το αστάρι πιέζεται στο Ζεστό ξεκίνημα 1.4. Το μπουζί είναι βρεγμένο 1.5. Το μπουζί έχει υποστεί ζημιά	1.1. Προσθήκη καυσίμου 1.2. Πιέστε το αστάρι και επανεκκινήστε 1.3. Αφαιρέστε το μπουζί και τραβήξτε τη λαβή εκκίνησης ανάκρουσης για να βγάλετε τα υπερβολικά καύσιμα από τον κινητήρα.

		<p>1.6. Απώλεια συνδετήρα μπουζί</p> <p>1.7. Ο διακόπτης ανάφλεξης δεν είναι ρυθμισμένο σε "I"</p> <p>1.8. Το φίλτρο αέρα είναι βρώμικο</p> <p>1.9. Μπουζί χαλαρό</p> <p>1.10. Το κενό μπουζί είναι ανακριβής</p> <p>1.11. Το εξερωτήρα είναι πλημμυρισμένο με καύσιμα</p> <p>1.12. Ελαττωματική ανάφλεξη δομοστοιχείο</p>	<p>1.4. Ξηρό μπουζί</p> <p>1.5. Αντικαταστήστε το μπουζί</p> <p>1.6. Συνδέστε σωστά</p> <p>1.7. Ρυθμίστε το διακόπτη ανάφλεξης σε "I"</p> <p>1.8. Φίλτρο καθαρού αέρα</p> <p>1.9. Σφίξτε το μπουζί</p> <p>1.10. Ρυθμίστε το κενό μεταξύ των ηλεκτροδίων στα 0,7 έως 0,8 mm</p> <p>1.11. Αφαιρέστε το φίλτρο αέρα και τραβήξτε συνεχώς τη λαβή εκκίνησης ανάκρουσης έως ότου το εξερωτήρα καθαρίσει και εγκαταστήστε φίλτρο αέρα</p> <p>1.12. Επικοινωνήστε με εξουσιοδοτημένο κέντρο εξυπηρέτησης ή με πρόσωπο με παρόμοια προσόντα</p>
2	Διακοπή λειτουργίας κινητήρα	<p>2.1. Δεν υπάρχει αρκετό καύσιμο σε Ρεζερβουάρ καυσίμου</p> <p>2.2. Η προσάρτηση εργαλείου είναι αποκλεισμένος</p>	<p>2.1. Προσθήκη καυσίμου</p> <p>2.2. Αφαιρέστε την απόφραξη</p>
3	Ο κινητήρας	<p>3.1. Βρωμιά, νερό ή</p>	<p>3.1. Αποστραγγίστε το</p>

	<p>δύσκολος Για να ξεκινήσετε ή να χάσετε δύναμη</p>	<p>μπαγιάτικο καύσιμο στο ρεζερβουάρ 3.2. Σωλήνας καυσίμου φραγμένος/ φθαρμένο 3.3. Οπή εξαερισμού στο καύσιμο Το καπάκι της δεξαμενής είναι φραγμένο 3.4. Το φίλτρο αέρα είναι βρώμικο</p>	<p>καύσιμο και καθαρίστε τη δεξαμενή. Γεμίστε το ρεζερβουάρ με καθαρό, φρέσκο καύσιμο 3.2. Επικοινωνήστε με εξουσιοδοτημένο κέντρο εξυπηρέτησης ή πρόσωπο με παρόμοια προσόντα 3.3. Καθαρίστε ή αντικαταστήστε το καπάκι του ρεζερβουάρ καυσίμου 3.4. Φίλτρο καθαρού αέρα</p>
4	<p>Μηχανή Λειτουργεί ακανόνιστα</p>	<p>4.1. Το μπουζί είναι ελαττωματικό 4.2. Το διάκενο μπουζί είναι ανακριβής 4.3. Το φίλτρο αέρα είναι βρώμικο</p>	<p>4.1. Εγκαταστήστε νέα, σωστά βύσμα 4.2. Καθορισμένο κενό μεταξύ ηλεκτρόδια στα 0,7 έως 0,8 mm 4.3. Φίλτρο καθαρού αέρα</p>
5	<p>Ρελαντί κινητήρα Κακώς</p>	<p>5.1. Το φίλτρο αέρα είναι βρώμικο 5.2. Οι αεραγωγοί είναι φραγμένοι</p>	<p>5.1. Φίλτρο καθαρού αέρα 5.2. Απομάκρυνση υπολειμμάτων από αεραγωγούς</p>
6	<p>Ο κινητήρας παραλείπει σε υψηλές στροφές</p>	<p>6.1. Χάσμα μεταξύ Τα ηλεκτρόδια του μπουζί είναι πολύ κοντά</p>	<p>6.1. Καθορισμένο κενό μεταξύ ηλεκτρόδια στα 0,7 έως 0,8 mm</p>

7	Μηχανή Υπερθερμαίνεται	7.1. Οι αεραγωγοί είναι φραγμένοι 7.2. Εσφαλμένο μπουζί 7.3. Το συνημμένο εργαλείο είναι αποκλεισμένος	7.1. Απομάκρυνση υπολειμμάτων από Διέξοδοι 7.2. Τοποθετήστε σωστό μπουζί και πτερύγια κυλίνδρου στον κινητήρα 7.3. Αφαιρέστε την απόφραξη
8	Ο κινητήρας λειτουργεί ζεστό, καπνός βγαίνει	8.1. Αλυσιδωτή δεξαμενή λαδιού άδεια 8.2. Αλυσιδωτή τάση επίσης σφιχτός	8.1. Ξαναγεμίστε με το σωστό λάδι 8.2. Ρυθμίστε την αλυσίδα ένταση
9	Η αλυσίδα δεν είναι περιστρεφόμενη αλλά Ο κινητήρας λειτουργεί	9.1. Αλυσιδωτή τάση επίσης χαλαρός 9.2. Ράβδος οδήγησης ή πριόνι Αλυσίδα κατεστραμμένη 9.3. Αλυσιδωτή δεξαμενή λαδιού άδεια	9.1. Ρυθμίστε την τάση της αλυσίδας 9.2. Αντικατάσταση με καινούργια εξαρτήματα 9.3. Ξαναγεμίστε με το σωστό λάδι
10	Ανεπαρκής αποτέλεσμα	10.1.Το συνημμένο εργαλείο είναι φθαρμένο/κατεστραμμένο 10.2.Η αλυσίδα πριονιού δεν είναι τεντωμένο σωστά 10.3.Η αλυσίδα πριονιού είναι αμβλύ 10.4.Πάχος υποκαταστήματα υπερβαίνει Χωρητικότητα αντιστάθμισης λεπίδα κοπής	10.1.Αντικατάσταση με νέο 10.2.Σωστή τάση 10.3.Ακονίστε ή αντικαταστήστε με νέο 10.4.Μόνο κομμένα κλαδιά τη συμμόρφωση με την χωρητικότητα
11	Υπέρμετρος	11.1.Προσάρτηση εργαλείου	11.1.Ελέγξτε και

δόνηση/θόρυβος ή εξάτμιση	δεν έχει συναρμολογηθεί σωστά 11.2.Η προσάρτηση εργαλείου είναι φθαρμένο/κατεστραμμένο 11.3.Βίδες/παξιμάδια/φλάντζες χαλαρώνουν 11.4.Το καύσιμο/λάδι είναι λανθασμένο	επανασυναρμολογήστε 11.2.Αντικατάσταση με νέο 11.3.Σφίξτε τα μπουλόνια/παξιμάδια/Φλάντζες 11.4.Αδειάστε το αχρησιμοποίητο καύσιμο/λάδι και ξαναγεμίστε με το σωστό καύσιμο/λάδι
------------------------------	--	--

Τεχνικές προδιαγραφές

Ψαλίδι μπορντούρας	
Μάζα μηχανής (χωρίς καύσιμο)	περίπου 7,7 κιλά
Ταχύτητα κοπής	1600 r/min
Ρύθμιση γωνίας κεφαλής κοπής	12 θέσεις (+/- 90°)
Μέγιστο μήκος κοπής	390 χλστ.
Μέγιστο πλάτος κοπής	24 χιλ.
Στάθμη θορύβου Στάθμη ηχητικής πίεσης LpA Αβεβαιότητα KpA	96.2 dB(A) 3 dB(A)
Μετρούμενη στάθμη ηχητικής ισχύος LWA Αβεβαιότητα KWA	105,4 dB(A) 3 dB(A)
Εγγυημένη στάθμη ηχητικής ισχύος LWA	111 dB(A)
Επίπεδο κραδασμών Μπροστινή λαβή ah	Ρελαντί 8.211m/s ² Racing 8.723μ/δ ²
Κύρια λαβή ah	Ρελαντί 7.737 m/s ² Αγωνιστικά 8.763μ/δ ²
Αβεβαιότητα K	1,5 m/s ²

Μηχανή	
Μοντέλο αριθ.	1E34Φ
Τύπος κινητήρα	α ε ρ ό ψ υ κ τ ο , 2- χ ρ ο ν ο
Κυβισμός κινητήρα	25,4 ε κ . ³
Στροφές κινητήρα ρελαντί	2800-3200 λ ε π τ ά ⁻¹
Ονομαστικές στροφές κινητήρα	7500 λ ε π τ ά ⁻¹
Μέγιστες στροφές κινητήρα κατά τη λειτουργία	8500 λ ε π τ ά ⁻¹
Μέγιστη ισχύς κινητήρα	0.75KW
Τύπος μπουζί	L7RTF
Κενό μπουζί	0,7 – 0,8 χιλ.

Η στάθμη έντασης του ήχου για τον χειριστή μπορεί να υπερβαίνει τα 80 dB(A) και απαιτούνται μέτρα προστασίας των αυτιών.

Η δηλούμενη τιμή κραδασμών έχει μετρηθεί σύμφωνα με πρότυπη μέθοδο δοκιμής και μπορεί να χρησιμοποιηθεί για τη σύγκριση ενός προϊόντος με ένα άλλο. Η δηλωμένη τιμή κραδασμών μπορεί επίσης να χρησιμοποιηθεί για την εκ των προτέρων αξιολόγηση της έκθεσης του χρήστη που προκαλείται από κραδασμούς.

ΠΡΟΕΙΔΟΠΟΙΗΣΗ! Ανάλογα με την πραγματική χρήση του προϊόντος, οι τιμές κραδασμών μπορεί να διαφέρουν από το δηλωμένο σύνολο!

Υιοθετήστε τα κατάλληλα μέτρα για να προστατευτείτε από την έκθεση σε κραδασμούς. Λάβετε υπόψη ολόκληρη τη διαδικασία εργασίας, συμπεριλαμβανόμενων των ωρών που το προϊόν λειτουργεί χωρίς φορτίο ή απενεργοποιημένο.

Τα κατάλληλα μέτρα περιλαμβάνουν, μεταξύ άλλων, τακτική συντήρηση και φροντίδα των εξαρτημάτων του προϊόντος και του εργαλείου, διατήρηση ζεστών χεριών, περιοδικά διαλείμματα και σωστό προγραμματισμό των διαδικασιών εργασίας.

DECLARATION OF CONFORMITY

Declares that in the machine:
Multi Functional Tool
Pole-mounted hedge trimmer, grass trimmer
and brush cutter

In accordance with the following applicable directives.

The Machinery directive 2006/42/EC

The device, as described herewith, was tested pursuant to applicable test procedure and complies with the requirements of:
EN ISO 10517:2019
EN ISO 11806-1:2022
AFPS GS 2019:01 PAK
EK9-BE-55(v2):2020
EK9-BE-56(v4):2020
EK9-BE-98(v2):2020

Applicant: Zhejiang TOPWE Tools manufacturing Co., Ltd
No.3 Building No.133 North Yingui Road, Xicheng street, Yongkang Jinhua City, Zhejiang Province, China

Manufacturer: Zhejiang TOPWE Tools manufacturing Co., Ltd
No.3 Building No.133 North Yingui Road, Xicheng street, Yongkang Jinhua City, Zhejiang Province, China

Product: Multi Functional Tool Pole-mounted hedge trimmer, grass trimmer and brush cutter

Model Number: F43-A, F43-B, F43-C, F43-D, F43-S, F43-F
F52-A, F52-B, F52-C, F52-D, F52-S, F52-F

The tests were performed in normal operation mode. The test results apply only to the particular sample tested and to the specific tests carried out. This certificate applies specifically to the sample investigated in our test reference number only. The CE markings as shown below can be affixed on the product after preparation of necessary technical documentation. Other relevant directives have to be observed.



A handwritten signature in black ink, appearing to read 'Anthony', is written on a light blue rectangular background.

Διεύθυνση: Baoshanqu Shuangchenglu 803long 11hao 1602A-1609shi
ΣαγκάηΕισαγωγή σε AUS: SIHAO PTY LTD, 1 ROKEVA STREETEASTWOOD
NSW 2122 Αυστραλία
Εισαγωγή στις ΗΠΑ: Sanven Technology Ltd., Σουίτα 250,9166 Anaheim
Place,Rancho Cucamonga,CA 91730

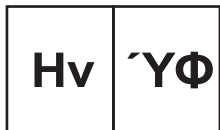

Pooledas Group Ltd
Μονάδα 5 Albert Edward House, The Pavilions
Preston, Ηνωμένο Βασίλειο



Shunsun GMV
Römeräcker 9 Z2021, 76351
Linkenheim-Hochstetten, Γερμανία

Κ α τ α σ κ ε υ ά ζ ε τ α ι σ τ η ν Κ ί ν α

VEVOR[®]

TOUGH TOOLS, HALF PRICE

Πιστοποιητικό τεχνικής υποστήριξης και ηλεκτρονικής εγγύησης

www.vevor.com/support

Κ α τ α σ κ ε υ ά ζ ε τ α ι σ τ η ν Κ ί ν α