

cecotec

CEC-03285



Διπλή Κατακόρυφη Φρυγανιέρα Cecotec Shine&Toast από
Ανοξείδωτο Ατσάλι 850W

1. Μέρη και Συστατικά

Εικ. 1

1. Σχισμές φρυγανίσματος
 - ο **Σημείωση:** Ανάλογα με το μοντέλο που αγοράσατε, το μέγεθος των σχισμών φρυγανίσματος μπορεί να διαφέρει.
2. Μοχλός με λειτουργία ανύψωσης
3. Κουμπί αναθέρμανσης
4. Κουμπί απόψυξης
5. Κουμπί διακοπής
6. Διακόπτης επιπέδου φρυγανίσματος
7. Αφαιρούμενος δίσκος για ψίχουλα
8. Επάνω σχάρα

Σημείωση: Τα γραφικά σε αυτό το εγχειρίδιο είναι σχηματικές απεικονίσεις και ενδέχεται να μην ταιριάζουν απόλυτα με τη συσκευή. Το γράφημα που χρησιμοποιείται αντιστοιχεί σε ένα από τα μοντέλα, και οι ίδιες οδηγίες μπορούν να εφαρμοστούν και στα υπόλοιπα δύο, με εξαίρεση το μέγεθος του γραφήματος.

2. Πριν από τη Χρήση

- Η συσκευή συσκευάζεται με τρόπο που την προστατεύει κατά τη μεταφορά. Βγάλτε τη συσκευή από το κουτί της και αφαιρέστε όλα τα υλικά συσκευασίας. Μπορείτε να κρατήσετε το αρχικό κουτί και τα υπόλοιπα υλικά συσκευασίας σε ασφαλές μέρος. Αυτό θα σας βοηθήσει να αποφύγετε ζημιές στη συσκευή κατά τη μελλοντική μεταφορά της. Εάν η αρχική συσκευασία απορριφθεί, βεβαιωθείτε ότι τα υλικά ανακυκλώνονται σωστά.
 - Βεβαιωθείτε ότι όλα τα μέρη και τα εξαρτήματα περιλαμβάνονται και είναι σε καλή κατάσταση. Εάν λείπει κάποιο εξάρτημα ή είναι σε κακή κατάσταση, επικοινωνήστε άμεσα με την Επίσημη Τεχνική Υποστήριξη της Cecotec.
-

Περιεχόμενα Συσκευασίας

- Εγχειρίδιο χρήσης
- Επάνω σχάρα
- Ένα από τα παρακάτω μοντέλα φρυγανιέρας:
 - ο **03285 Shine&Toast Double**
 - ο **03286 Shine&Toast Extra**
 - ο **03287 Shine&Toast Extra Double**

3. Λειτουργία

1. Ξετυλίξτε το καλώδιο τροφοδοσίας. Ελέγξτε ότι ο δίσκος για τα ψίχουλα είναι σωστά τοποθετημένος και ότι δεν υπάρχει τίποτα μέσα στις σχισμές της φρυγανιέρας. Συνδέστε σωστά το καλώδιο τροφοδοσίας σε μια πρίζα.
-

Βήματα λειτουργίας:

1. **Εισάγετε το/τα κομμάτι/κομμάτια ψωμιού**
 - ο Τοποθετήστε το ψωμί στις σχισμές φρυγανίσματος.
2. **Επιλέξτε το επιθυμητό επίπεδο φρυγανίσματος**
 - ο Περιστρέψτε τον διακόπτη επιπέδου φρυγανίσματος μέχρι την επιθυμητή θέση.

Επίπεδα Φρυγανίσματος και Βαθμός Φρυγανίσματος

Επίπεδο Φρυγανίσματος	Βαθμός Φρυγανίσματος
1-2	Ελαφρώς φρυγανισμένο
3-4	Μέτρια φρυγανισμένο
5-6-7	Πολύ φρυγανισμένο

Σημειώσεις για το Φρυγάνισμα

Η Διαδικασία

- Η διαδικασία φρυγανίσματος συνδυάζει το ψήσιμο και το στέγνωμα του ψωμιού. Ο χρόνος φρυγανίσματος εξαρτάται από το επίπεδο υγρασίας του ψωμιού.
- Αν το ψωμί είναι στεγνό, επιλέξτε χαμηλότερο επίπεδο φρυγανίσματος από το κανονικό.
- Για φρέσκο ή ολικής άλεσης ψωμί, επιλέξτε υψηλότερο επίπεδο φρυγανίσματος.
- Το ψωμί με πολύ ανομοιόμορφες επιφάνειες θα χρειαστεί υψηλότερη ρύθμιση φρυγανίσματος.
- Παχύτερα κομμάτια ψωμιού θα χρειαστούν περισσότερο χρόνο φρυγανίσματος, καθώς η υγρασία τους είναι μεγαλύτερη. Σε ορισμένες περιπτώσεις, παχύτερα κομμάτια μπορεί να απαιτούν δύο κύκλους φρυγανίσματος.
- Όταν φρυγανίζετε ψωμί με σταφίδες ή άλλα φρούτα, αφαιρέστε τυχόν χαλαρά υπολείμματα από την επιφάνεια του ψωμιού πριν το τοποθετήσετε στη φρυγανιέρα. Αυτό θα αποτρέψει την πτώση κομματιών φρούτων στις σχισμές ή την κόλληση στους σύρτες της σχάρας.

Φρυγάνισμα ενός κομματιού ψωμιού

- Αν θέλετε να φρυγανίσετε μόνο ένα κομμάτι ψωμιού, περιστρέψτε τον διακόπτη σε χαμηλότερη θέση από τη συνηθισμένη. Η φρυγανιέρα είναι σχεδιασμένη για να θερμαίνει ομοιόμορφα ολόκληρη την κοιλότητα.
- **Τρόφιμα όπως:**
 - Βάφλες
 - Τηγανίτες
 - Ψωμί γαλλικού τύπου
 - Κατεψυγμένο ψωμίΑυτά τα τρόφιμα πρέπει να ζεσταίνονται χρησιμοποιώντας τη λειτουργία απόψυξης.

Γλυκίσματα

- Να είστε προσεκτικοί όταν φρυγανίζετε γλυκίσματα, καθώς η γέμιση μπορεί να καεί πριν φρυγανιστεί η επιφάνεια. Ελέγχετε τα γλυκίσματα κατά τη διάρκεια του φρυγανίσματος.
- Η επάνω σχάρα τοποθετείται στο πάνω μέρος, επιτρέποντας στα γλυκίσματα να πέφτουν κατά την ολοκλήρωση.

Διαδικασία Φρυγανίσματος

Ξεκινώντας τη διαδικασία φρυγανίσματος:

1. Πατήστε τον μοχλό μέχρι να ασφαλίσει στη χαμηλότερη θέση.

Ολοκλήρωση της διαδικασίας φρυγανίσματος:

- Μόλις ολοκληρωθεί η διαδικασία, το/τα κομμάτι/κομμάτια ψωμιού θα ανασηκωθούν.
- Εάν θέλετε να σταματήσετε τη διαδικασία πριν τελειώσει, απλώς πατήστε το κουμπί διακοπής (**Stop button**).

Συμβουλές Φρυγανίσματος

- Μην πιέζετε το φαγητό στις σχισμές του ψωμιού. Το φαγητό που εισάγετε δεν πρέπει να στριμώνχεται.
- Μην τοποθετείτε ψωμί με βούτυρο στη φρυγανιέρα, καθώς αυτό μπορεί να δημιουργήσει κίνδυνο φωτιάς.
- Εάν τοποθετήσετε φέτες ψωμιού με ανομοιόμορφο πάχος, το φρυγάνισμα πιθανώς θα είναι επίσης ανομοιόμορφο.
- Αποσυνδέστε τη φρυγανιέρα μετά τη χρήση.

Λειτουργία Απόψυξης (Defrost Button)

Η λειτουργία απόψυξης χρησιμοποιείται για την απόψυξη τροφίμων και στη συνέχεια το φρυγάνισμά τους, επεκτείνοντας τη διαδικασία φρυγανίσματος.

Βήματα:

1. Εισάγετε το/τα κομμάτι/κομμάτια ψωμιού: Βεβαιωθείτε ότι οι φέτες δεν επικαλύπτονται και ότι ο μοχλός βρίσκεται στην υψηλότερη θέση.
2. Επιλέξτε το επίπεδο φρυγανίσματος:
 - **Ρυθμίσεις 1-2:** Για ψωμιά από ψυγείο και λεπτότερα κατεψυγμένα προϊόντα, όπως τηγανίτες.
 - **Ρυθμίσεις 3-4:** Για γλυκίσματα, κατεψυγμένες βάφλες, μπέιγκελ και λεπτό γαλλικό ψωμί.
 - **Ρυθμίσεις 5-6:** Για πιο παχιά κατεψυγμένα τρόφιμα, όπως ψωμί κομμένο στο χέρι ή παχύ γαλλικό τοστ.
3. Ξεκινήστε τη διαδικασία: Πατήστε τον μοχλό μέχρι να ασφαλίσει στη χαμηλότερη θέση.
4. Πατήστε το κουμπί απόψυξης (**Defrost button**) για να ενεργοποιήσετε τη λειτουργία.
5. Ολοκλήρωση: Μόλις ολοκληρωθεί η διαδικασία, το/τα κομμάτι/κομμάτια ψωμιού θα ανασηκωθούν. Εάν θέλετε να σταματήσετε τη διαδικασία πριν τελειώσει, απλώς πατήστε το κουμπί διακοπής (**Stop button**).
6. Αποσυνδέστε τη φρυγανιέρα μετά τη χρήση.

Λειτουργία Αναθέρμανσης (Reheat Button)

Η λειτουργία αυτή σας επιτρέπει να ζεστάνετε ψωμί χωρίς να το φρυγανίσετε.

Βήματα:

1. Εισάγετε το/τα κομμάτι/κομμάτια ψωμιού: Βεβαιωθείτε ότι οι φέτες δεν επικαλύπτονται και ότι ο μοχλός βρίσκεται στην υψηλότερη θέση.
2. Αναθέρμανση: Πατήστε τον μοχλό μέχρι να ασφαλίσει στη χαμηλότερη θέση.
3. Πατήστε το κουμπί αναθέρμανσης (**Reheat button**) για να ενεργοποιήσετε τη λειτουργία.
4. Στο τέλος της διαδικασίας: Μόλις ολοκληρωθεί η διαδικασία, το/τα κομμάτι/κομμάτια ψωμιού θα ανασηκωθούν. Εάν θέλετε να σταματήσετε τη διαδικασία πριν τελειώσει, απλώς πατήστε το κουμπί διακοπής (**Stop button**).

4. Καθαρισμός και Συντήρηση

1. **Αποσυνδέστε τη φρυγανιέρα:**
 - Αποσυνδέστε τη συσκευή από την παροχή ρεύματος και αφήστε τη να κρυώσει εντελώς πριν από τον καθαρισμό.
2. **Καθαρισμός εξωτερικής επιφάνειας:**
 - Μην χρησιμοποιείτε λειαντικά καθαριστικά. Σκουπίστε το εξωτερικό της φρυγανιέρας με ένα καθαρό, υγρό πανί και στεγνώστε το καλά. Εφαρμόστε τα προϊόντα καθαρισμού που χρησιμοποιείτε με ένα πανί και αποφύγετε να τα εφαρμόζετε απευθείας στη φρυγανιέρα.
3. **Αφαίρεση ψίχουλων:**
 - Αφαιρέστε το δίσκο ψίχουλων και πετάξτε τα υπολείμματα. Καθαρίστε το δίσκο σχολαστικά. **Μην χρησιμοποιείτε τη φρυγανιέρα αν ο δίσκος ψίχουλων δεν είναι τοποθετημένος.**
4. **Αφαίρεση υπολειμμάτων ψωμιού:**
 - Για να αφαιρέσετε τυχόν κομμάτια ψωμιού που έχουν παραμείνει στη φρυγανιέρα, γυρίστε τη φρυγανιέρα ανάποδα και ανακινήστε την απαλά. **Μην εισάγετε σκληρά ή αιχμηρά αντικείμενα στις σχισμές, καθώς αυτό μπορεί να προκαλέσει ζημιά στη φρυγανιέρα.**
5. **Αποθήκευση καλωδίου:**
 - Μην τυλίγετε το καλώδιο γύρω από τη φρυγανιέρα. Χρησιμοποιήστε τους γάντζους αποθήκευσης καλωδίου στο κάτω μέρος της φρυγανιέρας.

5. Τεχνικές Προδιαγραφές

- **Αναφορά προϊόντος:** 03285 / 03286 / 03287
- **Μοντέλο:** Shine&Toast Double / Extra / Extra Double
- **Τάση για τα τρία μοντέλα:** 220 - 240 V
- **Συχνότητα για τα τρία μοντέλα:** 50/60 Hz
- **Ονομαστική ισχύς:**
 - Shine&Toast Double: **750 - 850 W**
 - Shine&Toast Extra: **900 - 1050 W**
 - Shine&Toast Extra Double: **1180 - 1400 W**

Οι τεχνικές προδιαγραφές ενδέχεται να αλλάζουν χωρίς προηγούμενη ειδοποίηση για τη βελτίωση της ποιότητας του προϊόντος.

Κατασκευάζεται στην Κίνα | Σχεδιάστηκε στην Ισπανία

6. Διάθεση Παλαιών Ηλεκτρικών και Ηλεκτρονικών Συσκευών

Το παρακάτω σύμβολο υποδεικνύει ότι, σύμφωνα με τις ισχύουσες κανονιστικές ρυθμίσεις, το προϊόν και/ή οι μπαταρίες πρέπει να απορρίπτονται ξεχωριστά από τα οικιακά απορρίμματα.

Όταν το προϊόν φτάσει στο τέλος της διάρκειας ζωής του, πρέπει να απορρίψετε τα στοιχεία/μπαταρίες/συσσωρευτές και να τα μεταφέρετε σε ένα σημείο συλλογής που έχει οριστεί από τις τοπικές αρχές.

Συμμόρφωση με τις οδηγίες:

- Οι καταναλωτές πρέπει να επικοινωνούν με τις τοπικές αρχές ή τον λιανοπωλητή για πληροφορίες σχετικά με τη σωστή διάθεση παλαιών συσκευών και/ή των μπαταριών τους.
- Η συμμόρφωση με αυτές τις οδηγίες συμβάλλει στην προστασία του περιβάλλοντος.

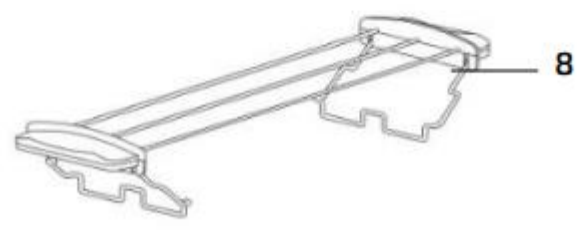
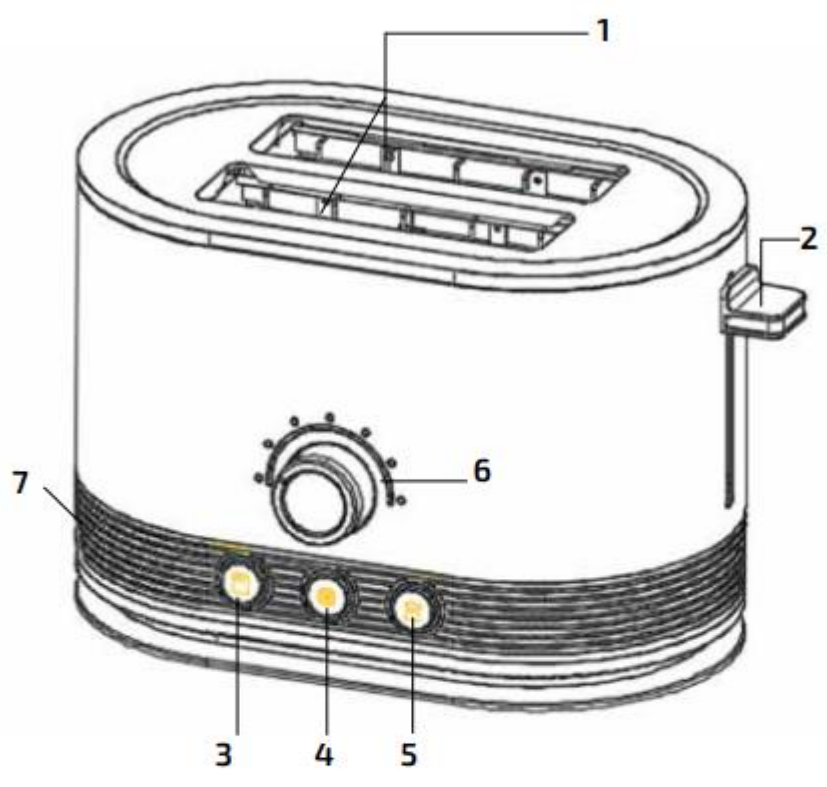

Fig. / Img. / Rys. / Obr. 1