

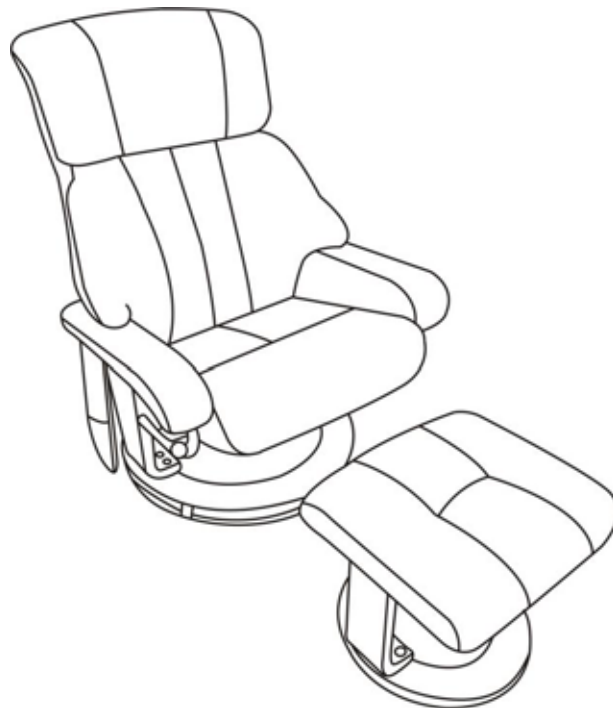





ΟΔΗΓΙΕΣ ΧΡΗΣΕΩΣ



**Ανακλινόμενη Πολυθρόνα Μασάζ
με Υποπόδιο και Τηλεχειριστήριο HOMCOM**

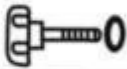

ΕΞΑΡΤΗΜΑΤΑ ΣΥΝΑΡΜΟΛΟΓΗΣΗΣ

Τύπος και Ποσότητες

1	2	3	4
			
	M8X55	M8X25	M6X40
X2	X2	X2	X4

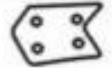
5	6	7	8
			
M6X18	6mm		
X8	X1	X1	X2

Οδηγίες Συναρμολόγησης (Σελίδα 1 από 2)

①

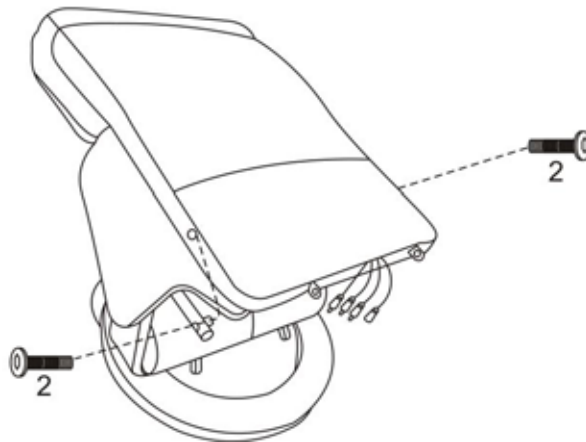

②

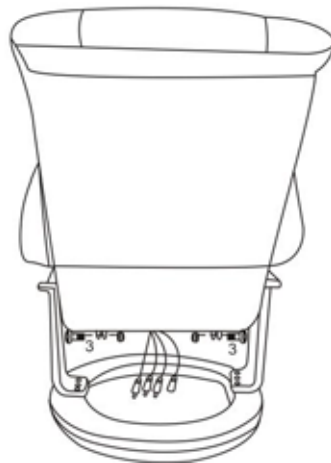

③

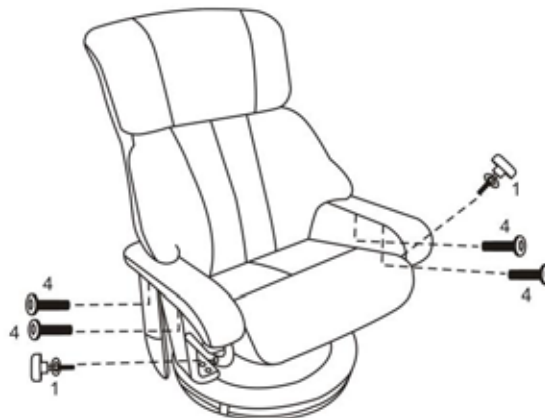

Οδηγίες Συναρμολόγησης (Σελίδα 2 από 2)

④

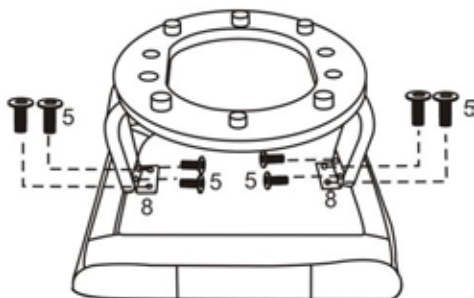

⑤



Λειτουργίες

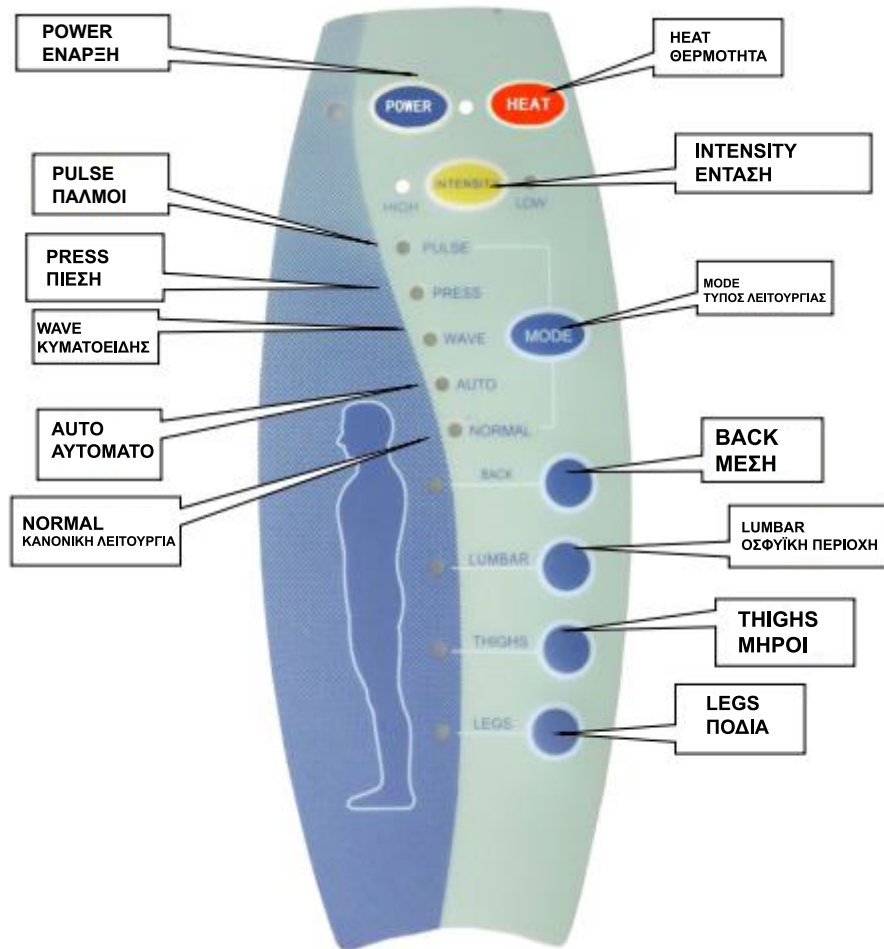

Η Ανακλινόμενη Πολυθρόνα Μασάζ με Υποπόδιο και Τηλεχειριστήριο προσφέρει μασάζ δόνησης σε 10 σημεία (6 στην πλάτη με θερμότητα, 2 στο κάθισμα και 2 στο υποπόδιο) και λειτουργία θέρμανσης.

Η ένταση του μασάζ και το είδος του ρυθμίζονται μέσα από 7 επιλογές.

I. Τεχνικές Προδιαγραφές

1. Η απαιτούμενη τάση εισόδου είναι 220V, 50Hz.
2. Η απαιτούμενη τάση εξόδου είναι DC12v, 1.2A.

II. Γραφική παρουσίαση του Τηλεχειριστήριου

1. POWER: Ενεργοποίηση / Απενεργοποίηση
2. HEAT: Ενεργοποίηση / Απενεργοποίηση θέρμανσης
3. INTENSITY: Επιλογή Έντασης τριών επιπέδων
4. MODE: Επιλογή τύπου λειτουργίας
5. BACK: Επιλογή λειτουργίας μασάζ πλάτης
6. LUMBAR: Επιλογή λειτουργίας μασάζ στην οσφυϊκή περιοχή
7. THIGH: Επιλογή λειτουργίας μασάζ μηρών
8. LEG: Επιλογή λειτουργίας μασάζ ποδιών

II. Οδηγίες λειτουργίας

1. Εισαγάγετε το καλώδιο τροφοδοσίας στην πρίζα
2. Πατήστε το πλήκτρο POWER για να ξεκινήσετε τη συσκευή, η μονάδα θα εισέλθει στη πρώτη λειτουργία για 15 λεπτά στη μεσαία κλίμακα έντασης, με όλους τους δείκτες να είναι φωτιζόμενοι.
3. Πατήστε το HEAT για να ενεργοποιήσετε τη λειτουργία θέρμανσης.
4. Πατήστε το πλήκτρο FUNCTION για να επιλέξετε διαφορετικούς τρόπους λειτουργίας
(ΠΙΕΣΗ, ΠΑΛΜΙΚΟ, ΚΥΜΑΤΟΕΙΔΗ, ΑΥΤΟΜΑΤΟ)
5. Πατήστε το πλήκτρο INTENSITY για να επιλέξετε την υψηλή και χαμηλή ένταση δόνησης.
6. Πατήστε το πλήκτρο BACK, LUMBAR και THIGH για να κάνετε μασάζ διαφορετικά μέρη του σώματος