

cecotec

CEC-02953



Τοστιέρα - Σαντουιτσιέρα 800 W RocknToast Square +

1. ΜΕΡΗ ΚΑΙ ΣΥΣΤΑΤΙΚΑ

Εικ. 1

1. Άρθρωτη λαβή
2. Κάτω πλάκα
3. Πάνω πλάκα
4. Ένδειξη υπερθέρμανσης
5. Ένδειξη υψηλής θερμοκρασίας

ΣΗΜΕΙΩΣΗ:

Τα γραφικά σε αυτό το εγχειρίδιο είναι σχηματικές απεικονίσεις και ενδέχεται να μην αντιστοιχούν ακριβώς στη συσκευή.

2. ΠΡΙΝ ΤΗ ΧΡΗΣΗ

- Αυτή η συσκευή είναι συσκευασμένη με τρόπο που να την προστατεύει κατά τη μεταφορά. Βγάλτε τη συσκευή από το κουτί της και αφαιρέστε όλα τα υλικά συσκευασίας. Μπορείτε να διατηρήσετε το αρχικό κουτί και τα υπόλοιπα υλικά συσκευασίας σε ασφαλές μέρος. Αυτό θα σας βοηθήσει να αποτρέψετε τυχόν ζημιές κατά τη μεταφορά της συσκευής στο μέλλον. Εάν απορρίψετε την αρχική συσκευασία, βεβαιωθείτε ότι όλα τα υλικά ανακυκλώνονται σωστά.
- Βεβαιωθείτε ότι όλα τα μέρη και τα εξαρτήματα περιλαμβάνονται και είναι σε καλή κατάσταση. Εάν λείπει κάποιο εξάρτημα ή είναι ελαττωματικό, επικοινωνήστε αμέσως με την **επίσημη Τεχνική Υποστήριξη της Cecotec**.

Περιεχόμενο Συσκευασίας

- Τοστιέρα
- Εγχειρίδιο οδηγιών

3. ΛΕΙΤΟΥΡΓΙΑ

- Συνδέστε τη συσκευή στην πρίζα.
- Κλείστε την τοστιέρα και, όσο προθερμαίνεται, προετοιμάστε το φαγητό που θέλετε να ψήσετε.
- Περιμένετε **3 λεπτά**: η ενδεικτική λυχνία θερμοκρασίας θα ανάψει **πράσινη**, υποδεικνύοντας ότι η προθέρμανση έχει ολοκληρωθεί.
- Ανοίξτε την τοστιέρα και τοποθετήστε μια φέτα ψωμί στην κάτω πλάκα.
- Προσθέστε τη γέμιση και τοποθετήστε από πάνω άλλη μία φέτα ψωμιού. **Κλείστε απαλά την τοστιέρα.**
 - Κατά τη διάρκεια του ψησίματος, **ο ατμός θα διαφεύγει από το κενό μεταξύ των πλακών.**
 - **Μην αγγίζετε την έξοδο ατμού με τα χέρια σας** για να αποφύγετε εγκαύματα.

Συνεχίζεται η Λειτουργία της Τοστιέρας

- Κρατήστε τα χέρια σας μακριά από τις θερμές επιφάνειες και τον ατμό.
- Εάν επιθυμείτε, ασφαλίστε την τοστιέρα με το **σύστημα κλειδώματος της λαβής**, πιέζοντάς την προς τα κάτω κατά το κλείσιμο της συσκευής.

ΣΗΜΕΙΩΣΗ:

Κατά τη διάρκεια του ψησίματος, η **ενδεικτική λυχνία θερμοστάτη** θα ανάβει και θα σβήνει, δείχνοντας ότι η συσκευή διατηρεί τη σωστή θερμοκρασία ψησίματος.

- Ψήνετε μόνο με την τοστιέρα **κλειστή** και **μην αγγίζετε τις θερμές περιοχές** της συσκευής όταν η **ένδειξη υψηλής θερμοκρασίας** είναι αναμμένη.
- Το ψήσιμο του τοστ διαρκεί **2 έως 3 λεπτά**, ανάλογα με το επιθυμητό αποτέλεσμα.
- Ανοίξτε την τοστιέρα και αφαιρέστε το τοστ με τη βοήθεια **πλαστικής ή ξύλινης σπάτουλας**. **Μην χρησιμοποιείτε μεταλλικά σκεύη**, καθώς μπορεί να καταστρέψουν την αντικολητική επιφάνεια.
- Κλείστε την τοστιέρα για να διατηρηθεί ζεστή ενώ ετοιμάζετε το επόμενο τοστ.
- Λάβετε υπόψη ότι όταν οι θερμές πλάκες είναι καυτές, η **ένδειξη θέρμανσης** θα ανάβει για να σας προειδοποιήσει και να αποτρέψει εγκαύματα.
- Όταν τελειώσετε τη χρήση, **αποσυνδέστε τη συσκευή από την πρίζα**.

Συστάσεις για Καλύτερο Ψήσιμο

- **Πάντα προθερμαίνετε** τη συσκευή πριν τη χρήση. Συνδέστε την και προετοιμάστε τη γέμιση του τοστ.
- **Για πιο μαλακές γεμίσεις**, χρησιμοποιήστε **μεσαίου πάχους φέτες λευκού ή ολικής αλέσεως ψωμιού**. **Για λιγότερη γέμιση**, προτιμήστε **τοστ με προψημένο ψωμί**.
- Μπορείτε επίσης να **αλείψετε το ψωμί με λίγο βούτυρο** για περισσότερο άρωμα και πιο τραγανό αποτέλεσμα.

4. Καθαρισμός και Συντήρηση

- **Αποσυνδέστε τη συσκευή** και αφήστε τη να κρυώσει πριν την καθαρίσετε.
- Σκουπίστε το εσωτερικό και τις άκρες της πλάκας με **χαρτί κουζίνας ή ένα μαλακό πανί**.
- Εάν υπάρχουν υπολείμματα φαγητού που δεν αφαιρούνται εύκολα, **ρίξτε λίγο μαγειρικό λάδι** πάνω τους για να μαλακώσουν και περιμένετε **5 λεπτά** πριν τα σκουπίσετε.
- Καθαρίστε το εξωτερικό της συσκευής μόνο με **ελαφρώς υγρό πανί** για να αποτρέψετε την είσοδο υγρασίας, λαδιού ή λίπους στις γρίλιες αερισμού.
- **Μην χρησιμοποιείτε σκληρά σφουγγάρια ή σύρμα κουζίνας** για να αποφύγετε φθορές στην επιφάνεια της συσκευής.
- Χρησιμοποιείτε **μόνο νερό** για τον καθαρισμό. **Μην χρησιμοποιείτε χημικά διαλύματα**.
- **Μην βυθίζετε τη συσκευή σε νερό ή άλλα υγρά**.

5. Αντιμετώπιση Προβλημάτων

Πρόβλημα	Πιθανή Αιτία	Πιθανή Λύση
Η συσκευή δεν λειτουργεί	Η συσκευή δεν είναι συνδεδεμένη στην πρίζα.	Συνδέστε την στην πρίζα.
Η τοστιέρα βγάζει μυρωδιά καμένου ή καπνό	Υπάρχουν υπολείμματα φαγητού από προηγούμενη χρήση που δεν έχουν αφαιρεθεί και καίγονται.	Σκουπίστε την επιφάνεια με ένα υγρό πανί και αφαιρέστε τα υπολείμματα τροφίμων.
	Χρησιμοποιείτε λιπαρά υλικά.	Όταν ψήνετε φαγητό με πολύ λίπος, ένα μέρος του λίπους θα καταλήξει στον συλλέκτη. Το μαγείρεμα λιπαρών τροφών μπορεί να προκαλέσει την έξοδο λευκού καπνού από τη συσκευή και να αυξήσει τη θερμοκρασία της. Αυτό δεν επηρεάζει τη συσκευή ή το τελικό αποτέλεσμα.
Τα υλικά δεν ψήνονται ομοιόμορφα στον αεροφριτέζα	Ο χρόνος ψήσιματος δεν είναι αρκετός.	Αφήστε το τoστ στην τοστιέρα για μεγαλύτερο χρονικό διάστημα.
Το τηγανητό φαγητό δεν γίνεται τραγανό όταν βγαίνει από τη συσκευή	Το ψωμί που χρησιμοποιείτε είναι υπερβολικά υγρό.	Δοκιμάστε να χρησιμοποιήσετε ελαφρώς πιο στεγνό ψωμί και, αν χρειάζεται, προσθέστε μια μικρή ποσότητα ζάχαρης ή βουτύρου.
Το ψωμί δεν εφαρμόζει σωστά στις πλάκες	Οι φέτες ψωμιού είναι πολύ μεγάλες.	Δοκιμάστε να κόψετε ελαφρώς το ψωμί ώστε να ταιριάζει καλύτερα στο μέγεθος της συσκευής.

6. Τεχνικές Προδιαγραφές

- **Προϊόν:** Rock'nToast Square +
- **Κωδικός προϊόντος:** 02953
- **Ισχύς:** 700 - 800 W
- **Τάση και συχνότητα:** 220-240 V ~, 50/60 Hz

Οι τεχνικές προδιαγραφές μπορεί να αλλάξουν χωρίς προειδοποίηση για τη βελτίωση της ποιότητας του προϊόντος.

Κατασκευάζεται στην Κίνα | Σχεδιάστηκε στην Ισπανία

7. Απόρριψη Παλιών Ηλεκτρικών και Ηλεκτρονικών Συσκευών

Αυτό το σύμβολο υποδεικνύει ότι, σύμφωνα με την ισχύουσα νομοθεσία, το προϊόν και/ή οι μπαταρίες του **πρέπει να απορρίπτονται ξεχωριστά** από τα οικιακά απορρίμματα.

Όταν το προϊόν φτάσει στο τέλος της διάρκειας ζωής του, πρέπει να απορρίψετε τις μπαταρίες/συσσωρευτές και να τις μεταφέρετε σε ειδικό σημείο συλλογής που έχει καθοριστεί από τις τοπικές αρχές.

Οι καταναλωτές πρέπει να επικοινωνήσουν με τις τοπικές αρχές ή τον λιανοπωλητή για πληροφορίες σχετικά με τη σωστή απόρριψη παλαιών συσκευών και/ή των μπαταριών τους. Η συμμόρφωση με τις παραπάνω οδηγίες **βοηθά στην προστασία του περιβάλλοντος.**

8. Τεχνική Υποστήριξη και Εγγύηση

Η Cecotec ευθύνεται απέναντι στον τελικό χρήστη ή καταναλωτή για οποιαδήποτε **έλλειψη συμμόρφωσης** που υπάρχει κατά την παράδοση του προϊόντος, σύμφωνα με τους **όρους, προϋποθέσεις και προθεσμίες** που καθορίζονται από την ισχύουσα νομοθεσία.

Συνιστάται οι επισκευές να πραγματοποιούνται από εξειδικευμένο προσωπικό.

Εάν οποιαδήποτε στιγμή εντοπίσετε κάποιο πρόβλημα με το προϊόν σας ή έχετε οποιαδήποτε απορία, **μη διστάσετε να επικοινωνήσετε με την επίσημη Τεχνική Υποστήριξη της Cecotec:**

 +34 963 210 728

9. Πνευματικά Δικαιώματα

Τα πνευματικά δικαιώματα των κειμένων σε αυτό το εγχειρίδιο ανήκουν στην **CECOTEC INNOVACIONES, S.L.** Όλα τα δικαιώματα διατηρούνται.

Το περιεχόμενο αυτής της δημοσίευσης **δεν μπορεί να αναπαραχθεί, αποθηκευτεί σε ηλεκτρονικό σύστημα, μεταδοθεί ή διανεμηθεί, ολικά ή μερικά, με οποιοδήποτε μέσο (ηλεκτρονικό, μηχανικό, φωτοαντιγραφικό, ηχογράφησης ή παρόμοιο) χωρίς την προηγούμενη εξουσιοδότηση της CECOTEC INNOVACIONES, S.L.**

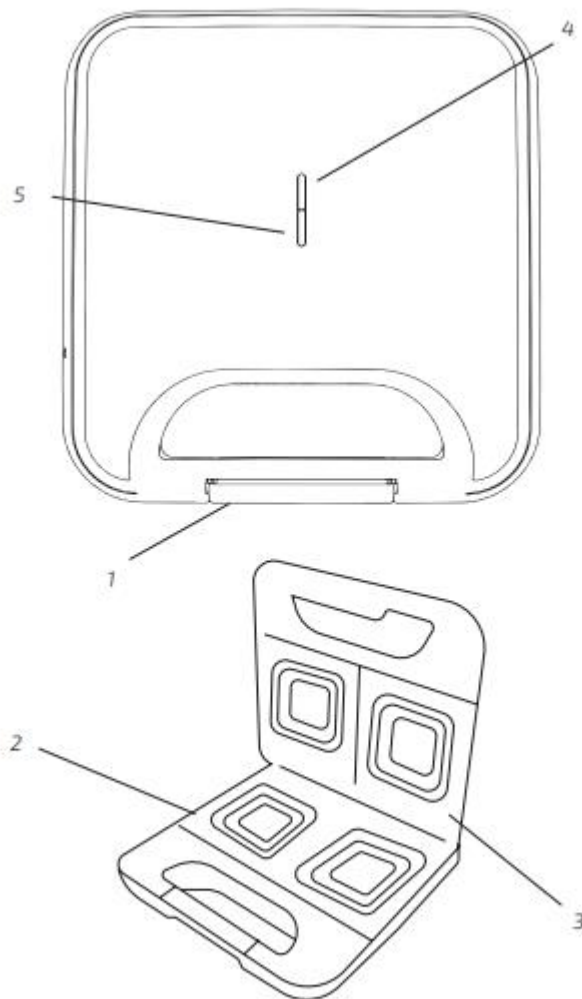

Fig./Img./Abb./Afb./Rys./Obr. 1