

# cecotec

**CEC-03354**



Ηλεκτρικός Στίφτης 600 W Cecotec Xqueeze Bullet Pro

## 1. Μέρη και Συστατικά

### Εικ. 1

1. Προστατευτικό κάλυμμα
2. Κώνος συμπίεσης
3. Φίλτρο πολτού
4. Δοχείο χυμού
5. Κύριο σώμα
6. Μοχλός
7. Άνω περίβλημα

### ΣΗΜΕΙΩΣΗ:

Τα γραφικά σε αυτό το εγχειρίδιο είναι **σηματικές απεικονίσεις** και ενδέχεται να μην αντιστοιχούν ακριβώς στη συσκευή.

---

## 2. Πριν τη Χρήση

- Αυτή η συσκευή είναι **συσκευασμένη με τρόπο που να την προστατεύει** κατά τη μεταφορά. Βγάλτε τη συσκευή από το κουτί της και αφαιρέστε **όλα τα υλικά συσκευασίας**. Μπορείτε να διατηρήσετε το αρχικό κουτί και τα υπόλοιπα στοιχεία συσκευασίας σε ασφαλές μέρος. Αυτό θα σας βοηθήσει να αποτρέψετε τυχόν ζημιές κατά τη μεταφορά της συσκευής στο μέλλον. Εάν απορρίψετε την αρχική συσκευασία, **βεβαιωθείτε ότι όλα τα υλικά ανακυκλώνονται σωστά**.
- Βεβαιωθείτε ότι **όλα τα μέρη και τα εξαρτήματα περιλαμβάνονται** και είναι σε **καλή κατάσταση**. Εάν λείπει κάποιο εξάρτημα ή είναι ελαττωματικό, επικοινωνήστε αμέσως με την επίσημη Τεχνική Υποστήριξη της Cecotec.

### Περιεχόμενο Συσκευασίας

- Αποχυωτής Xqueeze Bullet Pro με μοχλό
  - 1 κώνος συμπίεσης
  - 1 φίλτρο πολτού
  - Εγχειρίδιο οδηγιών
- 

## 3. Λειτουργία

### Προηγούμενη Συναρμολόγηση

1. Τοποθετήστε το **δοχείο χυμού** μέσα στον αποχυωτή, **ρυθμίζοντας την έξοδο του χυμού** προς το μπροστινό μέρος της συσκευής.
2. Τοποθετήστε το **προστατευτικό κάλυμμα** μέσα στο **άνω περίβλημα**. Το κάλυμμα **ταιριάζει μόνο προς μία κατεύθυνση**.
  - Η **αιχμηρή άκρη** του καλύμματος **πρέπει να είναι στραμμένη προς τα πάνω με ανοιχτό το άνω περίβλημα**.
3. Τοποθετήστε το **φίλτρο πολτού** πάνω από το δοχείο χυμού, **καθοδηγούμενοι από τον άξονα**.
4. Τοποθετήστε τον **κώνο συμπίεσης** πάνω στον άξονα. Μπορείτε να ελέγξετε αν έχει τοποθετηθεί σωστά, καθώς η συσκευή θα λειτουργεί δημιουργώντας **κάποια πίεση στον άξονα**.

### ΣΗΜΕΙΩΣΗ:

Τanto το φίλτρο όσο και ο κώνος προσαρμόζονται **χωρίς πίεση** στον άξονα. Για να τα αφαιρέσετε, **απλώς τραβήξτε τα έξω**.

---

## Λειτουργία

1. **Συνδέστε** το καλώδιο της συσκευής στην πρίζα και **σηκώστε τον μοχλό**. Το καλώδιο μπορεί να αποθηκευτεί στη βάση του αποχυμωτή.
2. Τοποθετήστε **ένα ποτήρι** κάτω από τη μη στάζουσα έξοδο (non-drip spout) και **χαμηλώστε την έξοδο** ώστε ο χυμός να ρέει στο ποτήρι.
3. **Κόψτε το φρούτο στη μέση**, τοποθετήστε **το μισό** πάνω στον κώνο συμπίεσης και **κατεβάστε τον μοχλό** ώστε να πιεστεί το φρούτο. Ο **αυτόματος περιστροφικός μηχανισμός** του κώνου θα εξαγάγει τον χυμό.
4. **Επαναλάβετε** αυτή τη διαδικασία όσες φορές επιθυμείτε.

---

## Προειδοποίηση

- Χρησιμοποιείτε τον αποχυμωτή για **15 δευτερόλεπτα** και αφήστε τον να ξεκουραστεί για **άλλα 15 δευτερόλεπτα** πριν τον ξαναχρησιμοποιήσετε.
- Μετά από **10 κύκλους χρήσης**, αφήστε τη συσκευή να ξεκουραστεί για **30 λεπτά** πριν τη χρησιμοποιήσετε ξανά.

---

## 4. Καθαρισμός και Συντήρηση

- **Αποσυνδέστε** τη συσκευή και αφαιρέστε το **φίλτρο πολτού** και τον **κώνο συμπίεσης**.
- Καθαρίστε το **κύριο σώμα** της συσκευής με **υγρό πανί και λίγες σταγόνες απορρυπαντικού**.
  - **Μην χρησιμοποιείτε διαλύματα με όξινο ή αλκαλικό pH**, ούτε **λειαντικά υλικά**.
- **Μην βυθίζετε** το κύριο σώμα της συσκευής σε νερό ή άλλα υγρά.
- Πλύνετε **όλα τα αποσπώμενα, μη ηλεκτρικά μέρη με νερό και σαπούνι**.
- **Τα ακόλουθα μέρη είναι ασφαλή για πλύσιμο στο πλυντήριο πιάτων**:
  - Προστατευτικό κάλυμμα
  - Κώνος συμπίεσης
  - Φίλτρο πολτού
  - Δοχείο χυμού
- **Στεγνώστε όλα τα κομμάτια** πριν τα συναρμολογήσετε ξανά.

## 5. Τεχνικές Προδιαγραφές

- **Κωδικός προϊόντος:** 03354
- **Προϊόν:** Xsqueeze Bullet Pro Lever Juicer
- **Ονομαστική ισχύς:** 350-600 W
- **Τάση:** 220-240 V
- **Συχνότητα:** 50/60 Hz

Οι τεχνικές προδιαγραφές μπορεί να αλλάξουν χωρίς προειδοποίηση για τη βελτίωση της ποιότητας του προϊόντος.

**Κατασκευάζεται στην Κίνα | Σχεδιάστηκε στην Ισπανία**

---

## 6. Απόρριψη Παλιών Ηλεκτρικών και Ηλεκτρονικών Συσκευών

Αυτό το σύμβολο υποδεικνύει ότι, σύμφωνα με την ισχύουσα νομοθεσία, το προϊόν και/ή οι μπαταρίες του **πρέπει να απορρίπτονται ξεχωριστά** από τα οικιακά απορρίμματα.

Όταν το προϊόν φτάσει στο τέλος της διάρκειας ζωής του, πρέπει να απορρίψετε τις μπαταρίες/συσσωρευτές και να τις μεταφέρετε σε ειδικό σημείο συλλογής που έχει καθοριστεί από τις τοπικές αρχές.

Οι καταναλωτές πρέπει να επικοινωνήσουν με τις τοπικές αρχές ή τον λιανοπωλητή για πληροφορίες σχετικά με τη σωστή απόρριψη παλαιών συσκευών και/ή των μπαταριών τους.

Η συμμόρφωση με τις παραπάνω οδηγίες **βοηθά στην προστασία του περιβάλλοντος**.

## 7. Τεχνική Υποστήριξη και Εγγύηση

Η Cecotec ευθύνεται απέναντι στον τελικό χρήστη ή καταναλωτή για οποιαδήποτε **έλλειψη συμμόρφωσης** που υπάρχει κατά την παράδοση του προϊόντος, σύμφωνα με τους **όρους, προϋποθέσεις και προθεσμίες** που καθορίζονται από την ισχύουσα νομοθεσία.

**Συνιστάται οι επισκευές να πραγματοποιούνται από εξειδικευμένο προσωπικό.**

Εάν οποιαδήποτε στιγμή εντοπίσετε κάποιο πρόβλημα με το προϊόν σας ή έχετε οποιαδήποτε απορία, **μη διστάσετε να επικοινωνήσετε με την επίσημη Τεχνική Υποστήριξη της Cecotec:**

 +34 963 210 728

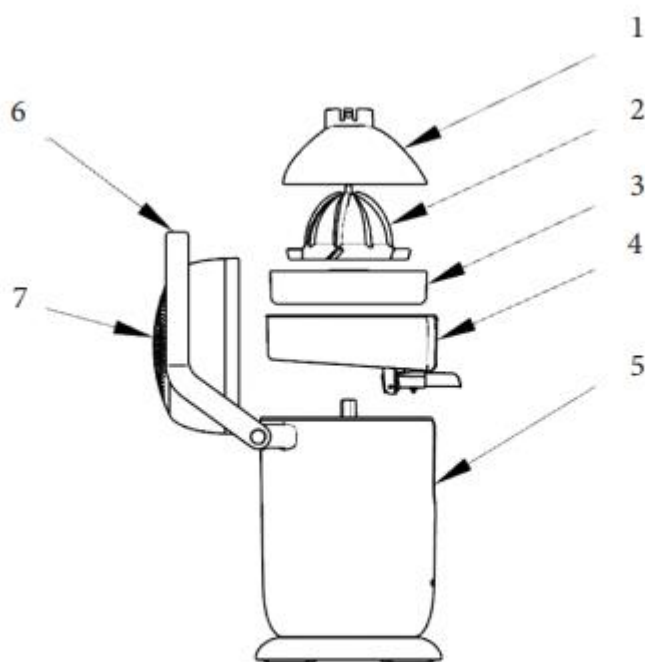

Fig. / Img. / Rys. / Obr. 1