

ADLER

EUROPE



AD 4703

A

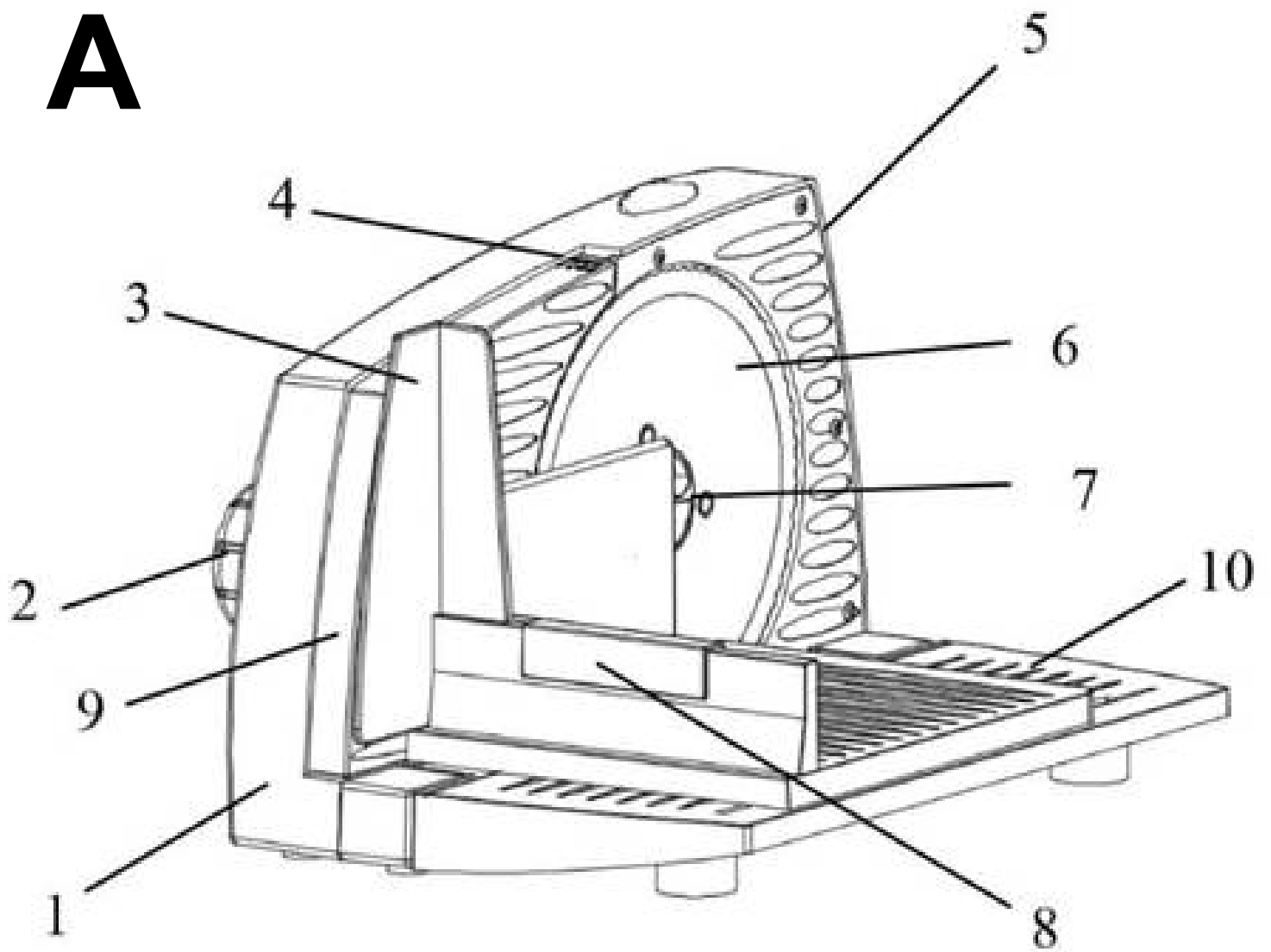

B

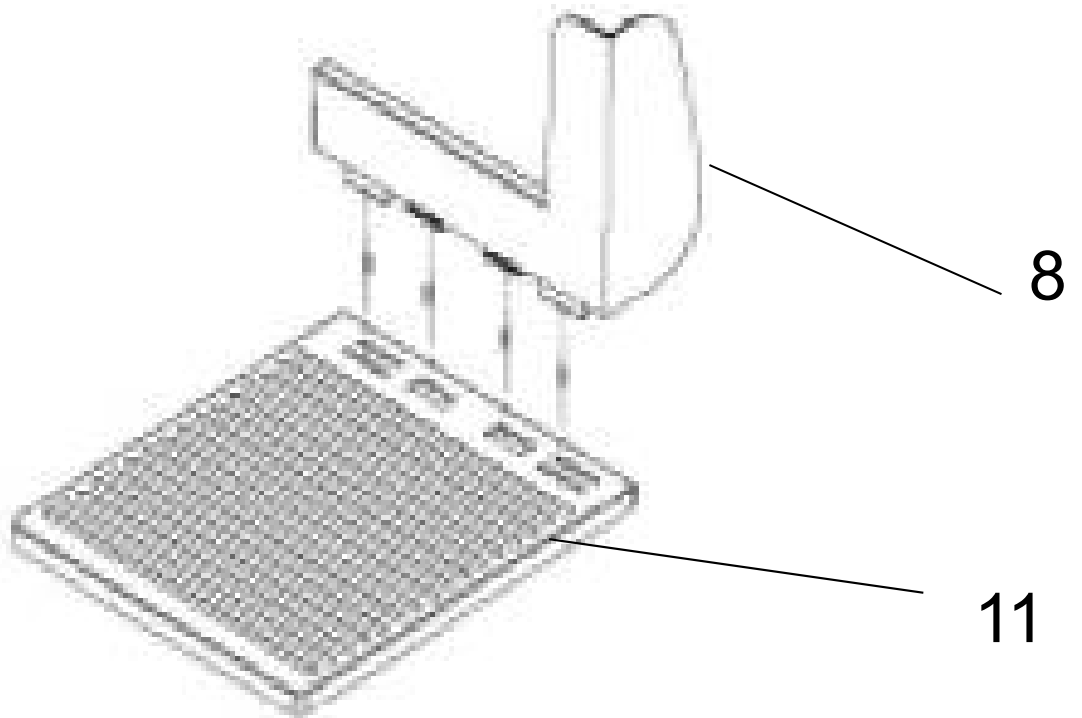

ΣΥΝΘΗΚΕΣ ΑΣΦΑΛΕΙΑΣ. ΣΗΜΑΝΤΙΚΕΣ ΟΔΗΓΙΕΣ ΑΣΦΑΛΕΙΑΣ

ΠΑΡΑΚΑΛΩ ΔΙΑΒΑΣΤΕ ΠΡΟΣΕΚΤΙΚΑ ΚΑΙ ΚΡΑΤΗΣΤΕ ΓΙΑ ΜΕΛΛΟΝΤΙΚΗ ΑΝΑΦΟΡΑ

Οι όροι εγγύησης διαφέρουν εάν η συσκευή χρησιμοποιείται για εμπορικούς σκοπούς.

1. Πριν χρησιμοποιήσετε τη συσκευή, διαβάστε τις οδηγίες λειτουργίας και ακολουθήστε τις οδηγίες που περιέχονται σε αυτήν. Ο κατασκευαστής δεν ευθύνεται για τυχόν ζημιές που προκαλούνται από τη χρήση της συσκευής σε αντίθεση με την προβλεπόμενη χρήση ή την ακατάλληλη λειτουργία της.

2. Η συσκευή προορίζεται μόνο για οικιακή χρήση. Μην το χρησιμοποιείτε για άλλους σκοπούς που δεν είναι σύμφωνα με την προβλεπόμενη χρήση του.

3. Η συσκευή πρέπει να συνδέεται μόνο σε πρίζα 220-240V ~ 50 / 60Hz.

4. Για πρόσθετη προστασία, είναι σκόπιμο να εγκαταστήσετε μια συσκευή υπολειπόμενου ρεύματος (RCD) στο ηλεκτρικό κύκλωμα με ονομαστικό υπολειμματικό ρεύμα που δεν υπερβαίνει τα 30 mA. Σχετικά με αυτό πρέπει να συμβουλευτείτε έναν ειδικό ηλεκτρολόγο.

5. Να είστε προσεκτικοί όταν χρησιμοποιείτε κοντά παιδιά. Μην αφήνετε τα παιδιά να παίζουν με το προϊόν. Μην αφήνετε παιδιά ή άτομα που δεν γνωρίζουν τη συσκευή να τη χρησιμοποιούν χωρίς επίβλεψη.

6. ΠΡΟΕΙΔΟΠΟΙΗΣΗ: Αυτή η συσκευή μπορεί να χρησιμοποιηθεί από παιδιά άνω των 8 ετών και άτομα με μειωμένες σωματικές, αισθητηριακές ή διανοητικές ικανότητες ή άτομα χωρίς εμπειρία ή γνώση της συσκευής μόνο υπό την επίβλεψη ατόμου υπεύθυνου για την ασφάλειά τους ή εάν έχουν λάβει οδηγίες για την ασφαλή χρήση της συσκευής και γνωρίζουν τους κινδύνους που σχετίζονται με τη λειτουργία της. Τα παιδιά δεν πρέπει να παίζουν με τη συσκευή. Ο καθαρισμός και η συντήρηση του χρήστη δεν πρέπει να εκτελούνται από παιδιά, εκτός εάν είναι 8 ετών και υπό επίβλεψη.

7. Να είστε πάντα βέβαιος να τραβάτε απαλά το φως από την πρίζα μετά τη χρήση του προϊόντος, κρατώντας το με το χέρι σας. Μην τραβάτε ποτέ το καλώδιο ρεύματος !!!

8. Ποτέ μην αφήνετε το προϊόν συνδεδεμένο σε πηγή τροφοδοσίας χωρίς επίβλεψη. Ακόμη και αν διακοπεί η χρήση για μικρό χρονικό διάστημα, αποσυνδέστε το από το ρεύμα. Σχετικά με το D, συνδέστε την τροφοδοσία πριν από τη συναρμολόγηση, την αποσυναρμολόγηση ή τον καθαρισμό.

9. Μην βυθίζετε το καλώδιο, το φως και ολόκληρη τη συσκευή σε νερό ή οποιοδήποτε άλλο υγρό. Μην εκθέτετε τη συσκευή σε καιρικές συνθήκες (βροχή, ήλιος κ.λπ.) ή μην τη χρησιμοποιείτε σε συνθήκες υψηλής υγρασίας (μπάνια, βρεγμένα κινητά σπίτια).

10. Ελέγχετε περιοδικά την κατάσταση του καλωδίου τροφοδοσίας. Εάν το καλώδιο τροφοδοσίας έχει υποστεί ζημιά, το προϊόν πρέπει να σταλεί σε εξουσιοδοτημένο κέντρο σέρβις για αντικατάσταση, ώστε να αποφευχθούν τυχόν επικίνδυνες καταστάσεις.

11. Ποτέ μην χρησιμοποιείτε το προϊόν με χαλασμένο καλώδιο τροφοδοσίας εάν έχει πέσει ή καταστραφεί με οποιονδήποτε τρόπο ή εάν δεν λειτουργεί σωστά. Μην προσπαθήσετε να επισκευάσετε μόνοι σας ένα χαλασμένο προϊόν, καθώς αυτό μπορεί να προκαλέσει ηλεκτροπληξία. Πάντα να μεταφέρετε τη χαλασμένη συσκευή σε

εξουσιοδοτημένο κέντρο σέρβις για επισκευή. Όλες οι επισκευές επιτρέπεται να εκτελούνται μόνο από εξουσιοδοτημένους τεχνικούς σέρβις. Η λανθασμένη επισκευή μπορεί να οδηγήσει σε επικίνδυνες καταστάσεις για τον χρήστη.

1 2 . Ποτέ μην τοποθετείτε το προϊόν πάνω ή κοντά σε ζεστές ή ζεστές επιφάνειες ή συσκευές κουζίνας, όπως ηλεκτρικό φούρνο ή καυστήρα αερίου.

1 3 . Ποτέ μην χρησιμοποιείτε το προϊόν κοντά σε εύφλεκτα υλικά.

1 4 . Το καλώδιο τροφοδοσίας δεν πρέπει να κρέμεται στην άκρη του τραπεζιού ή να αγγίζει ζεστές επιφάνειες.

1 5 . Μην βυθίζετε το τμήμα του κινητήρα στο νερό.

1 6 . Ο τεμαχιστής δεν προορίζεται για χρήση σε χώρους εστίασης.

1 7 . Ποτέ μην μπλοκάρτε τον διακόπτη. Υπάρχει κίνδυνος τραυματισμού ή ζημιάς στον εξοπλισμό.

1 8 . Ο τεμαχιστής πρέπει να χρησιμοποιείται με ένα καλάθι τροφίμων και ένα ωστήριο , εκτός εάν το μέγεθος και το σχήμα του κομμένου προϊόντος δεν το επιτρέπουν.

18. Αποσυνδέετε πάντα το φιν από την πρίζα πριν καθαρίσετε τον τεμαχιστή .

19. Μην πιέζετε μικρά προϊόντα με το χέρι σας. Για την ώθηση των προϊόντων πρέπει να χρησιμοποιείται μόνο ο ωθητήρας.

20. Πριν ξεκινήσετε, βεβαιωθείτε ότι η λεπίδα είναι σωστά τοποθετημένη.

21. Μην υπερφορτώνετε το μηχάνημα με υπερβολικές ποσότητες κομμένου προϊόντος ή υπερβολικό σπρώξιμο.

22. Όταν ενεργοποιείτε τον τεμαχιστή, βεβαιωθείτε ότι το αριστερό χέρι είναι σωστά τοποθετημένο στο σώμα και ότι το κουμπί ON είναι σωστά πατημένο.

22. Χρησιμοποιήστε τον τεμαχιστή μόνο για την κοπή τροφίμων.

23. Μη χρησιμοποιείτε τον τεμαχιστή για κοπή: ξερό ψωμί, κατεψυγμένα τρόφιμα, κρέας με κόκαλα, φρούτα με σκληρούς σπόρους ή προϊόντα τυλιγμένα σε αλουμινοχαρτο ή πλαστικό.

24. Καθαρίστε τον τεμαχιστή μετά από κάθε χρήση.

25. Μην αφαιρείτε τυχόν υπολείμματα που έχουν απομείνει στη λεπίδα ενώ η συσκευή είναι συνδεδεμένη σε πρίζα.

26. Κρατήστε τη συσκευή και το καλώδιο της μακριά από παιδιά .

ΠΕΡΙΓΡΑΦΗ ΣΥΣΚΕΥΗΣ (A, B) :

1. Τρόφιμα Slicer

2. Λεπίδα Ρυθμίστε MENT Dial

3. Thumb Φρουράς

4. Φέτα παχύμετρο

5. Κουμπί On/Off και Safety

6. Λεπίδα

7. Λεπίδα Lock

8. Προωθητής τροφίμων

9. Οδηγός πάχους

10. Πλατφόρμα

11. Πίνακας συρόμενων ζωοτροφών

ΧΡΗΣΗ ΤΟΥ ΠΡΟΔΟΝΤΟΣ ΣΑΣ:

1. Αποσυνδέστε τη συσκευή όταν δεν τη χρησιμοποιείτε και πριν τον καθαρισμό.

2. Καθαρίστε όλα τα εξαρτήματα της συσκευής πριν από την πρώτη χρήση.

3. Όλα τα χαλαρά εξαρτήματα μπορούν να καθαριστούν σε σαπουνόνερο.

4. WIPE το σώμα του τεμαχιστή τροφίμων (1) μόνο με ένα ελαφρώς υγρό πανί. Μη χρησιμοποιείτε απορρυπαντικά ή λιπαντικά.

5. Συναρμολογήστε το προστατευτικό αντίχειρα (8) και το συρόμενο τραπέζι τροφοδοσίας (11) όπως φαίνεται στην εικόνα B .

6. Τοποθετήστε το συρόμενο τραπέζι τροφοδοσίας σε κάθετη θέση για να το τοποθετήσετε σωστά στην πλατφόρμα (10) στις σωστές οπές στερέωσης .

7. Προσθέστε το ωστήριο τροφής (8) .

8. Πριν από τη χρήση, όλα τα μέρη πρέπει να συναρμολογηθούν σφικτά και με ασφάλεια.

9. Επιλέξτε το πάχος τεμαχισμού ρυθμίζοντας τον επιλογέα (2) αριστερά ή δεξιά για το επιθυμητό πάχος .

10. Για να μην κολλήσουν τρόφιμα στη συσκευή, μπορείτε να υγράνετε τη λεπίδα (6) με μια βρεγμένη πετσέτα εκ των προτέρων. Αυτό

σας επιτρέπει επίσης να κόψετε πιο εύκολα.

11. Συνδέστε το καλώδιο ρεύματος σε πρίζα ασφαλείας 220-240V, 50/60Hz . Ο τεμαχιστής είναι τώρα έτοιμος για χρήση.

12. Τοποθετήστε το φαγητό που πρόκειται να τεμαχιστεί μεταξύ της λεπίδας (6) και του ωστήρα τροφίμων (8) . Μην κόβετε το κρέας με κόκαλα, τρόφιμα με μεγάλους σπόρους, τυλιγμένο ψητό χωρίς να αφαιρέσετε το σπάγκο, συσκευασία (π.χ. αλουμινόχαρτο, μεμβράνη κ.λπ.), κατεψυγμένα τρόφιμα ή σκληρά, μη βρώσιμα μέρη τροφίμων.

13. Π ΑΠΕ το on / off κουμπί (5) και να ξεκλειδώσετε την κλειδαριά ασφαλείας με το αριστερό σας χέρι. Η λεπίδα θα αρχίσει να περιστρέφεται. ΣΗΜΕΙΩΣΗ: Πρέπει να πιέζετε συνεχώς το κουμπί ασφαλείας για να διατηρείται η περιστροφή της λεπίδας.

14. Χρησιμοποιήστε το άλλο σας χέρι για να κρατήσετε τον Προστατευτικό οδηγό (3) με τον αντίχειρά σας προστατευμένο πίσω από το προστατευτικό του αντίχειρα . Εφαρμόστε ήπια πίεση στον Προστατευτικό οδηγό (3) για να κρατήσετε τα τρόφιμα πιεσμένα στην πλάκα προσώπου . Στη συνέχεια, για να κόψετε το φαγητό, σύρετε το δίσκο τροφίμων εμπρός και πίσω σταθερά στη διάταξη λεπίδων . Σπρώξτε το συρόμενο τραπέζι τροφοδοσίας με το δεξί σας χέρι για να φέρετε το φαγητό στη λεπίδα.

15. Να χρησιμοποιείτε πάντα το ωστήριο τροφίμων (8) όταν κόβετε μικρά κομμάτια.

16. Για να απενεργοποιήσετε το μηχάνημα, αφαιρέστε το δάχτυλό σας από το διακόπτη On/Off (5) .

17. Πάντα καθαρίζετε τη συσκευή μετά από κάθε χρήση.

ΦΡΟΝΤΙΔΑ ΚΑΙ ΣΥΝΤΗΡΗΣΗ

1. Πριν από τον καθαρισμό, αποσυνδέετε πάντα τη συσκευή από την πρίζα.

2. Σκουπίστε το εσωτερικό και το εξωτερικό της συσκευής με μια χαρτοπετσέτα ή ένα μαλακό πανί. Δεν πρέπει να πλένεται σε πλυντήριο πιάτων.

3. Μην καθαρίζετε το εσωτερικό ή το εξωτερικό με οποιοδήποτε λειαντικό σφουγγάρι ή ασάλινο μαλλί, καθώς αυτό θα καταστρέψει το φινιρίσμα.

4. Μην βυθίζετε σε νερό ή οποιοδήποτε άλλο υγρό.

5. Η λεπίδα μπορεί να αφαιρεθεί περιστρέφοντας το κουμπί ασφάλισης λεπίδας (7) . Προσοχή: η λεπίδα είναι πολύ αιχμηρή. Αφού καθαρίσετε τη λεπίδα, γυρίστε το κουμπί αριστερόστροφα για να κλειδώσει τη λεπίδα.

6. Στεγνώστε καλά όλα τα μέρη πριν από την αποθήκευση.

Τεχνικά δεδομένα:

Ισχύς: 150 W

Μέγιστη ισχύς: 400 W

Τάση: 220-240 V ~ 50/60Hz

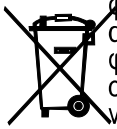

φροντίζουμε το φυσικό περιβάλλον. Παρακαλούμε να πετάτε τις συσκευασίες από χαρτόνι στον κάδο ανακύκλωσης απορριμμάτων χαρτιού. Τις σακούλες από πολυαιθυλένιο (PE), απορρίψτε τις στον κάδο ανακύκλωσης πλαστικών. Η φθαρμένη συσκευή πρέπει να απορρίπτεται στο κατάλληλο σημείο, εξαιτίας των επικίνδυνων στοιχείων που περιέχει και τα οποία μπορεί να αποτελέσουν απειλή για το περιβάλλον. Η ηλεκτρική συσκευή πρέπει να απορρίπτεται με τέτοιο τρόπο ώστε να περιοριστεί η επαναχρησιμοποίησή της. Εάν στη συσκευή βρίσκονται μπαταρίες, αυτές πρέπει να αφαιρεθούν και να πεταχτούν σε ξεχωριστό κάδο.