



**921-171**



**Καρέκλα Γραφείου Μασάζ 6 Σημείων 67 x 74 x 116-  
126 cm**



**ΚΑΡΕΚΛΑ ΓΡΑΦΕΙΟΥ**  
**ΣΗΜΑΝΤΙΚΟ - ΚΡΑΤΗΣΤΕ ΑΥΤΕΣ ΤΙΣ ΠΛΗΡΟΦΟΡΙΕΣ ΓΙΑ**  
**ΜΕΛΛΟΝΤΙΚΗ ΧΡΗΣΗ: ΔΙΑΒΑΣΤΕ ΠΡΟΣΕΚΤΙΚΑ**  
**ΠΛΗΡΟΦΟΡΙΕΣ ΑΣΦΑΛΕΙΑΣ**









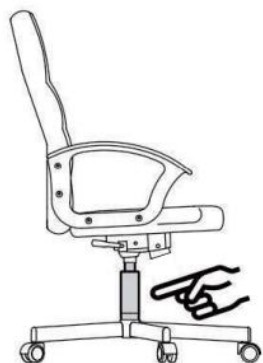



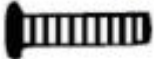

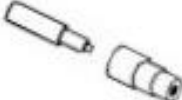

- Μέγιστο βάρος: 120 KG
- Για να αποφύγετε την πτώση της καρέκλας, βεβαιωθείτε ότι το βάρος κατανέμεται ομοιόμορφα.
- Αφαιρέστε όλα τα μέρη από το κουτί και βεβαιωθείτε ότι όλα τα μέρη περιλαμβάνονται πριν τη συναρμολόγηση.
- Κρατήστε πάντα τα πόδια σας στο πάτωμα και μην πιέζετε το κεφάλι σας στο προσκέφαλο όταν γέρνετε την καρέκλα.
- Όταν προσαρμόζετε το υποστήριγμα πλάτης, βεβαιωθείτε ότι τα δάχτυλά σας είναι ασφαλή και εκτός κινδύνου.
- Για να αποφύγετε ζημιές, μην τραβάτε ποτέ γρήγορα και δυνατά μέσα στο σπίτι σας.
- Αυτή η καρέκλα είναι σχεδιασμένη μόνο για κάθισμα και τίποτα άλλο.
- Μην τη χρησιμοποιείτε ως βάση ή σκάλα.
- Μην κάθεστε στα μπράτσα της καρέκλας.
- Αυτή η καρέκλα είναι σχεδιασμένη να φιλοξενεί μόνο ένα άτομο κάθε φορά.
- Αν λείπουν ή είναι φθαρμένα ή φθαρμένα κάποια μέρη, σταματήστε αμέσως τη χρήση της.
- Αποφύγετε την άμεση ηλιακή ακτινοβολία στην καρέκλα ώστε να μην γίνουν εύθραυστα τα πλαστικά μέρη.

**ΟΔΗΓΙΕΣ ΣΥΝΤΗΡΗΣΗΣ**

- Καθαρίστε με ηλεκτρική σκούπα.
- Σκουπίστε με ένα πανί βρεγμένο με νερό.

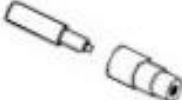
**Προειδοποίηση!** Η αντικατάσταση και η επισκευή των εξαρτημάτων για τη ρύθμιση του ύψους της καρέκλας με συσσωρευτές ενέργειας πρέπει να γίνεται μόνο από εξειδικευμένο προσωπικό.



<b>A x 5</b> 	<b>D x 1</b> 	<b>H x 4</b> M6*20 	<b>M x 1</b> 
<b>B x 1</b> 	<b>E x 1</b> 	<b>I x 1</b> 	<b>N x 6</b> M6*25 
<b>C x 1</b> 	<b>F x 1</b> 	<b>J x 6</b> M8*25 	<b>O x 1</b> 
	<b>G x 2</b> 	<b>K x 1</b> 	<b>P x 1</b> 

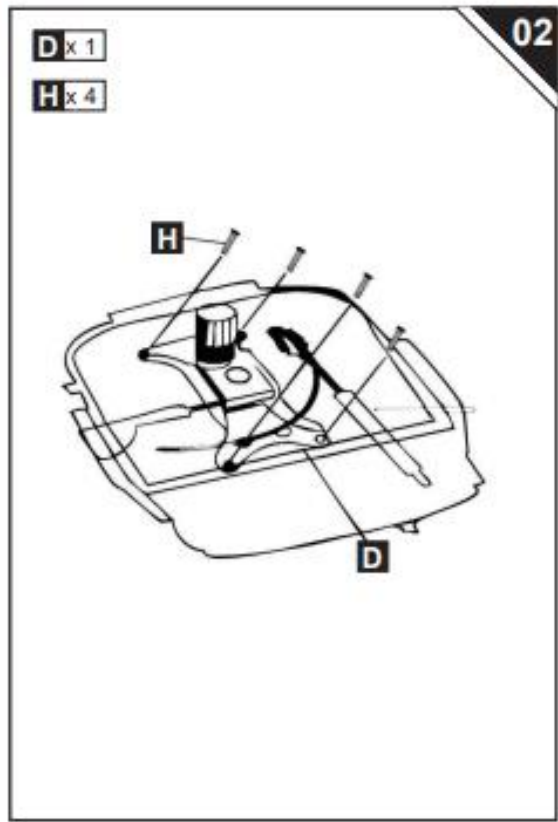
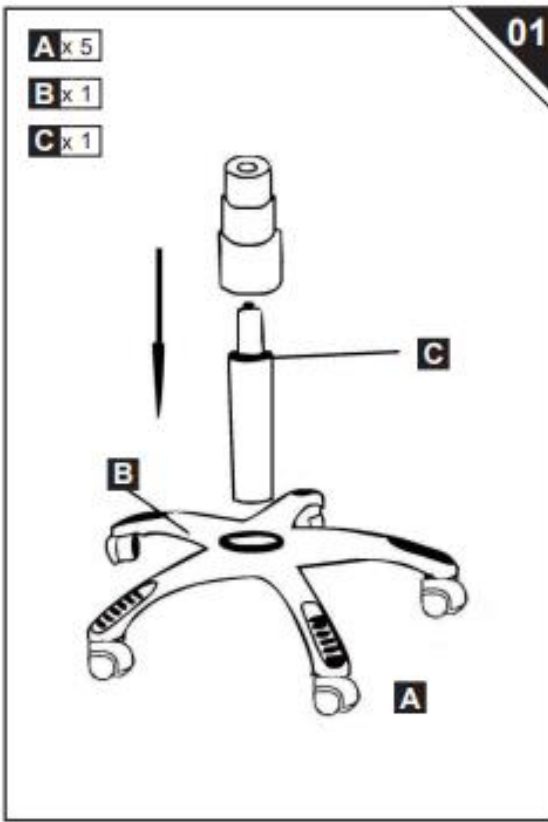

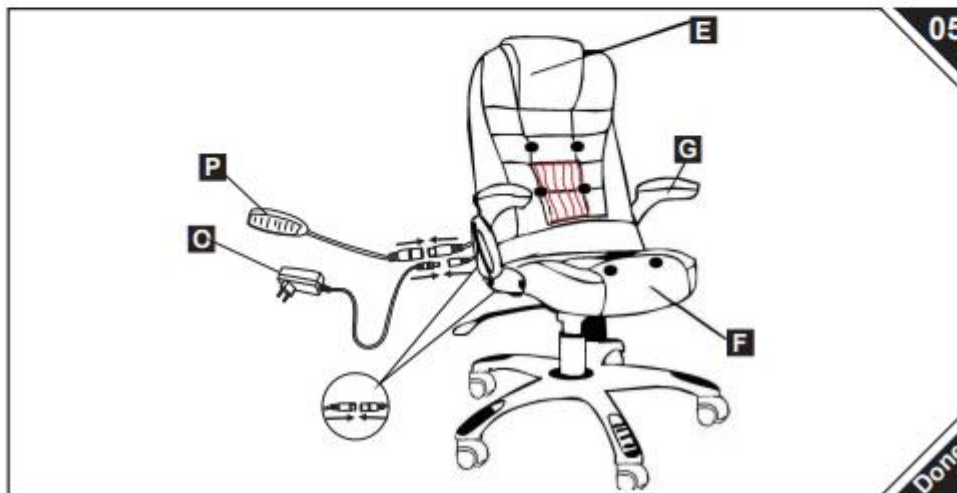
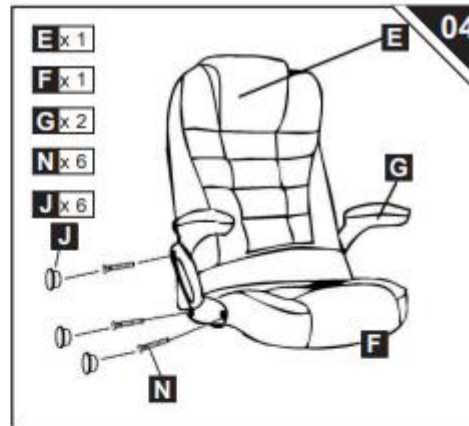
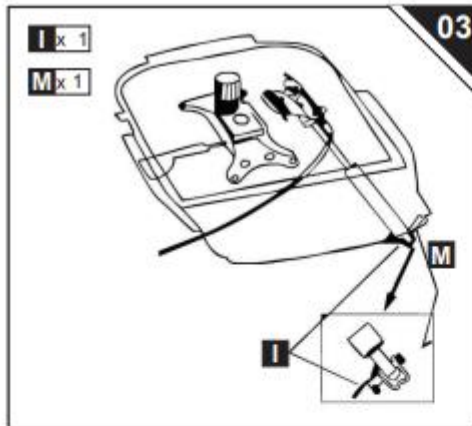

Είσοδος τάσης	AC 100-240 V
Συχνότητα AC εισόδου	50-60 Hz
Έξοδος τάσης	12 V
Έξοδος ρεύματος	0.5/1 A
Έξοδος ισχύος	30 W
Μέση ενεργή απόδοση	85 %
Απόδοση σε χαμηλό φορτίο (10 %)	76.58-72.73 %
Κατανάλωση ενέργειας σε αδράνεια	0.074-0.104 W

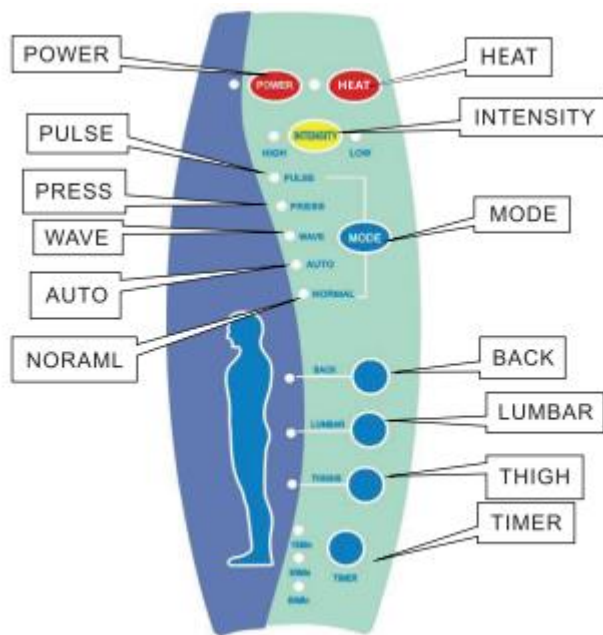

### Παρουσίαση Γραφικών του Ελεγκτή

1. ΙΣΧΥΣ: πλήκτρο ενεργοποίησης/απενεργοποίησης
2. ΘΕΡΜΑΝΣΗ: πλήκτρο ενεργοποίησης/απενεργοποίησης της θέρμανσης
3. ΕΝΤΑΣΗ: πλήκτρο επιλογής υψηλής/χαμηλής έντασης
4. ΛΕΙΤΟΥΡΓΙΑ: πλήκτρο επιλογής λειτουργίας
5. ΠΛΑΤΗ: πλήκτρο επιλογής λειτουργίας μασάζ πλάτης
6. ΟΣΦΥΣ: πλήκτρο επιλογής λειτουργίας μασάζ οσφύς
7. ΜΗΡΟΣ: πλήκτρο επιλογής λειτουργίας μασάζ μηρού
8. ΧΡΟΝΟΔΙΑΚΟΠΤΗΣ: πλήκτρο ρύθμισης χρόνου λειτουργίας

### Οδηγίες Λειτουργίας

1. Εισάγετε το ρεύμα στην υποδοχή DC.
2. Πατήστε το πλήκτρο ΙΣΧΥΟΣ για να ξεκινήσετε τη μονάδα.
3. Πατήστε το πλήκτρο ΘΕΡΜΑΝΣΗΣ για να ενεργοποιήσετε τη λειτουργία θέρμανσης.
4. Πατήστε το πλήκτρο ΧΡΟΝΟΔΙΑΚΟΠΤΗ, ο χρόνος ελέγχου της μονάδας θα αλλάξει μεταξύ 15 λεπτών, 30 λεπτών και 60 λεπτών.
5. Πατήστε το πλήκτρο ΛΕΙΤΟΥΡΓΙΑΣ για να επιλέξετε διαφορετικούς τρόπους λειτουργίας (ΣΦΥΓΜΟΣ, ΠΙΕΣΗ, ΚΥΜΑ, ΑΥΤΟΜΑΤΟ, ΚΑΝΟΝΙΚΟ).
6. Πατήστε το πλήκτρο ΕΝΤΑΣΗΣ για να αλλάξετε την ένταση της δόνησης.
7. Πατήστε τα πλήκτρα ΠΛΑΤΗΣ, ΟΣΦΥΟΣ και ΜΗΡΟΥ για να κάνετε μασάζ στα διάφορα μέρη του σώματος.