

cecotec

ProClean 5020 Mirror ΦΟΥΡΝΟΣ
ΜΙΚΡΟΚΥΜΑΤΩΝ



—

1. ΜΕΡΗ ΚΑΙ ΕΞΑΡΤΗΜΑΤΑ

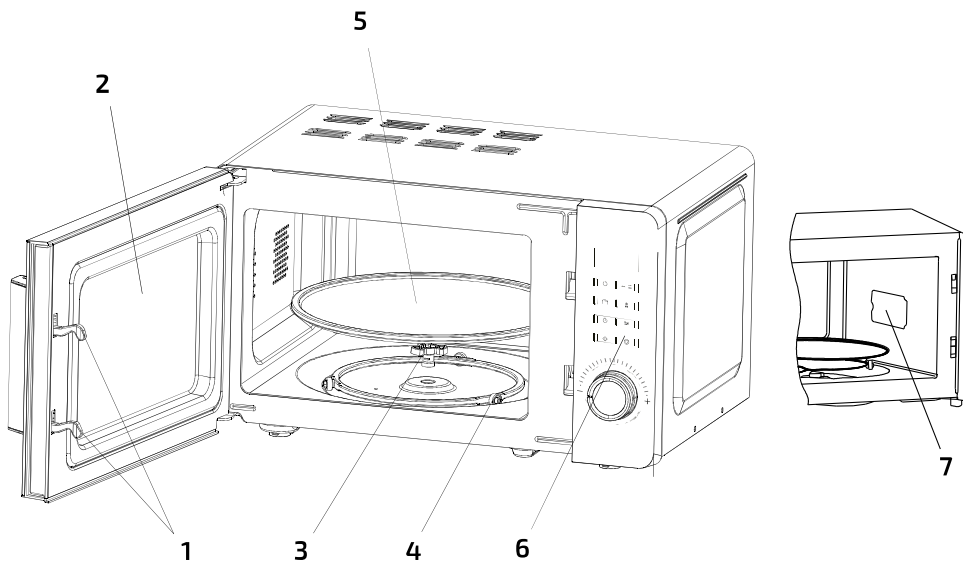

1. Σύστημα κλειδαριάς ασφαλείας πόρτας
2. Παράθυρο φούρνου
3. Περιστρεφόμενος άξονας
4. Δαχτυλίδι κυλίνδρου
5. Γυάλινος δίσκος
6. Πίνακας Ελέγχου
7. Πλάκα μαρμαρυγίας

ΟΔΗΓΙΕΣ ΑΣΦΑΛΕΙΑΣ

Διαβάστε προσεκτικά αυτές τις οδηγίες πριν χρησιμοποιήσετε τη συσκευή. Φυλάξτε αυτό το εγχειρίδιο οδηγιών για μελλοντική αναφορά ή για νέους χρήστες.

- Βεβαιωθείτε ότι η συρρικνωμένη ηλεκτρική ισχύς στο σπίτι σας αντιστοιχεί σε αυτήν που αναφέρεται στην ετικέτα των προϊόντων και ότι η πρίζα είναι εξοπλισμένη με αποτελεσματική επαφή γείωσης.
Μην χρησιμοποιείτε σε εξωτερικούς χώρους.
Αυτό το προϊόν έχει σχεδιαστεί μόνο για οικιακή χρήση.
Χρησιμοποιήστε αυτή τη συσκευή μόνο για προβλεπόμενους σκοπούς όπως περιγράφεται σε αυτό το εγχειρίδιο. Μην χρησιμοποιείτε διαβρωτικά χημικά ή ατμούς σε αυτή τη συσκευή, δεν είναι σχεδιασμένη για βιομηχανική ή εργαστηριακή χρήση.
Εάν η πόρτα ή τα στεγανοποιητικά της πόρτας είναι κατεστραμμένα, το προϊόν δεν πρέπει να λειτουργεί μέχρι να επισκευαστεί από αρμόδιο άτομο.
Μη λειτουργείτε τον φούρνο όταν είναι άδειος.
Μη χρησιμοποιείτε αυτή τη συσκευή εάν έχει χαλασμένο καλώδιο ή βύσμα ή εάν δεν λειτουργεί σωστά. Σε περίπτωση βλάβης ή δυσλειτουργίας, επικοινωνήστε με τον κατασκευαστή ή έναν εξειδικευμένο τεχνικό για να αποφύγετε τον κίνδυνο.
Χρησιμοποιείτε μόνο σκεύη που είναι κατάλληλα για φούρνο μικροκυμάτων. Βεβαιωθείτε ότι τα σκεύη δεν αγγίζουν τους εσωτερικούς τοίχους κατά τη λειτουργία.
Μη χρησιμοποιείτε την κοιλότητα του φούρνου μικροκυμάτων για σκοπούς αποθήκευσης.
Μην επιχειρήσετε να τηγανίσετε σε αυτόν τον φούρνο.
Για τη μείωση του κινδύνου πυρκαγιάς:
 - Μην παραβράζετε το φαγητό.
 - Αφαιρέστε τα στριφτά σύρματα από χάρτινες ή πλαστικές σακούλες πριν τις τοποθετήσετε μέσα στο φούρνο μικροκυμάτων.
- Μην θερμαίνετε υγρά ή άλλα τρόφιμα σε σφραγισμένα δοχεία.
- Σε περίπτωση καπνού ή πυρκαγιάς μέσα στο φούρνο μικροκυμάτων, κρατήστε την πόρτα του προϊόντος κλειστή, απενεργοποιήστε το προϊόν και αποσυνδέστε το από την παροχή ρεύματος.
- Μετά τη λειτουργία, το δοχείο είναι πιθανό να είναι πολύ ζεστό. Χρησιμοποιήστε γάντια για να αποφύγετε εγκαύματα και τραυματισμούς.
Στη λειτουργία ψησίματος ή συνδυασμού (1, 2, 3), όλα τα μέρη του φούρνου θα είναι πολύ ζεστά κατά τη διάρκεια και μετά τη λειτουργία, συμπεριλαμβανομένης της πόρτας και του επάνω μέρους του φούρνου μικροκυμάτων. Θυμηθείτε να χρησιμοποιείτε λαβή, γάντια ή οποιοδήποτε άλλο είδος προστασίας.
Μην χρησιμοποιείτε ποτέ σάρα γκριλ κατά τη λειτουργία του φούρνου μικροκυμάτων.
Η συσκευή δεν προορίζεται για χρήση από παιδιά κάτω των 8 ετών. Μπορεί να χρησιμοποιηθεί από παιδιά ηλικίας άνω των 8 ετών, αρκεί να τους παρέχεται συνεχής επίβλεψη.
Αυτή η συσκευή μπορεί να χρησιμοποιηθεί από παιδιά ηλικίας 8 ετών και άνω, και άτομα με μειωμένες σωματικές, αισθητηριακές ή διανοητικές ικανότητες ή έλλειψη εμπειρίας και γνώσης, εφόσον τους έχει δοθεί επίβλεψη ή οδηγίες σχετικά με τη χρήση της συσκευής με ασφαλή τρόπο και κατανοήσουν τους κινδύνους που εμπεριέχονται. Τα παιδιά δεν πρέπει να παίζουν με τη συσκευή.

- Επιβλέπετε τα μικρά παιδιά για να βεβαιωθείτε ότι δεν παίζουν με τη συσκευή. Η στενή επίβλεψη είναι απαραίτητη όταν η συσκευή χρησιμοποιείται από ή κοντά σε παιδιά.
Αυτό το προϊόν είναι εξοπλισμός ISM Κατηγορίας Β Ομάδας 2. Ο ορισμός της Ομάδας 2 που περιέχει όλο τον εξοπλισμό ISM (Βιομηχανικός, Επιστημονικός και Ιατρικός) στον οποίο η ενέργεια ραδιοσυχνότητας παράγεται σκόπιμα ή/και χρησιμοποιείται με τη μορφή ηλεκτρομαγνητικής ακτινοβολίας για την επεξεργασία υλικού και εξοπλισμό διάβρωσης με σπινθήρες. Ο εξοπλισμός κατηγορίας Β είναι κατάλληλος για οικιακή χρήση και σε εγκαταστάσεις απευθείας συνδεδεμένες με δίκτυο τροφοδοσίας χαμηλής τάσης, το οποίο τροφοδοτεί κτίρια που χρησιμοποιούνται για οικιακούς σκοπούς.

ΠΡΟΕΙΔΟΠΟΙΗΣΗ: Το τεχνικό σέρβις και οι επισκευές που περιλαμβάνουν αφαιρέσεις καλύμματος ή έκθεση σε καλώδια πρέπει πάντα να εκτελούνται από ικανό, επαγγελματία και καταρτισμένο άτομο.

ΠΡΟΕΙΔΟΠΟΙΗΣΗ: Είναι σημαντικό να χρησιμοποιείτε υλικά και δοχεία που είναι κατάλληλα και ασφαλή για μαγείρεμα σε μικροκύματα. Ο παρακάτω πίνακας δείχνει ποια υλικά είναι κατάλληλα και ποια όχι:

Υλικό δοχείου	ΦΟΥΡΝΟΣ ΜΙΚΡΟΚΥΜΑΤΩΝ	Σημειώσεις
Ανθεκτικό στη θερμότητα κεραμικό	Ναι	Μην χρησιμοποιείτε ποτέ κεραμικά που είναι διακοσμημένα με μεταλλικό χείλος ή τζάμι.
Πλαστικό ανθεκτικό στη θερμότητα	Ναι	Δεν μπορεί να χρησιμοποιηθεί για μεγάλο χρονικό διάστημα μαγείρεμα στο φούρνο μικροκυμάτων.
ανθεκτικό στη θερμότητα γυαλί	Ναι	
Πλαστική ταινία	Ναι	!Δεν πρέπει να χρησιμοποιείται κατά το μαγείρεμα του κρέατος, η υψηλή θερμοκρασία μπορεί να καταστρέψει τη ταινία
Σχάρα γκριλ	Όχι	
Μεταλλικό δοχείο	Νο	Ο φούρνος μικροκυμάτων δεν μπορεί να μαγειρέψει μέσα από μέταλλο.
Βερνίκι	Νο	Κακή αντοχή στη θερμότητα. Δεν μπορεί να χρησιμοποιηθεί για μαγείρεμα σε υψηλή θερμοκρασία.
Ξύλο και χαρτί μπαμπού	Νο	Κακή αντοχή στη θερμότητα. Δεν μπορεί να χρησιμοποιηθεί για μαγείρεμα σε υψηλή θερμοκρασία.

ΠΡΙΝ ΤΗ ΧΡΗΣΗ

ΠΡΟΕΙΔΟΠΟΙΗΣΗ: μην αφαιρείτε ποτέ την πλάκα μαρμαρυγίας.

- Βγάλτε το προϊόν από τη συσκευασία του. Εάν ο φούρνος μικροκυμάτων έχει προστατευτική μεμβράνη, κόψτε το πριν ξεκινήσετε τη λειτουργία. Ελέγξτε προσεκτικά εάν υπάρχει ζημιά και εάν υπάρχει, ενημερώστε αμέσως την Υπηρεσία Τεχνικής Υποστήριξης.

Το προϊόν πρέπει να τοποθετείται σε επίπεδο, σταθερό και στεγνό μέρος και να διατηρείται μακριά από διαβρωτικά υλικά, θερμότητα και υγρασία, όπως καυστήρες αερίου ή νερό.

Για να εξασφαλιστεί επαρκής αερισμός, πρέπει να τηρούνται ελάχιστες αποστάσεις:

- Από το πίσω μέρος μέχρι τον τοίχο: 10 cm.
- Από το πλάι στον τοίχο: 5 cm.
- Ελεύθερη απόσταση από την επάνω επιφάνεια: 20 cm.
- Από το φούρνο μικροκυμάτων στο έδαφος: 85 cm.

Το προϊόν πρέπει να τοποθετηθεί, τουλάχιστον, σε απόσταση 5 μέτρων από την τηλεόραση, το ραδιόφωνο ή την κεραία.

Το προϊόν πρέπει να τοποθετείται με τέτοιο τρόπο ώστε το βύσμα να είναι προσβάσιμο και πρέπει να εξασφαλίζει αποτελεσματική γείωση σε περίπτωση διαρροής για την αποφυγή ηλεκτροπληξίας.

Η πόρτα του φούρνου μικροκυμάτων πρέπει να είναι κλειστή για να λειτουργεί.

Σε περίπτωση που υπάρχουν κατασκευαστικά εξαρτήματα στην κοιλότητα του φούρνου μικροκυμάτων ή στα στοιχεία θέρμανσης, αφήστε το φούρνο μικροκυμάτων ανοιχτό για να εξασφαλίσετε καλό αερισμό.

Σε αυτή την περίπτωση, συνιστάται να ζεσάνατε ένα ποτήρι νερό σε υψηλή ισχύ για πολλές φορές.

ΠΙΝΑΚΑΣ ΕΛΕΓΧΟΥ ΚΑΙ ΛΕΙΤΟΥΡΓΙΑ

1. Πριν το μαγείρεμα

- Συνδέστε τη συσκευή στην πρίζα. Μόλις συνδεθεί, η λυχνία LED θα αναβοσβήσει 3 φορές και θα σας ζητήσει να εισάγετε τη λειτουργία και το χρόνο μαγειρέματος (:).

2. Κουμπί χρόνου/βάρους

- Ο χρόνος μαγειρέματος και το βάρος του φαγητού μπορούν να αυξηθούν ή να μειωθούν κατά τη λειτουργία περιστρέφοντας το κουμπί Χρόνος/Βάρος.

3. Κουμπί Παύση/Ακύρωση

- Πριν τη λειτουργία: πατήστε μία φορά για να ακυρώσετε το επιλεγμένο πρόγραμμα και να επιστρέψετε στο αρχικό στάδιο.
Κατά τη λειτουργία: πατήστε μία φορά για να διακόψετε τη λειτουργία ή πατήστε δύο φορές για να ακυρώσετε το προκαθορισμένο πρόγραμμα μαγειρέματος.

4. Αυτόματη υπενθύμιση

- Μόλις ολοκληρωθεί η προκαθορισμένη διαδικασία μαγειρέματος, θα γράφει ΤΕΛΟΣ στην οθόνη LED και θα ακουστούν 3 ήχοι μπιπ. Πατήστε το κουμπί Παύση/Ακύρωση ή ανοίξτε την πόρτα του φούρνου μικροκυμάτων για να σταματήσετε το ξυπνητήρι, εάν όχι, η ειδοποίηση θα ηχήσει σε μεσοδιάστημα 3 λεπτών.

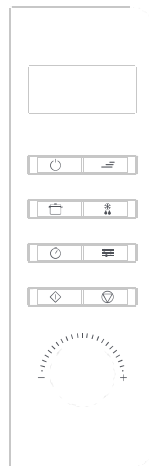



Ρύθμιση ρολογιού/χρονόμετρου

- Για να ρυθμίσετε το ρολόι ή το χρονόμετρο, πατήστε το κουμπί του ρολογιού και ρυθμίστε την ώρα περιστρέφοντας το ρολόι ή αριστερόστροφα.

Ισχύς		Εξπρές		Μαγείρεμα		Απόψυξη	
Ρολόι		Προεπιλογή		Άμεση/Έναρξη		Παύση/Ακύρωση	

Παράδειγμα: ρύθμιση ώρας στις 12:30.

	Βήματα	Απεικόνιση
1	Μετά την ενεργοποίηση, η οθόνη εμφανίζει άνω και κάτω τελεία.	:
2	Πατήστε το κουμπί Ρολόι μία φορά.	00:00
3	Περιστρέψτε το κουμπί Time/Weight για να ρυθμίσετε την ακριβή ώρα.	12:00
4	Πατήστε ξανά το κουμπί Ρολόι.	12:00
5	Περιστρέψτε το κουμπί Time/Weight για να ρυθμίσετε τα ακριβή λεπτά.	12:30
6	Πατήστε ξανά το κουμπί Ρολόι για να επιβεβαιώσετε την επιλεγμένη ώρα ή περιμένετε 5 δευτερόλεπτα, η ώρα θα ρυθμιστεί αυτόματα.	

Μαγείρεμα σε φούρνο μικροκυμάτων

- Χρησιμοποιήστε αυτή τη λειτουργία για να μαγειρέψετε ή να ζεστάνετε φαγητό.
- Πατήστε το κουμπί λειτουργίας και επιλέξτε στην οθόνη LED:

Υψηλή ισχύς	100% ισχύς μικροκυμάτων. Ιδανικό για γρήγορο και αποτελεσματικό μαγείρεμα.
Μέση Υψηλή ισχύς	Ισχύς μικροκυμάτων 80%. Ιδανικό για μέτριο γρήγορο μαγείρεμα.
Μέτρια ισχύς	Ισχύς μικροκυμάτων 60%. Ιδανικό για ψήσιμο στον ατμό.
Μέση Χαμηλή ισχύς	Ισχύς μικροκυμάτων 40%. Ιδανικό για απόψυξη τροφίμων.
Χαμηλή ισχύς	Ισχύς μικροκυμάτων 20%. Ιδανικό για να διατηρείτε το φαγητό ζεστό.

- Η λειτουργία μικροκυμάτων μπορεί να ρυθμιστεί έως και 60 λεπτά.
Ο χρόνος μαγειρέματος ή θέρμανσης μπορεί να αλλάξει κατά τη λειτουργία. Συνιστάται να γυρίζετε ή να ανακατεύετε το φαγητό τουλάχιστον μία φορά κατά τη διάρκεια της διαδικασίας. Πατήστε το κουμπί Instant/Start μία φορά για να συνεχίσετε τη λειτουργία.
- Εάν το φαγητό αφαιρεθεί πριν από τον προκαθορισμένο χρόνο, βεβαιωθείτε ότι έχετε πατήσει μια φορά Παύση/Ακύρωση για να διακόψετε τη λειτουργία και να αποφύγετε την αυτόματη λειτουργία του φούρνου μικροκυμάτων και την άδειαση όταν είναι κλειστός.
Όταν λειτουργεί στη μέγιστη ισχύ, ο φούρνος μικροκυμάτων θα μειώσει αυτόματα την ισχύ μετά από ένα ορισμένο χρονικό διάστημα, προκειμένου να παρατείνει τη διάρκεια ζωής της συσκευής.