

# cecotec

**CEC-01536/CEC-01537**



Φούρνος Μικροκυμάτων 23 Lt 800 W Cecotec  
ProClean 6010

## ΟΔΗΓΙΕΣ ΑΣΦΑΛΕΙΑΣ

Διαβάστε προσεκτικά αυτές τις οδηγίες πριν χρησιμοποιήσετε τη συσκευή.

Φυλάξτε αυτό το εγχειρίδιο οδηγιών για μελλοντική αναφορά ή για νέους χρήστες.

Βεβαιωθείτε ότι η τάση δικτύου ταιριάζει με την τάση που αναφέρεται στην ετικέτα χαρακτηριστικών της συσκευής και ότι η πρίζα είναι γειωμένος.

Μην λειτουργείτε σε εξωτερικούς χώρους.

Αυτό το προϊόν έχει σχεδιαστεί μόνο για οικιακή χρήση.

Χρησιμοποιήστε αυτή τη συσκευή μόνο για τον προορισμό της, όπως περιγράφεται στο αυτό το εγχειρίδιο. Μην χρησιμοποιείτε διαβρωτικά χημικά ή ατμούς σε αυτό συσκευή, δεν έχει σχεδιαστεί για βιομηχανική ή εργαστηριακή χρήση.

Εάν η πόρτα ή τα στεγανοποιητικά της πόρτας είναι κατεστραμμένα, το προϊόν δεν πρέπει να είναι κατεστραμμένο

λειτουργεί μέχρι να επισκευαστεί από αρμόδιο άτομο.

Μη λειτουργείτε το φούρνο μικροκυμάτων όταν είναι άδειο.

Μη χρησιμοποιείτε αυτή τη συσκευή εάν έχει φθαρμένο καλώδιο ή βύσμα

ή αν δεν λειτουργεί σωστά. Εάν το καλώδιο είναι κατεστραμμένο, πρέπει

να αντικατασταθεί από την επίσημη Υπηρεσία Τεχνικής Υποστήριξης της Cecotec

προκειμένου να αποφευχθεί κάθε είδους κίνδυνος.

Χρησιμοποιείτε μόνο σκεύη που είναι κατάλληλα για φούρνο μικροκυμάτων. Συγουρεύομαι

τα σκεύη δεν αγγίζουν τους εσωτερικούς τοίχους κατά τη λειτουργία.

Μην χρησιμοποιείτε την κοιλότητα για σκοπούς αποθήκευσης.

Μην επιχειρήσετε να τηγανίσετε σε αυτόν τον φούρνο.

Για να μειώσετε τον κίνδυνο πυρκαγιάς:

Μην παραβράζετε το φαγητό.

Αφαιρέστε προηγουμένως τα στριφτά σύρματα από χάρτινες ή πλαστικές σακούλες τοποθετώντας τα μέσα στο φούρνο μικροκυμάτων.

Μην θερμαίνετε υγρά ή άλλα τρόφιμα σε σφραγισμένα δοχεία.

Σε περίπτωση καπνού ή πυρκαγιάς μέσα στη συσκευή, κρατήστε την πόρτα κλειστή,

απενεργοποιήστε το προϊόν και αποσυνδέστε το από την παροχή ρεύματος.

Για να αποφύγετε το σπάσιμο του γυάλινου δίσκου, μην το τοποθετείτε

ζεστά φαγητά, ζεστά σκεύη, κατεψυγμένα τρόφιμα ή κατεψυγμένα σκεύη πάνω του.

### 8 PROCLEAN 6010

Μετά τη λειτουργία, το δοχείο είναι πιθανό να είναι πολύ ζεστό. Χρησιμοποιήστε γάντια για την αποφυγή εγκαυμάτων και τραυματισμών.

Στη λειτουργία ψήσιματος ή συνδυασμού (1, 2, 3), όλα τα μέρη του φούρνου

θα είναι πολύ ζεστό κατά τη διάρκεια και μετά τη λειτουργία, συμπεριλαμβανομένων

πόρτα και πάνω μέρος του φούρνου μικροκυμάτων. Θυμηθείτε να χρησιμοποιήσετε λαβή, γάντια ή οποιοδήποτε άλλο είδος προστασίας.

Η συσκευή δεν προορίζεται για χρήση από παιδιά κάτω των

ηλικίας 8 ετών. Μπορεί να χρησιμοποιηθεί από παιδιά άνω των 8 ετών, εφόσον

τους παρέχεται συνεχής επίβλεψη.

Αυτή η συσκευή μπορεί να χρησιμοποιηθεί από παιδιά ηλικίας 8 ετών και άνω και

άτομα με μειωμένες σωματικές, αισθητηριακές ή νοητικές ικανότητες

ή έλλειψη εμπειρίας και γνώσης, εφόσον έχουν

έχει λάβει επίβλεψη ή οδηγίες σχετικά με τη χρήση του

συσκευή με ασφαλή τρόπο και κατανοήστε τους κινδύνους που εμπεριέχονται.

Τα παιδιά δεν πρέπει να παίζουν με τη συσκευή. Στενή εποπτεία είναι

απαραίτητο όταν η συσκευή χρησιμοποιείται από ή κοντά σε παιδιά.

Αυτό το προϊόν είναι εξοπλισμός ISM Κατηγορίας Β Ομάδας 2. ο

ορισμός της Ομάδας 2 που περιέχει όλα τα ISM (Βιομηχανικά,

Επιστημονικός και Ιατρικός) εξοπλισμός στον οποίο ραδιοσυχνότητα η ενέργεια παράγεται σκόπιμα και/ή χρησιμοποιείται με τη μορφή ηλεκτρομαγνητική ακτινοβολία για την επεξεργασία υλικού, και εξοπλισμός διάβρωσης σπινθήρα. Ο εξοπλισμός κατηγορίας Β είναι κατάλληλος για οικιακή χρήση και σε εγκαταστάσεις που συνδέονται άμεσα με α δίκτυο τροφοδοσίας χαμηλής τάσης, που τροφοδοτεί κτίρια χρησιμοποιείται για οικιακούς σκοπούς.

Τεχνικές υπηρεσίες και επισκευές που περιλαμβάνουν αφαιρέσεις καλυμμάτων ή η έκθεση σε καλώδια πρέπει πάντα να πραγματοποιείται από αρμόδιο, επαγγελματία και καταρτισμένο άτομο.

Είναι σημαντικό να χρησιμοποιείτε υλικά και δοχεία που είναι κατάλληλο και ασφαλές για μαγείρεμα στο φούρνο μικροκυμάτων

Υλικό δοχείο	Μικροκυμάτων	Προειδοποιήσεις
Ανθεκτικό στη θερμότητα <b>κεραμική.</b>	Ναι.	Ποτέ μην χρησιμοποιείτε κεραμικά που είναι διακοσμημένα με μεταλλικό χείλος ή τζάμια.
Ανθεκτικό στη θερμότητα πλαστικό	Ναι.	Δεν μπορεί να χρησιμοποιηθεί για μεγάλο χρονικό διάστημα μαγείρεμα μικροκυμάτων.
Ανθεκτικό στη θερμότητα <b>γυαλί.</b>	Ναι.	
Πλαστική μεμβράνη.	<b>Όχι</b>	Δεν πρέπει να χρησιμοποιείται όταν μαγειρεύετε κρέας, ψηλά η θερμοκρασία μπορεί να βλάψει ταινία.
<b>Σχάρα.</b>	Όχι	
<b>Μέταλλο δοχείο.</b>	Όχι	Το φούρνο μικροκυμάτων δεν μπορεί να μαγειρέψει μέσα από μέταλλο.
<b>Λάκα.</b>	Όχι	Κακή αντοχή στη θερμότητα.
Δεν μπορεί να χρησιμοποιηθεί για υψηλό-θερμοκρασία μαγείρεμα.	Όχι	Κακή αντοχή στη θερμότητα.

## 1. ΜΕΡΗ ΚΑΙ ΕΞΑΡΤΗΜΑΤΑ

Εικ. 1

1. Σύστημα κλειδαριάς ασφαλείας πόρτας
2. Παράθυρο φούρνου μικροκυμάτων
3. Περιστρεφόμενος άξονας
4. Δαχτυλίδι με ρολό
5. Περιστροφική πλάκα
6. Πίνακας ελέγχου
7. Πάνελ μαρμαρυγίας

Εικ. 2

1. Έναρξη/Διακοπή
2. Μαγείρεμα με βάρος
3. Απόψυξη βάρους
4. Γρήγορη απόψυξη
5. Κουμπί ON
6. Κουμπί χρονοδιακόπτη
7. Χρόνος μαγειρέματος
8. Αριθμοί
9. Προκαθορισμένα προγράμματα
10. Επαναφορά
11. Ρολόι
12. Ζεστάνετε ξανά

## 2. ΠΡΙΝ ΤΗ ΧΡΗΣΗ

Μην αφαιρείτε ποτέ το πιάτο μαρμαρυγίας.

Βγάλτε το προϊόν από το κουτί. Εάν ο φούρνος μικροκυμάτων έχει προστατευτικό φιλμ, κόψτε το πριν

έναρξη λειτουργίας. Ελέγξτε προσεκτικά εάν υπάρχει ζημιά και εάν υπάρχει, ενημερώστε αμέσως

την Υπηρεσία Τεχνικής Υποστήριξης της Cecotec.

Το προϊόν πρέπει να τοποθετείται σε επίπεδο, σταθερό και στεγνό μέρος και να διατηρείται μακριά από διαβρωτικά

υλικά, θερμότητα και υγρασία, όπως καυστήρες αερίου ή νερό.

Για να εξασφαλιστεί επαρκής αερισμός, πρέπει να τηρούνται ελάχιστες αποστάσεις:

Από το πίσω μέρος μέχρι τον τοίχο: 10 cm.

Από το πλάι στον τοίχο: 5 cm.

Ελεύθερη απόσταση από την επάνω επιφάνεια: 20 cm.

Από το φούρνο μικροκυμάτων στο έδαφος: 85 cm.

Το προϊόν πρέπει να τοποθετηθεί, τουλάχιστον, σε απόσταση 5 μέτρων από την τηλεόραση, το ραδιόφωνο ή την κεραία.

Το προϊόν πρέπει να τοποθετείται με τέτοιο τρόπο ώστε το βύσμα να είναι προσβάσιμο και να διασφαλίζει ότι αποτελεσματική γείωση σε περίπτωση διαρροής για την αποφυγή ηλεκτροπληξίας.

Η πόρτα του φούρνου μικροκυμάτων πρέπει να είναι κλειστή για να λειτουργεί.

Σε περίπτωση που υπάρχουν κατασκευαστικά εξαρτήματα στην κοιλότητα του φούρνου μικροκυμάτων ή στα θερμαντικά στοιχεία,

αφήστε το φούρνο μικροκυμάτων ανοιχτό για να εξασφαλίσετε καλό αερισμό. Σε αυτή την περίπτωση, συνιστάται η θέρμανση

ένα ποτήρι νερό σε υψηλή ισχύ για αρκετές φορές.

## 3. ΛΕΙΤΟΥΡΓΙΑ

Ηχεί κατά τη ρύθμιση

1 μπιπ: Ο φούρνος μικροκυμάτων δέχεται την καταχώρηση.

2 μπιπ: Ο φούρνος μικροκυμάτων δεν δέχεται την είσοδο

### **Ρύθμιση ρολογιού**

Σε κατάσταση αναμονής, πατήστε το πλήκτρο Ρολογιού.

Χρησιμοποιήστε τα αριθμητικά πλήκτρα για να εισαγάγετε τη σωστή ώρα. Πρέπει να πατήσετε τουλάχιστον τρεις αριθμούς για να ρυθμίσετε το ρολόι (ένα για ώρα και δύο για λεπτά).

Πατήστε ξανά το πλήκτρο Ρολόι για να επιβεβαιώσετε την ώρα.

Σημείωση: Αυτό είναι ένα ρολόι 24 ωρών. Όταν συνδεθεί για πρώτη φορά ο φούρνος μικροκυμάτων ή όταν επανέλθει η τροφοδοσία μετά από διακοπή ρεύματος, η οθόνη ενδείξεων θα εμφανίσει ENTER, CLOCK, TIME. Αν προτιμάτε να μην το κάνετε

να εμφανιστεί το ρολόι, πατήστε το πλήκτρο Reset. Μπορείτε να ελέγξετε την ώρα του ρολογιού ενώ το μαγείρεμα είναι σε λειτουργία προχωρήστε πατώντας το πλήκτρο Ρολόι

### **Ρύθμιση χρονοδιακόπτη**

Μπορείτε να χρησιμοποιήσετε τη λειτουργία χρονοδιακόπτη ανεξάρτητα, ακόμη και όταν λειτουργεί ο φούρνος μικροκυμάτων.

Πατήστε το πλήκτρο Timer.

Εισαγάγετε τον χρόνο μαγειρέματος πατώντας τα αριθμητικά πλήκτρα. Ο χρονοδιακόπτης ρυθμίζεται σε λεπτά και δευτερόλεπτα, από από αριστερά προς τα δεξιά. Ο μέγιστος χρόνος μαγειρέματος είναι 99 λεπτά, 99 δευτερόλεπτα.

Για παράδειγμα, για να προγραμματίσετε:

5 δευτερόλεπτα: Πατήστε 5.

24 λεπτά, 5 δευτερόλεπτα: Πατήστε 2405.

Πατήστε το πλήκτρο Start/Stop για επιβεβαίωση.

Προειδοποίηση

Η αντίστροφη μέτρηση του χρονοδιακόπτη εμφανίζεται στην οθόνη για 3 δευτερόλεπτα πριν επιστρέψει στην κατάσταση αναμονής τρόπος.

Πατήστε Timer και μετά πατήστε Reset για να ακυρώσετε το χρονόμετρο κατά την αντίστροφη μέτρηση.

Ρύθμιση χρόνου μαγειρέματος και στάθμης ισχύος

Μαγείρεμα σε ένα στάδιο

Από την αρχική οθόνη, χρησιμοποιήστε τα αριθμητικά πλήκτρα για να εισαγάγετε τον επιθυμητό χρόνο μαγειρέματος. Το μαγείρεμα

Ο χρόνος μπορεί να είναι από 1 δευτερόλεπτο έως 99 λεπτά και 99 δευτερόλεπτα. Αν ο επιθυμητός χρόνος μαγειρέματος είναι μεγαλύτερος

από 1 λεπτό, εισαγάγετε αριθμούς τόσο για λεπτά όσο και για δευτερόλεπτα. Για

παράδειγμα: για να ορίσετε 20 λεπτά,

εισάγετε 2, 0, 0, 0.

Πατήστε το κουμπί λειτουργίας και ρυθμίστε το επιθυμητό επίπεδο ισχύος χρησιμοποιώντας τα αριθμητικά πλήκτρα.

Πατήστε το πλήκτρο Start/Stop για να ξεκινήσει η λειτουργία.

Προειδοποίηση:

Ο μέγιστος προγραμματιζόμενος χρόνος μαγειρέματος είναι 99 λεπτά, 99 δευτερόλεπτα.

Συνιστάται να γυρίζετε ή να ανακατεύετε το φαγητό τουλάχιστον μία φορά κατά τη διάρκεια της διαδικασίας.

Πατήστε το κουμπί Επαναφορά μία φορά για να συνεχιστεί η λειτουργία.

Εάν το φαγητό αφαιρεθεί πριν από τον προκαθορισμένο χρόνο, φροντίστε να πατήσετε το Reset μία φορά για να σταματήσετε

λειτουργία και αποφύγετε να λειτουργεί αυτόματα και να αδειάζει ο φούρνος μικροκυμάτων όταν είναι κλειστός.

Όταν λειτουργεί στη μέγιστη ισχύ, ο φούρνος μικροκυμάτων θα μειώσει αυτόματα την ισχύ μετά από α

ορισμένο χρόνο για να επιμηκύνει τη διάρκεια ζωής της συσκευής.

Μαγείρεμα δύο σταδίων

Για να έχετε το καλύτερο αποτέλεσμα, ορισμένες συνταγές απαιτούν διαφορετικά βήματα.

Αυτή η λειτουργία επιτρέπει

να εξατομικεύσετε και να συνδυάσετε τις μαγειρικές σας διαδικασίες.

Ποπ κορν

Σε κατάσταση αναμονής ή ρολογιού, πατήστε το πλήκτρο Popcorn που ρυθμίζει αυτόματα τον χρόνο μαγειρέματος

ποπ κορν μικροκυμάτων.

Πατήστε το πλήκτρο Έναρξη/Διακοπή.

Προειδοποίηση: Για να επαναφέρετε την ώρα Popcorn, πατήστε δύο φορές το πλήκτρο Popcorn. Στην οθόνη εμφανίζεται η ένδειξη ENTER TIME. Τύπος

τα αριθμητικά πλήκτρα για εισαγωγή λεπτών και δευτερολέπτων. Πατήστε το πλήκτρο Έναρξη/Διακοπή. Αυτή η νέα μαγειρική

Η ώρα θα παραμείνει ρυθμισμένη από προεπιλογή κάθε φορά που πατάτε το πλήκτρο Popcorn μέχρι να το επαναφέρετε.

Ψητή πατάτα

Σε κατάσταση αναμονής ή ρολογιού, πατήστε το πλήκτρο Ψημένη πατάτα μία φορά.

Εισαγάγετε τον αριθμό των πατατών πατώντας τα αριθμητικά πλήκτρα από το 1 έως το 4.

Πατήστε το πλήκτρο Έναρξη/Διακοπή.

Πίτσα

Σε κατάσταση αναμονής ή ρολογιού, πατήστε το πλήκτρο Pizza μία φορά.

Πατήστε το πλήκτρο Έναρξη/Διακοπή.

Αναψυκτικά

Σε κατάσταση αναμονής ή ρολογιού, πατήστε το πλήκτρο Ποτό μία φορά.

Εισαγάγετε τον αριθμό των φλιτζανιών πατώντας τα αριθμητικά πλήκτρα από το 1 έως το 4.

Πατήστε το πλήκτρο Έναρξη/Διακοπή.

Παγωμένο δείπνο

Σε κατάσταση αναμονής ή ρολογιού, πατήστε το πλήκτρο Frozen dinner μία φορά.

Πατήστε 1 ή 2 για να επιλέξετε 1 ή 2 πιάτα.

Πατήστε το πλήκτρο Έναρξη/Διακοπή.

Αναθερμαίνω

Σε κατάσταση αναμονής ή ρολογιού, πατήστε το πλήκτρο Reheat μία φορά.

Πατήστε το πλήκτρο Έναρξη/Διακοπή.

Ρύθμιση της κλειδαριάς για παιδιά

Σύστημα ασφαλείας που μπλοκάρει τον πίνακα ελέγχου για να διασφαλίσει ότι τα μικρά παιδιά δεν χρησιμοποιούν τη συσκευή

χωρίς επίβλεψη.

Για να ενεργοποιήσετε το κλείδωμα: Κρατήστε πατημένο το κουμπί Επαναφορά για 3 δευτερόλεπτα.

Για να απενεργοποιήσετε το κλείδωμα: Κρατήστε πατημένο το κουμπί Επαναφορά για 3 δευτερόλεπτα.

#### 4. ΣΥΜΒΟΥΛΕΣ

Τακτοποίηση φαγητού: Τοποθετήστε τα πιο χοντρά μέρη φαγητού προς την άκρη του γυάλινου δίσκου. Εάν είναι δυνατόν, μην επικαλύπτετε τα τρόφιμα.

Παρακολουθήστε το χρόνο μαγειρέματος: Αρχικά μαγειρέψτε για το συντομότερο χρονικό διάστημα και προσθέστε περισσότερα λεπτά περίπτωση είναι απαραίτητο. Το υπερβολικό μαγείρεμα μπορεί να προκαλέσει καπνό και εγκαύματα.

Καλύψτε το φαγητό κατά το μαγείρεμα: Το σκέπασμα του φαγητού που πρόκειται να μαγειρέψετε αποφεύγει το πιτσίλισμα και επιτρέπει για πιο ομοιόμορφο μαγείρεμα.

Γυρίστε ή ανακατέψτε το φαγητό μία φορά κατά τη διάρκεια της διαδικασίας μαγειρέματος. Σεβαστείτε το χρόνο προθέρμανσης. Δεν επιτρέπεται η υπέρβαση του χρόνου προθέρμανσης που αναγράφεται στην ετικέτα του τροφίμου.

#### 5. ΚΑΘΑΡΙΣΜΟΣ ΚΑΙ ΣΥΝΤΗΡΗΣΗ

Η συσκευή, καθώς και τα στηρίγματα τροφίμων, πρέπει να καθαρίζονται και να αφαιρούνται τακτικά.

Αποσυνδέστε το καλώδιο τροφοδοσίας από την πρίζα πριν τον καθαρισμό. Μην βυθίζετε το προϊόν

σε νερό ή οποιοδήποτε άλλο υγρό κατά τον καθαρισμό.

Η μη διατήρηση του προϊόντος σε καθαρές συνθήκες μπορεί να οδηγήσει σε φθορά της επιφάνειας και

θα μπορούσε να επηρεάσει δυσμενώς τη διάρκεια ζωής του προϊόντος, με αποτέλεσμα πιθανό κίνδυνο.

Μην χρησιμοποιείτε ποτέ ισχυρά απορρυπαντικά, λειαντική σκόνη ή μεταλλική βούρτσα για να καθαρίσετε οποιοδήποτε μέρος του προϊόντος.

Μην αφαιρείτε τον οδηγό κυμάτων.

Όταν ο φούρνος μικροκυμάτων έχει χρησιμοποιηθεί για μεγάλο χρονικό διάστημα, μπορεί να προκύψουν έντονες μυρωδιές από το εσωτερικό.

Για να εξαλείψετε αυτές τις οσμές, ακολουθήστε μία από τις παρακάτω μεθόδους:

Τοποθετούμε πολλές φέτες λεμονιού σε ένα φλιτζάνι και τις ζεσταίνουμε σε υψηλή ισχύ για 2 ή 3 λεπτά.

Τοποθετήστε ένα φλιτζάνι κόκκινο τσάι μέσα στους φούρνους μικροκυμάτων και ζεστάνετε το σε υψηλή ισχύ για 2 ή 3 λεπτά.

Τοποθετήστε φλούδες πορτοκαλιού μέσα στους φούρνους μικροκυμάτων και ζεστάνετε σε υψηλή ισχύ για 1 λεπτό.

Χρησιμοποιήστε ένα βρεγμένο μαλακό πανί για να καθαρίσετε τα περιβλήματα, την πόρτα, τους εσωτερικούς τοίχους και το πλαίσιο της πόρτας.

#### 6. ΤΕΧΝΙΚΕΣ ΠΡΟΔΙΑΓΡΑΦΕΣ

Μοντέλο: ProClean 6010

Αναφορά προϊόντος: 01536

Ισχύς μικροκυμάτων: 800 W

Τάση και συχνότητα: 230 V, 50 Hz

Χωρητικότητα: 23L

Κατασκευάζεται στην Κίνα | Σχεδιασμένο στην Ισπανία

## 7. ΑΠΟΡΡΙΨΗ ΠΑΛΑΙΩΝ ΗΛΕΚΤΡΙΚΩΝ ΣΥΣΚΕΥΩΝ

Η ευρωπαϊκή οδηγία 2012/19/ΕΕ για τα απόβλητα ηλεκτρικών και ηλεκτρονικών Εξοπλισμός (ΑΗΗΕ), καθορίζει ότι οι παλιές οικιακές ηλεκτρικές συσκευές πρέπει να μην απορρίπτεται μαζί με τα κανονικά αδιαχώριστα αστικά απορρίμματα. Παλαιός Οι συσκευές πρέπει να συλλέγονται ξεχωριστά, προκειμένου να βελτιστοποιηθεί η ανάκτηση



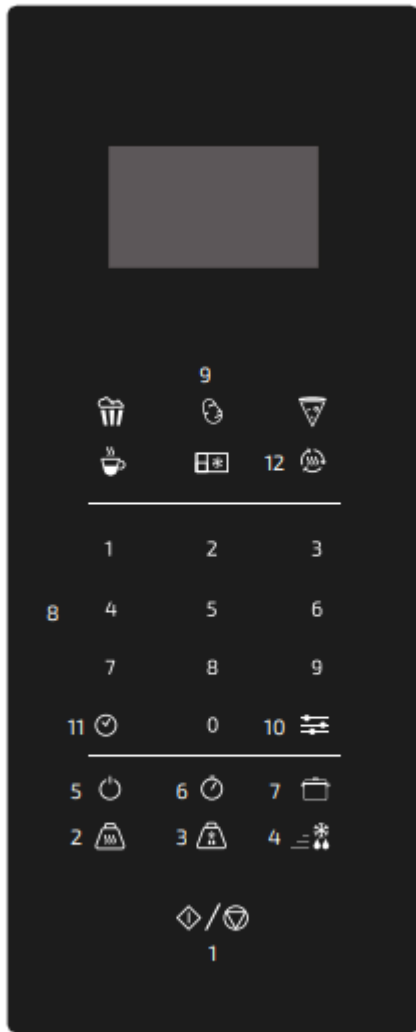

Fig./lmg./Abb./Afb./ Rys./Obr. 2

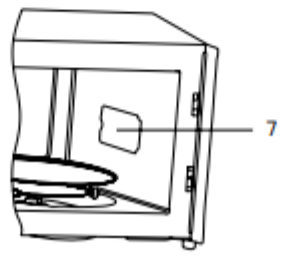
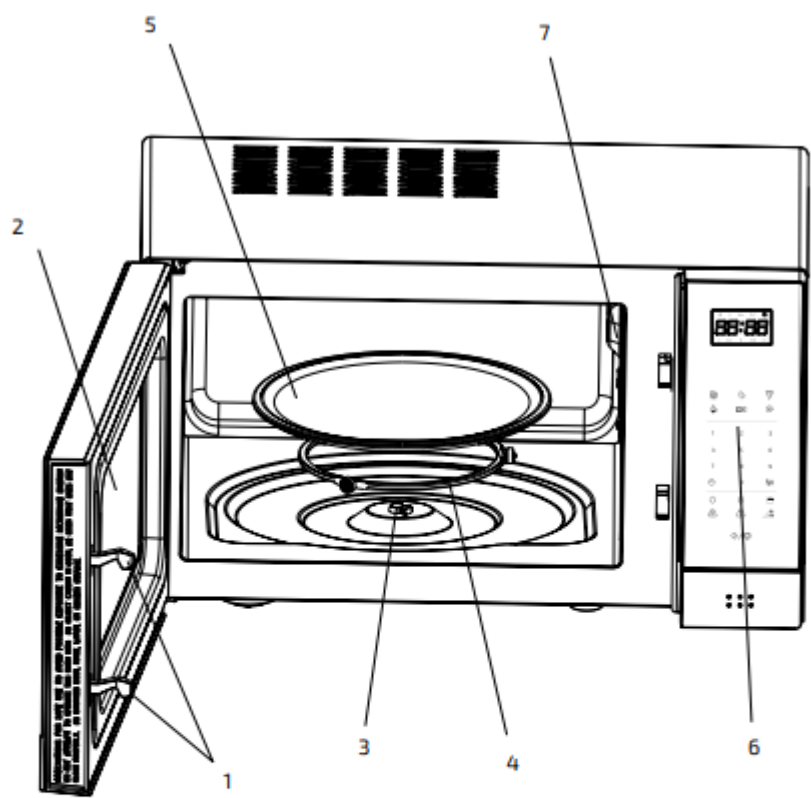

Fig./Img./Abb./Afb./ Rys./Obr. 1