

cecotec

Φούρνος Μικροκυμάτων με Γκριλ 25 Lt 900 W



CEC-01597

ΟΔΗΓΙΕΣ ΑΣΦΑΛΕΙΑΣ

- Διαβάστε προσεκτικά τις παρακάτω οδηγίες πριν από τη χρήση
- η συσκευή. Φυλάξτε αυτό το εγχειρίδιο για μελλοντική αναφορά ή για νέους χρήστες.
- Όταν χρησιμοποιείτε ηλεκτρικές συσκευές, πάντα να λαμβάνετε βασικές προφυλάξεις για να μειώσετε τον κίνδυνο πυρκαγιάς, ηλεκτροπληξίας και τραυματισμού.
- Βεβαιωθείτε ότι η τάση του ηλεκτρικού δικτύου ταιριάζει με την απαίτηση τάσης που καθορίζονται στις τεχνικές προδιαγραφές της συσκευής.
- Συνιστούμε το δωμάτιο στο οποίο πρόκειται να χρησιμοποιήσετε η συσκευή είναι εξοπλισμένη με απαγωγέα καπνού ή να αερίζεται
- Χρησιμοποιήστε αυτή τη συσκευή για τους σκοπούς που περιγράφονται σε αυτό το εγχειρίδιο, δεν συνιστάται οποιαδήποτε άλλη χρήση από την Cecotec και θα μπορούσε να επηρεάσει αρνητικά την ωφέλιμη ζωή της συσκευής ή/και τη ζωή του χρήστη.
- Αποσυνδέστε τη συσκευή από την πρίζα πριν τη μετακινήσετε, καθαρίστε το ή όταν δεν πρόκειται να το χρησιμοποιήσετε.
- Μην το χρησιμοποιείτε σε εξωτερικό χώρο.
- Επιθεωρείτε τακτικά το καλώδιο ρεύματος και κοιτάξτε για ορατή ζημιά. Εάν το καλώδιο είναι κατεστραμμένο, πρέπει να επισκευαστεί από την επίσημη υπηρεσία τεχνικής βοήθειας της Cecotec για αποφυγή κάθε είδους κινδύνου.
- Μην στρίβετε, λυγίζετε, τεντώνετε ή καταστρέφετε το καλώδιο ρεύματος. Προστατέψτε το από αιχμηρές άκρες και πηγές θερμότητας. Μην επιτρέψετε το καλώδιο να αγγίζει ζεστές επιφάνειες. Μην αφήσετε το καλώδιο προεξέχει πάνω από την άκρη της επιφάνειας εργασίας ή τον πάγκο εργασίας.
- Μην χρησιμοποιείτε καλώδια προέκτασης, εκτός εάν συνιστάται από εξειδικευμένο ηλεκτρολόγο. Η χρήση λανθασμένου τύπου καλωδίου επέκτασης μπορεί να προκαλέσει ζημιά στη συσκευή ή τραυματισμό του χρήστη.
- Μην χρησιμοποιείτε τη συσκευή εάν το καλώδιο, το βύσμα ή η δομή του η συσκευή είναι κατεστραμμένη ή δεν λειτουργεί σωστά, έχει υπέστη πτώση ή έχει υποστεί ζημιά.
- Μην χρησιμοποιείτε τη συσκευή σε δυνητικά επικίνδυνα μέρη, όπως εύφλεκτα, εκρηκτικά περιβάλλοντα, με την παρουσία του χημικών υγρών.
- Τοποθετήστε τη συσκευή σε μια επίπεδη, ανθεκτική στη θερμότητα επιφάνεια.
- Αυτή η συσκευή δεν έχει σχεδιαστεί για να λειτουργεί με χρονόμετρα ή εξωτερικά συστήματα τηλεχειρισμού.
- Μην εισάγετε και μην αφήνετε τα δάχτυλά σας ή άλλα σε ανοίγματα εξαερισμού ή εξαγωγής, καθώς μπορεί να προκληθεί ηλεκτροπληξία ή πυρκαγιά.
- Μην βυθίζετε το καλώδιο, το βύσμα ή οποιοδήποτε άλλο εξάρτημα και μην αφαιρείται από τη συσκευή νερό ή άλλα υγρά. Μην εκθέτετε ηλεκτρικές συνδέσεις με νερό.
- Αυτή η συσκευή δεν πρέπει να χρησιμοποιείται από παιδιά από 0 έως 8 ετών εκτός και εάν εποπτεύονται. Αυτή η συσκευή μπορεί να χρησιμοποιηθεί από άτομα με μειωμένες σωματικές, αισθητηριακές ή νοητικές ικανότητες, ή με έλλειψη πείρας και γνώσης μόνο εάν εποπτεύονται ή έχουν λάβει οδηγίες

Αυτό το σύμβολο σημαίνει: προσοχή, ζεστή επιφάνεια.
Οι προσβάσιμες επιφάνειες του προϊόντος θα μπορούσαν
φτάσουν σε υψηλές θερμοκρασίες κατά τη διάρκεια της
λειτουργίας. Προσέξτε να μην καείτε.



Θυμηθείτε να χρησιμοποιείτε γάντια ή οποιοδήποτε άλλο είδος προστασίας.

Τεχνική εξυπηρέτηση και επισκευές που περιλαμβάνουν αφαιρέσεις καλυμμάτων ή η έκθεση σε καλώδια πρέπει πάντα να πραγματοποιείται από ικανό, επαγγελματία και καταρτισμένο άτομο.

Επιβλέπετε τα μικρά παιδιά για να βεβαιωθείτε ότι δεν παίζουν με τη συσκευή. Μπορεί να χρησιμοποιηθεί από παιδιά άνω των 8 ετών εάν είναι υπό συνεχή επίβλεψη.

Αυτή η συσκευή δεν προορίζεται για χρήση από άτομα με μειωμένες σωματικές, αισθητηριακές ή νοητικές ικανότητες ή έλλειψη εμπειρίας ή γνώσης, εκτός εάν έχουν επίβλεψη ή οδηγίες σχετικά με τη χρήση της συσκευής με ασφαλή τρόπο από άτομο υπεύθυνο για την ασφάλειά τους, και κατανοήσουν τους κινδύνους που εμπεριέχονται. Επιβλέπετε τα μικρά παιδιά για να βεβαιωθείτε ότι δεν παίζουν με τη συσκευή. Η στενή επίβλεψη είναι απαραίτητη όταν η συσκευή χρησιμοποιείται από ή κοντά σε παιδιά.

- Το ιδανικό υλικό για ένα σκεύος μικροκυμάτων είναι διαφανές στο φούρνο μικροκυμάτων. Αυτό επιτρέπει τη θέρμανση των τροφίμων καθώς περνά η ενέργεια διαμέσου αυτού.
- Τα μικροκύματα δεν μπορούν να διαπεράσουν το μέταλλο, επομένως τα μεταλλικά σκεύη ή δεν πρέπει να χρησιμοποιούνται πιάτα με μεταλλική επένδυση. Μην χρησιμοποιείτε προϊόντα ανακυκλωμένου χαρτιού κατά το μαγείρεμα στο φούρνο μικροκυμάτων, καθώς μπορεί να περιέχουν μικρά μεταλλικά θραύσματα τα οποία μπορεί να προκαλέσουν σπινθήρες και/ή πυρκαγιές.
- Στρογγυλά ή οβάλ πιάτα και όχι τετράγωνα ή επιμήκη είναι συνιστάται, καθώς τα τρόφιμα στις γωνίες τείνουν να παραψηθούν.
- Μπορούν να χρησιμοποιηθούν στενές λωρίδες αλουμινόχαρτου για την πρόληψη υπερβολικό μαγείρεμα εκτεθειμένων περιοχών. Σε αυτή την περίπτωση, προσέξτε να μην χρησιμοποιήσετε πάρα πολύ και κρατήστε απόσταση 2,54 εκ. μεταξύ φύλλου και κοιλότητας

ΛΕΙΤΟΥΡΓΙΑ

- Χρησιμοποιώντας το φούρνο μικροκυμάτων
- Όταν η συσκευή είναι συνδεδεμένη στην πρίζα, θα ακουστεί ένα μπλιπ και στην οθόνη θα εμφανιστεί η ένδειξη "1:00" και "CLOCK".
- Κατά τη λειτουργία ρύθμισης μαγειρέματος, εάν δεν γίνει λειτουργία εντός 30 δευτερολέπτων, ο φούρνος μικροκυμάτων θα το κάνει επιστροφή σε κατάσταση αναμονής.
- Κατά τη διάρκεια του μαγειρέματος, πατήστε Stop/Cancel για παύση της συσκευής ή

πατήστε δύο φορές για ακύρωση.

- Μετά την ολοκλήρωση ενός προγράμματος μαγειρέματος, η οθόνη θα εμφανίσει "Τέλος" και θα ηχεί κάθε 2 λεπτά.
- Κατά τη λειτουργία, όταν πατηθεί ένα έγκυρο κουμπί, η συσκευή θα ηχήσει μία φορά. Εάν η ενέργεια δεν είναι σε ισχύ, η συσκευή θα ηχήσει δύο φορές.
- Ο φούρνος μικροκυμάτων διαθέτει σύστημα ψύξης ασφαλείας. Όταν λειτουργεί για περισσότερο από 2 λεπτά, η πόρτα ανοίγει ή μετά από ένα πρόγραμμα μαγειρέματος, ο ανεμιστήρας μικροκυμάτων θα λειτουργήσει για 3 λεπτά περίπου, για να κρυώσει η συσκευή.

Ρύθμιση ώρας ρολογιού

- Ο φούρνος μικροκυμάτων έχει 24ωρο ρολόι. Για να ελέγξετε την τρέχουσα ώρα κατά τη λειτουργία, πατήστε το
- Κουμπί βάρους/ρολόι.
- Σε κατάσταση αναμονής, πατήστε το κουμπί Βάρους/Ρολόι μία φορά.
- Περιστρέψτε το κουμπί Μενού/Ωρας για να ορίσετε το ψηφίο της ώρας.
- Πατήστε το κουμπί Βάρους/Ρολόι μία φορά για να επιβεβαιώσετε τη ρύθμιση της ώρας.
- Περιστρέψτε το κουμπί Μενού/Ωρας για να ρυθμίσετε τα λεπτά.
- Πατήστε το κουμπί Βάρους/Ρολόι μία φορά για να επιβεβαιώσετε τη ρύθμιση

Γρήγορη εκκίνηση

- Όταν επιλεγεί αυτό το πρόγραμμα, η συσκευή θα μαγειρέψει γρήγορα το φαγητό στην κορυφαία ισχύ (100 % ισχύς εξόδου).
- Ανοίξτε την πόρτα και τοποθετήστε το φαγητό μέσα στο φούρνο μικροκυμάτων. Κλείσε την πόρτα.
- Πατήστε επανειλημμένα το κουμπί QuickStart για να ρυθμίσετε τον επιθυμητό χρόνο μαγειρέματος. Η συσκευή θα ξεκινήσει να λειτουργεί αυτόματα.
-

Μαγείρεμα σε φούρνο μικροκυμάτων

- Για μαγείρεμα στο Μενού/Χρόνου για να ορίσετε τον επιθυμητό χρόνο μαγειρέματος, ο μέγιστος χρόνος μαγειρέματος είναι 95 λεπτά.
- το επιθυμητό επίπεδο ισχύος πατώντας το κουμπί επιπέδου ισχύος▪
- Πατήστε το κουμπί Start/QuickStart στο φούρνο μικροκυμάτων, απλώς πατήστε επανειλημμένα το κουμπί στάθμης ισχύος για να επιλέξετε το επιθυμητό επίπεδο ισχύος μαγειρέματος και, στη συνέχεια, χρησιμοποιήστε το κουμπί Start/QuickStart για επιβεβαίωση▪

Πατήστε το κουμπί επιπέδου ισχύος	Δύναμη(ενέργεια)
1 φορά	100%(P100)
2 φορές	90%(P-90)
3 φορές	80%(P-80)
4 φορές	70%(P-70)
5 φορές	60%(P-60)
6 φορές	50%(P-50)
7 φορές	40%(P-40)
8 φορές	30%(P-30)
9 φορές	20%(P-20)
10 φορές	10%(P-10)
11 φορές	0%(P-00)

Σημείωση: Ελέγξτε το επίπεδο ισχύος ενώ το μαγείρεμα βρίσκεται σε εξέλιξη πατώντας το κουμπί στάθμης ισχύος.

Μαγείρεμα στη σχάρα

Το μαγείρεμα στο γκριλ είναι ιδιαίτερα χρήσιμο για λεπτές φέτες κρέατος, μπριζόλες, μπριζόλες, κεμπάπ, λουκάνικα και κομμάτια κοτόπουλου. Είναι επίσης κατάλληλο για ζεστά σάντουιτς και πιάτα au gratin.

Ο μέγιστος χρόνος μαγειρέματος είναι 95 λεπτά.

Σε κατάσταση αναμονής, πατήστε το κουμπί Grill/Micro & Grill μία φορά.

Περιστρέψτε το κουμπί Μενού/Ωρα για να εισαγάγετε το χρόνο μαγειρέματος.

Πατήστε το κουμπί Start/QuickStart.

Combi

Combi 1: 30% του χρόνου για μαγείρεμα στο φούρνο μικροκυμάτων, 70% για μαγείρεμα στη σχάρα. Χρήση για ψάρια, πατάτες ή ω γκρατέν.

Combi 2: 55% του χρόνου για μαγείρεμα στο φούρνο μικροκυμάτων, 45% για μαγείρεμα στη σχάρα. Χρήση για πουτίγκα, ομελέτες, πατάτες φούρνου και πουλερικά.

Σε κατάσταση αναμονής, πατήστε Grill/Micro & Grill δύο ή 3 φορές για να επιλέξετε C-1 ή C-2.

Περιστρέψτε το κουμπί Μενού/Ωρα για να εισαγάγετε το χρόνο μαγειρέματος. Ο μέγιστος χρόνος μαγειρέματος είναι 95 λεπτά.

Πατήστε το κουμπί Start/QuickStart για επιβεβαίωση.

Σημείωση: Κατά τη διάρκεια του μαγειρέματος, μπορείτε να ελέγξετε τη λειτουργία συνδυασμού πατώντας Grill/Micro & Grill.

Μεταγωγή

Κατά τη διάρκεια του μαγειρέματος με συναγωγή, ο ζεστός αέρας κυκλοφορεί σε όλη την κοιλότητα του προϊόντος για να γίνει καφέ και φτιάξτε τραγανά φαγητά γρήγορα και ομοιόμορφα. Αυτή η συσκευή μπορεί να προγραμματιστεί για δέκα διαφορετικά μαγείρεμα θερμοκρασίες (200°C /190°C/180°C/170°C/160°C/150°C/140°C/130°C/120°C).

Για προθέρμανση και ψήσιμο με συναγωγή

Η συσκευή μπορεί να προγραμματιστεί ώστε να συνδυάζει λειτουργίες προθέρμανσης και μαγειρέματος με συναγωγή.

Σε κατάσταση αναμονής, πατήστε επανειλημμένα το κουμπί Convection για να επιλέξετε τη θερμοκρασία.

Πατήστε το κουμπί Start/QuickStart για επιβεβαίωση. Η συσκευή θα ηχήσει όταν επιτευχθεί η θερμοκρασία.

Φούρνος μικροκυμάτων & συναγωγή

Αυτός ο φούρνος μικροκυμάτων έχει 4 προκαθορισμένες ρυθμίσεις για να μαγειρεύει αυτόματα με θερμότητα μεταφοράς και ΦΟΥΡΝΟΣ ΜΙΚΡΟΚΥΜΑΤΩΝ.

- Πατήστε επανειλημμένα το κουμπί Microwave & convection για να ρυθμίσετε τη θερμοκρασία μεταφοράς (200°C/170°C/140°C/110°C).
- Σε κατάσταση αναμονής, πατήστε επανειλημμένα το κουμπί Microwave & convection για να επιλέξετε θερμοκρασία.
- Περιστρέψτε το κουμπί Μενού/Ωρα για να εισαγάγετε το χρόνο μαγειρέματος. Ο μέγιστος χρόνος μαγειρέματος είναι 95 λεπτά.
- Πατήστε το κουμπί Start/QuickStart για επιβεβαίωση.
- Σημείωση: Κατά τη διάρκεια του μαγειρέματος, μπορείτε να ελέγξετε το επίπεδο ισχύος συνδυασμού πατώντας το φούρνο μικροκυμάτων
- & κουμπί μεταφοράς.

ΚΑΤΑΛΛΗΛΑ ΥΛΙΚΑ ΓΙΑ ΧΡΗΣΗ ΣΤΟ ΦΟΥΡΝΟ ΜΙΚΡΟΚΥΜΑΤΩΝ

Υλικό δοχείου	Μικροκύματα	Γκριλ	Μεταγωγή
Αντιθερμικό γυαλί	ναι	ναι	ναι
Μη αντιθερμικό γυαλί	όχι	όχι	όχι
Αντιθερμικά κεραμικά	ναι	ναι	ναι
Πλαστικό κατάλληλο για φούρνο μικροκυμάτων	ναι	όχι	όχι
Χαρτί κουζίνας	ναι	όχι	όχι
Μεταλλικός δίσκος	όχι	ναι	ναι
Αλουμινόχαρτο	όχι	ναι	ναι

Ανοίξτε την πόρτα ή πατήστε Stop/Cancel, τοποθετήστε το δοχείο με τα τρόφιμα στο κέντρο του γυάλινου δίσκου.

Περιστρέψτε το κουμπί Μενού/Ωρα για να εισαγάγετε το χρόνο μαγειρέματος. Ο μέγιστος χρόνος μαγειρέματος είναι 95 λεπτά.

Πατήστε το κουμπί Start/QuickStart για να ξεκινήσετε το μαγείρεμα.

Σημείωση:

Ο μέγιστος χρόνος προθέρμανσης είναι 30 λεπτά.

Ο χρόνος προθέρμανσης δεν μπορεί να ρυθμιστεί.

Όταν επιτευχθεί η θερμοκρασία προθέρμανσης, η συσκευή θα ηχεί κάθε 5 δευτερόλεπτα και η

Η οθόνη θα εμφανίσει αυτόματα "Τέλος" εάν δεν πραγματοποιηθεί καμία λειτουργία εντός 30 λεπτών.

Για να μαγειρέψετε με συναγωγή

Σε κατάσταση αναμονής, πατήστε επανειλημμένα το κουμπί Convection για να επιλέξετε τη θερμοκρασία.

Περιστρέψτε το κουμπί Μενού/Ωρα για να εισαγάγετε το χρόνο μαγειρέματος. Ο μέγιστος χρόνος μαγειρέματος είναι 95 λεπτά.

Πατήστε το κουμπί Start/QuickStart για επιβεβαίωση.

Σημείωση: Κατά τη διάρκεια του μαγειρέματος, μπορείτε να ελέγξετε την τρέχουσα θερμοκρασία πατώντας το κουμπί Convection.

Φούρνος μικροκυμάτων & συναγωγή

Αυτός ο φούρνος μικροκυμάτων έχει 4 προκαθορισμένες ρυθμίσεις για να μαγειρεύει αυτόματα με θερμότητα μεταφοράς και

ΦΟΥΡΝΟΣ ΜΙΚΡΟΚΥΜΑΤΩΝ.

Πατήστε επανειλημμένα το κουμπί Microwave & convection για να ρυθμίσετε τη θερμοκρασία μεταφοράς

(200°

C/170°

C/140°

C/110°

ΝΤΟ).

Σε κατάσταση αναμονής, πατήστε επανειλημμένα το κουμπί Microwave & convection για να επιλέξετε θερμοκρασία.

Περιστρέψτε το κουμπί Μενού/Ωρα για να εισαγάγετε το χρόνο μαγειρέματος. Ο μέγιστος χρόνος μαγειρέματος είναι 95

λεπτά.

Πατήστε το κουμπί Start/QuickStart για επιβεβαίωση.

Σημείωση: Κατά τη διάρκεια του μαγειρέματος, μπορείτε να ελέγξετε το επίπεδο ισχύος συνδυασμού πατώντας το φούρνο μικροκυμάτων & κουμπί μεταφοράς

Ξεπάγωμα

Σε κατάσταση αναμονής, περιστρέψτε το κουμπί Μενού/Χρόνου αριστερόστροφα για να επιλέξετε "09".

Πατήστε το κουμπί Βάρος/Ρολόι μία φορά.

Περιστρέψτε το κουμπί Μενού/Ωρα για να εισαγάγετε τον χρόνο απόψυξης. Ο μέγιστος χρόνος απόψυξης είναι 95 λεπτά.

Πατήστε το κουμπί Start/QuickStart για επιβεβαίωση.

Σημείωση: Η συσκευή θα σταματήσει να λειτουργεί στα μισά της διαδικασίας για να υπενθυμίσει στον χρήστη να στρίψει

το φαγητό πέρασε. Μετά, πατήστε Start/QuickStart για να συνεχίσετε.

Μαγείρεμα πολλαπλών σειρών

Μπορούν να ρυθμιστούν το πολύ 3 σειρές για μια διαδικασία μαγειρέματος.

Σημείωση: Μόνο τα προγράμματα μικροκυμάτων και γκριλ μπορούν να προγραμματιστούν σε αυτήν τη λειτουργία.

- Ανοίξτε την πόρτα και τοποθετήστε το φαγητό μέσα στο φούρνο μικροκυμάτων. Κλείσε την πόρτα.
- Ρυθμίστε το πρόγραμμα μαγειρέματος στο φούρνο μικροκυμάτων. Μην πατάτε το κουμπί Start/QuickStart.
- Μπείτε στο πρόγραμμα μαγειρέματος γκριλ.
- Πατήστε Start/QuickStart για να ξεκινήσετε το μαγείρεμα.
- Σημείωση: Ο χρόνος απόψυξης μπορεί να ρυθμιστεί μόνο στο πρώτο στάδιο. Προγράμματα μαγειρέματος QuickStart, convection
- Τα μενού με προθέρμανση και αυτόματο μαγείρεμα δεν μπορούν να ρυθμιστούν στο πρόγραμμα μαγειρέματος πολλαπλών ακολουθιών

Κλειδώμα για παιδιά

- Αυτή η λειτουργία έχει σχεδιαστεί για να εμποδίζει τα μικρά παιδιά να χειρίζονται τη συσκευή. Η παιδική κλειδαριά
- Η ένδειξη θα ανάψει στην οθόνη και ο φούρνος θα κλειδώσει.
- Όταν η συσκευή δεν λειτουργεί για 1 λεπτό με την πόρτα ανοιχτή και σε κατάσταση αναμονής, αυτό η λειτουργία θα ενεργοποιηθεί αυτόματα. Όλα τα κουμπιά θα είναι ανενεργά. Ενδεικτική λυχνία κλειδώματος θα ανάψει.
- Για να απενεργοποιήσετε τη λειτουργία, ανοίξτε ή κλείστε την πόρτα. Η ενδεικτική λυχνία κλειδώματος θα σβήσει

Σημειώσεις

Ο χρήστης πρέπει να ορίσει το βάρος και στη συνέχεια η συσκευή θα ρυθμίσει αυτόματα την ώρα/Για το κοτόπουλο, η συσκευή σταματάει και ηχεί κατά τη διάρκεια του μαγειρέματος για να σας υπενθυμίσει να αναποδογυρίσετε το φαγητό ομοιόμορφο μαγείρεμα. Πατήστε το κουμπί Start/QuickStart για να συνεχίσετε.

Το αποτέλεσμα των προκαθορισμένων μενού μαγειρέματος εξαρτάται από παράγοντες όπως η διακύμανση της τάσης, η

το σχήμα και το μέγεθος του φαγητού, η προσωπική σας προτίμηση ως προς την ετοιμότητα ορισμένων τροφίμων και

ακόμα και πόσο καλά τυχαίνει να τοποθετείτε το φαγητό στο φούρνο. Αν βρείτε το αποτέλεσμα σε κάθε περίπτωση όχι ακριβώς

ικανοποιητικό, προσαρμόστε ανάλογα τον χρόνο μαγειρέματος.

Προκαθορισμένα Προγράμματα Μαγειρέματος

- Αυτά τα προγράμματα έχουν προεπιλεγμένα επίπεδα ισχύος μαγειρέματος και χρόνους. Όταν αυτά τα προγράμματα χρησιμοποιούνται, μόνο ο τύπος και το βάρος του φαγητού πρέπει να ρυθμιστούν.
- Ανοίξτε την πόρτα και τοποθετήστε το φαγητό μέσα στο φούρνο μικροκυμάτων. Κλείσε την πόρτα.
- Σε κατάσταση αναμονής, γυρίστε το κουμπί Μενού/Χρόνου αριστερόστροφα και μετά δεξιόστροφα για να επιλέξετε φαγητό
- κωδικός για να καθορίσετε το φαγητό που θα μαγειρέψετε.
- Πατήστε επανειλημμένα το κουμπί Βάρος/Ρολόι για να ορίσετε το επιθυμητό βάρος ή τον αριθμό των μερίδων.
- Πατήστε το κουμπί Start/QuickStart

Κωδικός	Φαγητό
1	ψητές πατάτες 230γρ.
2	καφές 200ml(1- 3 κούπες)
3	Ποπ-κορν 99 γρ.
4	αυτόματη αναθέρμανση 200-800γρ.
5	μακαρόνια 100- 300 γρ.
6	πίτσα 150,300,450 γρ.
7	κοτόπουλο 800- 1400 γρ.
8	κεικ 475 γρ.

ΠΡΟΣΤΑΣΙΑ ΑΠΟ ΥΠΕΡΘΕΡΜΑΝΣΗ

Όταν η συσκευή φτάσει σε εξαιρετικά υψηλή θερμοκρασία, εισέρχεται αυτόματα στη κατάσταση προστασίας από υπερθέρμανση. Στην οθόνη θα εμφανιστεί "E01" και η συσκευή θα ηχήσει. Πάτα το Κουμπί Stop/Cancel μία φορά για επιστροφή σε κατάσταση αναμονής.

Προστασία χαμηλής θερμοκρασίας

Όταν η συσκευή φτάσει σε εξαιρετικά χαμηλή θερμοκρασία, εισέρχεται αυτόματα στη χαμηλή κατάσταση προστασίας θερμοκρασίας. Στην οθόνη θα εμφανιστεί "E02" και η συσκευή θα ηχήσει. το κουμπί Διακοπή/Ακύρωση μία φορά για να επιστρέψετε σε κατάσταση αναμονής. Προστασία δυσλειτουργίας αισθητήρα Όταν ο αισθητήρας συστήματος βραχυκυκλώνεται, η συσκευή εισέρχεται αυτόματα σε λειτουργία προστασίας. Στην οθόνη θα εμφανιστεί "E03" και η συσκευή θα ηχήσει. Πατήστε το κουμπί Διακοπή/Ακύρωση μία φορά για επιστροφή σε κατάσταση αναμονής.

Τακτοποίηση φαγητού

- Τοποθετήστε τα πιο χοντρά μέρη φαγητού προς την άκρη του γυάλινου δίσκου. Εάν είναι δυνατόν, μην επικαλύπτετε τα τρόφιμα.
- Παρακολουθήστε το χρόνο μαγειρέματος: Αρχικά μαγειρέψτε για το μικρότερο χρονικό διάστημα και προσθέστε περισσότερα λεπτά περίπτωση είναι απαραίτητο. Το υπερβολικό μαγείρεμα μπορεί να προκαλέσει καπνό και εγκαύματα
- Καλύψτε το φαγητό κατά το μαγείρεμα: Το σκέπασμα του φαγητού που πρόκειται να μαγειρέψετε αποφεύγει το πιτσίλισμα και επιτρέπει πιο ομοιόμορφο μαγείρεμα. Γυρίστε ή ανακατέψτε το φαγητό μία φορά κατά τη διάρκεια της διαδικασίας μαγειρέματος.
- Σεβαστείτε το χρόνο προθέρμανσης: Ο χρόνος προθέρμανσης που καθορίζεται στην ετικέτα του φαγητού δεν πρέπει να υπερβαίνει.
- Τα αυγά με το τσόφλι τους και τα ολόκληρα βραστά αυγά δεν πρέπει να ζεσταίνονται σε φούρνους μικροκυμάτων αφού μπορεί να εκραγούν ακόμη και μετά το τέλος της θέρμανσης στο φούρνο μικροκυμάτων.
- Τρυπήστε τρόφιμα με βαριά φλούδα όπως πατάτες, ολόκληρα κολοκυθάκια, μήλα και κάστανα πριν το μαγείρεμα

ΚΑΘΑΡΙΣΜΟΣ ΚΑΙ ΣΥΝΤΗΡΗΣΗ

- Η συσκευή, καθώς και τα στηρίγματα τροφίμων, πρέπει να καθαρίζονται και να αφαιρούνται τακτικά.
- Αποσυνδέστε το καλώδιο από την παροχή ρεύματος πριν ξεκινήσετε τον καθαρισμό. Μην βυθίζετε το
- προϊόν σε νερό ή οποιοδήποτε άλλο υγρό κατά τον καθαρισμό.
- Η έλλειψη συντήρησης και καθαρισμού του προϊόντος μπορεί να προκαλέσει αλλοίωση στην επιφάνειά του
- και επηρεάζουν τη διάρκεια ζωής του. Διατηρήστε το εσωτερικό του φούρνου καθαρό.
- Όταν πιτσιλίσματα τροφίμων ή χυμένα υγρά κολλήσουν στα τοιχώματα του φούρνου, σκουπίστε με ένα υγρό πανί.
- Μην χρησιμοποιείτε ισχυρά απορρυπαντικά, λειαντικά σε σκόνη ή μεταλλικές βούρτσες για να καθαρίσετε τη συσκευή.

Μην αφήνετε τον πίνακα ελέγχου να βραχεί.

Μην αφαιρείτε τον κυματοδηγό.

- Εάν συσσωρευτεί ατμός μέσα ή γύρω από το εξωτερικό της πόρτας του φούρνου, σκουπίστε με ένα μαλακό πανί. Αυτό
- μπορεί να συμβεί όταν ο φούρνος μικροκυμάτων λειτουργεί υπό συνθήκες υψηλής υγρασίας.
- Ο δακτύλιος του κυλίνδρου και το δάπεδο του φούρνου πρέπει να καθαρίζονται τακτικά για να αποφευχθεί ο υπερβολικός θόρυβος. Απλά
- σκουπίστε την κάτω επιφάνεια του φούρνου με ήπιο απορρυπαντικό.
- Χρησιμοποιήστε ένα βρεγμένο μαλακό πανί για να καθαρίσετε τα περιβλήματα, τις πόρτες, τους εσωτερικούς τοίχους και το γυάλινο δίσκο.
- Όταν ο φούρνος μικροκυμάτων έχει χρησιμοποιηθεί για μεγάλο χρονικό διάστημα, μπορεί να προκύψουν έντονες μυρωδιές από το εσωτερικό.
- Για να απαλλαγείτε από αυτά, ακολουθήστε ένα από τα παρακάτω βήματα:
- Τοποθετούμε πολλές φέτες λεμονιού σε ένα φλιτζάνι και τις ζεσταίνουμε σε υψηλή ισχύ για 2 ή 3 λεπτά.
- Τοποθετήστε ένα φλιτζάνι κόκκινο τσάι μέσα στους φούρνους μικροκυμάτων και ζεσάνετε το σε υψηλή ισχύ για 2 ή 3 λεπτά.
- Τοποθετήστε φλούδες πορτοκαλιού μέσα στους φούρνους μικροκυμάτων και ζεσάνετε σε υψηλή ισχύ για 1 λεπτό

ΜΕΡΗ ΚΑΙ ΕΞΑΡΤΗΜΑΤΑ

Εικ. 1

1. Σύστημα κλειδαριάς ασφαλείας πόρτας
 2. Προβολή παραθύρου
 3. Άξονας
 4. Περιστρεφόμενος δακτύλιος
 5. Πίνακας ελέγχου
 6. Οδηγός κυμάτων (μην αφαιρείτε τον κυματοδηγό που προστατεύει τον κυματοδηγό)
 7. Γυάλινος δίσκος
 8. Γκριλ
 9. Ταψί ψησίματος
- Πίνακας Ελέγχου

Εικ. 2.

1. Εμφάνιση
2. Επίπεδο ισχύος
3. Grill/Micro & Grill
4. Συναγωγή
5. Φούρνος μικροκυμάτων & Convection
6. Βάρος/Ρολόι
7. Διακοπή/Ακύρωση
8. Επιλογέας μενού/ώρας
9. Start/QuickStart (πατήστε)

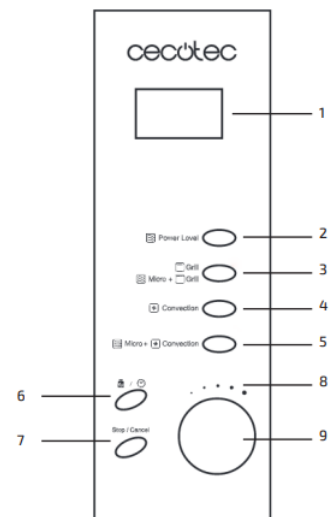
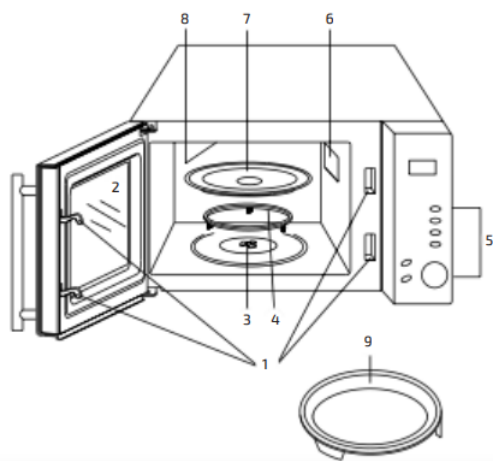

ΑΝΑΚΥΚΛΩΣΗ ΠΑΛΑΙΩΝ ΗΛΕΚΤΡΙΚΩΝ ΣΥΣΚΕΥΩΝ

- Αυτό το σύμβολο υποδεικνύει ότι, σύμφωνα με τους ισχύοντες κανονισμούς, το προϊόν και/ή η μπαταρία πρέπει να απορρίπτονται χωριστά από οικιακά απορρίμματα. Όταν αυτό το προϊόν φτάσει στο τέλος της ζωής, θα πρέπει να πετάξετε τις μπαταρίες/συσσωρευτές και να τις πάρετε σε σημείο συλλογής που ορίζεται από τις τοπικές αρχές. Οι καταναλωτές πρέπει να επικοινωνήσουν με τις τοπικές αρχές ή τον πωλητή τους για πληροφορίες σχετικά με τη σωστή απόρριψη των παλαιών συσκευών ή/και των μπαταριών τους. Η συμμόρφωση με τις παραπάνω οδηγίες θα βοηθήσει στην προστασία του περιβάλλοντος

