

# cecotec

CEC-03097 / CEC-03098



Ηλεκτρικός Στίφτης Cecotec EssentialVita  
PowerFresh 600 Inox

## ΟΔΗΓΙΕΣ ΑΣΦΑΛΕΙΑΣ

Διαβάστε προσεκτικά αυτές τις οδηγίες πριν χρησιμοποιήσετε το προϊόν.

Φυλάξτε αυτό το εγχειρίδιο οδηγιών για μελλοντική αναφορά ή για νέους χρήστες.

- Βεβαιωθείτε ότι η τάση του δικτύου ταιριάζει με την τάση αναφέρεται στην ετικέτα χαρακτηριστικών της συσκευής και ότι ο τοίχος η πρίζα είναι γειωμένη.
- Ελέγχετε τακτικά το καλώδιο ρεύματος για ορατή ζημιά. Αν το Το καλώδιο είναι κατεστραμμένο, πρέπει να αντικατασταθεί από το επίσημο τεχνικό Υπηρεσία Υποστήριξης της Cecotec για την αποφυγή κάθε είδους κίνδυνος.
- Απενεργοποιήστε και αποσυνδέστε τη συσκευή όταν δεν τη χρησιμοποιείτε, για να την αλλάξετε τα εξαρτήματα, συναρμολογήστε ή αποσυναρμολογήστε το και πριν μετακινώντας το. Τραβήξτε από το φισ, όχι από το καλώδιο, για να το αποσυνδέσετε από την πρίζα.
- Μη χρησιμοποιείτε αξεσουάρ που δεν συνιστάται από την Cecotec, καθώς μπορεί να προκαλέσουν τραυματισμούς ή ζημιές.
- Μη λειτουργείτε τη συσκευή μετά από πτώση ή μετά από πτώση δυσλειτουργεί.
- Μην αφήνετε ποτέ τη συσκευή χωρίς επίβλεψη κατά τη χρήση.
- Ξετυλίξτε τελείως το καλώδιο ρεύματος πριν από κάθε χρήση.
- Τοποθετήστε τη συσκευή σε μια επίπεδη, σταθερή και ασφαλή επιφάνεια.
- Αυτό το προϊόν έχει σχεδιαστεί αποκλειστικά για οικιακή χρήση.
- Μη χρησιμοποιείτε τη συσκευή σε εξωτερικούς χώρους, κοντά σε ηλεκτρικές εστίες, αέριο, φλόγες ή μέσα σε άλλες συσκευές.
- Μη λειτουργείτε τη συσκευή εάν έχει πέσει στο πάτωμα, εάν έχει ορατή ζημιά ή διαρροή.
- Αποσυνδέστε αμέσως τη συσκευή από το ρεύμα εάν το εξωτερικό περίβλημα του προϊόντος έχει σπάσει για να αποφευχθεί κάθε κίνδυνος ηλεκτροπληξίας.
- Μην αγγίζετε το βύσμα με βρεγμένα χέρια.
- Η συσκευή μπορεί να προκαλέσει τραυματισμό σε περίπτωση κακής χρήσης.
- Αυτή η συσκευή μπορεί να χρησιμοποιηθεί από παιδιά ηλικίας 8 ετών και άνω, και άτομα με μειωμένη σωματική, αισθητηριακή ή ψυχική ικανότητες ή έλλειψη εμπειρίας και γνώσης, εφόσον τους έχει δοθεί επίβλεψη ή οδηγίες σχετικά με τη χρήση της συσκευής με ασφαλή τρόπο και κατανοήστε την κινδύνους. Τα παιδιά δεν πρέπει να παίζουν με τη συσκευή. Ο καθαρισμός και η συντήρηση δεν πρέπει να εκτελούνται από παιδιά χωρίς επίβλεψη.
- Τα παιδιά δεν πρέπει να παίζουν με τη συσκευή. Στενή επίβλεψη είναι απαραίτητο όταν η συσκευή χρησιμοποιείται κοντά ή κοντά παιδιά.
- Κρατήστε αυτή τη συσκευή και το καλώδιο τροφοδοσίας μακριά από την πρόσβαση

παιδιά κάτω των 8 ετών.

## **1. ΜΕΡΗ ΚΑΙ ΕΞΑΡΤΗΜΑΤΑ**

Εικ. 1

1. Πρέσα κώνων χυμού
2. Μεγάλος κώνος χυμού
3. Μικρό χωνάκι χυμού
4. Φίλτρο από ανοξείδωτο χάλυβα
5. Δεξαμενή χυμού
6. Κύριο σώμα
7. Μοχλός πίεσης

### **ΣΗΜΕΙΩΣΗ:**

Τα γραφικά σε αυτό το εγχειρίδιο είναι σχηματικές αναπαραστάσεις και ενδέχεται να μην ταιριάζουν ακριβώς με αυτά προϊόν.

## **2. ΠΡΙΝ ΤΗ ΧΡΗΣΗ**

- Βγάλτε το προϊόν από το κουτί και αφαιρέστε όλα τα υλικά συσκευασίας.
- Ελέγξτε για τυχόν εμφανείς ζημιές. Εάν παρατηρήσετε κάτι, επικοινωνήστε το συντομότερο δυνατό με το Τεχνικό Υπηρεσία Υποστήριξης της Cecotec για συμβουλές ή αποκατάσταση.
- Πριν χρησιμοποιήσετε το προϊόν για πρώτη φορά, καθαρίστε όλα τα μέρη που θα έρθουν σε επαφή με φρούτα.
- Τοποθετείτε πάντα τη συσκευή σε επίπεδη και σταθερή επιφάνεια.
- Ξετυλίξτε τελείως το καλώδιο ρεύματος.
- Συνδέστε τη συσκευή σε τροφοδοτικό.

## **3. ΛΕΙΤΟΥΡΓΙΑ**

1. Κόψτε τα φρούτα στη μέση.
2. Τοποθετήστε το φλιτζάνι κάτω από την έξοδο χυμού στο ακροφύσιο κατά της στάλαξης.
3. Επιλέξτε τον κατάλληλο κώνο χυμού:
4. Χρησιμοποιήστε το μεγάλο χωνάκι για να στύψετε μεγαλύτερα φρούτα, όπως τα πορτοκάλια.
5. Χρησιμοποιήστε το μικρό χωνάκι για να στύψετε μικρότερα φρούτα, όπως λεμόνια.
6. Τοποθετήστε το μισό από τα φρούτα στον αποχυμωτή.
7. Χαμηλώστε το μοχλό πίεσης για να πιέσετε τα φρούτα. Σε περίπτωση στύψιμο μικρών λεμονιών, μπορείτε πιέστε απευθείας με το χέρι σας.
8. Σηκώστε το μοχλό όταν τελειώσει η διαδικασία συμπίεσης. Ο αποχυμωτής θα σταματήσει να λειτουργεί όταν σταματήσετε να πιέζετε το μοχλό πάνω στο φρούτο.

Χρόνοι λειτουργίας

- Χρησιμοποιήστε τη συσκευή για το πολύ 15 δευτερόλεπτα συνεχόμενα.
- Τότε, μην το χρησιμοποιείτε για τουλάχιστον 15 δευτερόλεπτα.
- Επαναλάβετε αυτά τα δύο βήματα ως κύκλο έως το πολύ 10 φορές.

Σημείωση:

- Αφού χρησιμοποιήσετε τη συσκευή 10 φορές συνεχόμενα, μην τη χρησιμοποιείτε για 30 λεπτά.
- Καθαρίζετε περιοδικά το φίλτρο και τη δεξαμενή για να αφαιρείτε τυχόν υπολείμματα πολτού.
- Μόλις ολοκληρώσετε τη χρήση της, αποσυνδέστε τη συσκευή από την πρίζα και καθαρίστε την σωστά ακολουθώντας τις οδηγίες.

#### **4. ΚΑΘΑΡΙΣΜΟΣ ΚΑΙ ΣΥΝΤΗΡΗΣΗ**

- Απενεργοποιήστε και αποσυνδέστε τη συσκευή από την πρίζα και αφήστε τη να κρυώσει πριν την καθαρίσετε.
- Μην χρησιμοποιείτε σφουγγάρια, προϊόντα σε σκόνη ή λειαντικά καθαριστικά για να καθαρίσετε το προϊόν.
- Χρησιμοποιήστε ένα μαλακό, καθαρό, υγρό πανί με νερό και μερικές σταγόνες σαπουνι για να καθαρίσετε το εξωτερικό περίβλημα του προϊόντος.
- Μην βυθίζετε τη συσκευή σε νερό ή οποιοδήποτε άλλο υγρό και μην την τοποθετείτε κάτω από τρεχούμενο νερό.
- Συνιστάται να καθαρίζετε τακτικά για να αφαιρείτε τα υπολείμματα φρούτων.
- Τα παρακάτω εξαρτήματα πλένονται στο πλυντήριο πιάτων:
- Πρέσα κώνων χυμού.
- Μεγάλος κώνος χυμού.
- Μικρό χωνάκι χυμού.
- Φίλτρο από ανοξείδωτο χάλυβα.
- Δεξαμενή χυμού.
- Στεγνώστε καλά όλα τα εξαρτήματα της συσκευής πριν την αποθηκεύσετε.

#### **5. ΤΕΧΝΙΚΕΣ ΠΡΟΔΙΑΓΡΑΦΕΣ**

Αναφορά προϊόντος: 03097/03098

Προϊόν: EssentialVita PowerFresh 600 Inox/Μαύρο

230 V~, 50/60 Hz

Μέγιστη. ισχύς: 600 W

Οι τεχνικές προδιαγραφές ενδέχεται να αλλάξουν χωρίς προηγούμενη ειδοποίηση για τη βελτίωση της ποιότητας του προϊόντος.

Κατασκευάζεται στην Κίνα | Σχεδιασμένο στην Ισπανία

## **6. ΑΠΟΡΡΙΨΗ ΠΑΛΑΙΩΝ ΗΛΕΚΤΡΙΚΩΝ ΣΥΣΚΕΥΩΝ**

Αυτό το σύμβολο υποδεικνύει ότι, σύμφωνα με τους ισχύοντες κανονισμούς, το προϊόν και/ή η μπαταρία πρέπει να απορρίπτονται χωριστά από το οικιακό απόβλητα. Όταν αυτό το προϊόν φτάσει στο τέλος της διάρκειας ζωής του, θα πρέπει πετάξετε τις μπαταρίες/συσσωρευτές και μεταφέρετέ τις σε ένα σημείο συλλογής ορίζονται από τις τοπικές αρχές.

Οι καταναλωτές πρέπει να επικοινωνήσουν με τις τοπικές αρχές ή τον πωλητή τους για πληροφορίες

σχετικά με τη σωστή απόρριψη των παλαιών συσκευών ή/και των μπαταριών τους. Η συμμόρφωση με τις παραπάνω οδηγίες θα βοηθήσει στην προστασία του περιβάλλοντος.

## **7. ΤΕΧΝΙΚΗ ΥΠΟΣΤΗΡΙΞΗ ΚΑΙ ΕΓΓΥΗΣΗ**

Η Cecotec θα είναι υπεύθυνη έναντι του τελικού χρήστη ή καταναλωτή για οποιαδήποτε έλλειψη συμμόρφωσης υπάρχει στο χρόνο παράδοσης του προϊόντος υπό τους όρους, προϋποθέσεις και προθεσμίες που καθορίζονται από την ισχύοντες κανονισμούς.

Συνιστάται οι επισκευές να γίνονται από εξειδικευμένο προσωπικό.

Εάν οποιαδήποτε στιγμή εντοπίσετε οποιοδήποτε πρόβλημα με το προϊόν σας ή έχετε οποιαδήποτε αμφιβολία, μη διστάσετε

για να επικοινωνήσετε με την επίσημη υπηρεσία τεχνικής υποστήριξης της Cecotec στο +34 963 210 728.

## **8. ΠΝΕΥΜΑΤΙΚΑ ΔΙΚΑΙΩΜΑΤΑ**

Τα δικαιώματα πνευματικής ιδιοκτησίας επί των κειμένων αυτού του εγχειριδίου ανήκουν στην CECOTEC INNOVACIONES, S.L. Όλα τα δικαιώματα διατηρούνται. Το περιεχόμενο αυτής της δημοσίευσης δεν επιτρέπεται, εν όλω ή εν μέρει, να είναι αναπαράγονται, αποθηκεύονται σε σύστημα ανάκτησης, μεταδίδονται ή διανέμονται με οποιοδήποτε μέσο (ηλεκτρονικό, μηχανική, φωτοτυπική, ηχογράφηση ή παρόμοια) χωρίς την προηγούμενη έγκριση της CECOTEC INNOVACIONES, S.L.

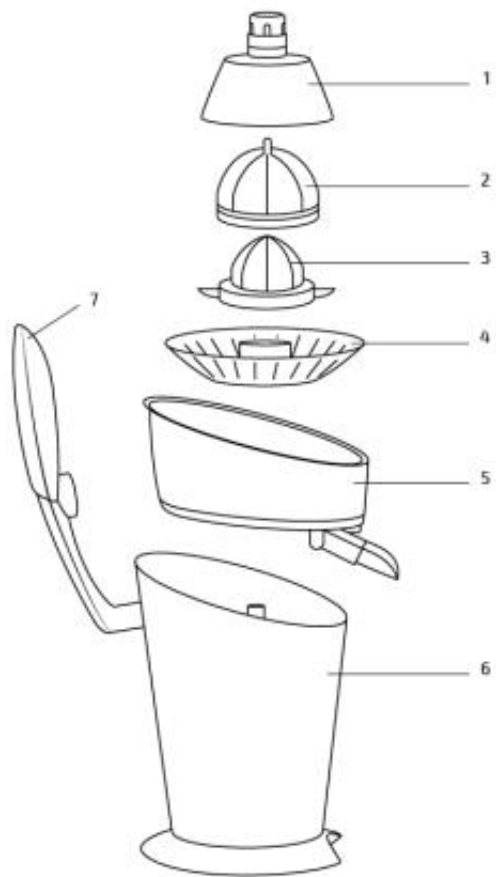

Fig./lmg./Abb./Rys./Obr. 1