

cecotec

CEC-03313



Ψηφιακή Φριτέζα Αέρος 2 Lt 900 W Cecofry Compact
2000 Touch

ΟΔΗΓΙΕΣ ΑΣΦΑΛΕΙΑΣ

- Πριν χρησιμοποιήσετε τη συσκευή, διαβάστε τις παρακάτω οδηγίες προσεκτικά. Φυλάξτε αυτό το εγχειρίδιο οδηγιών για μελλοντική αναφορά ή νέους χρήστες.
- Είναι δική σας ευθύνη να βεβαιωθείτε ότι κάθε χρήστης είναι ενημερωμένος σχετικά με τις προειδοποιήσεις και τις προφυλάξεις που αναφέρονται σε αυτήν την οδηγία εγχειρίδιο.
- Αυτή η συσκευή έχει σχεδιαστεί μόνο για οικιακή χρήση και δεν είναι προοριζόμενη για μπαρ, εστιατόρια, αγροικίες, ξενοδοχεία, μοτέλ, και γραφεία.
- Η συσκευή δεν προορίζεται για χρήση από παιδιά κάτω των ηλικίας των 8. Μπορεί να χρησιμοποιηθεί από παιδιά άνω των 8 ετών, καθώς εφόσον τους παρέχεται συνεχής επίβλεψη.
- Αυτή η συσκευή μπορεί να χρησιμοποιηθεί από άτομα με μειωμένη φυσική κατάσταση, αισθητηριακές ή νοητικές ικανότητες ή έλλειψη εμπειρίας και γνώση, εφόσον τους έχει δοθεί επίβλεψη ή οδηγίες σχετικά με τη χρήση της συσκευής με ασφαλή τρόπο και να κατανοήσουν τους κινδύνους που εμπεριέχονται.
- Κρατήστε αυτή τη συσκευή και το καλώδιο τροφοδοσίας μακριά από την πρόσβαση παιδιών κάτω των 8 ετών. Εργασίες καθαρισμού και συντήρησης δεν πρέπει να γίνεται από παιδιά.
- Τοποθετήστε τη συσκευή σε μια επίπεδη, ανθεκτική στη θερμότητα επιφάνεια. Θέση τη συσκευή με τέτοιο τρόπο ώστε να αποφεύγεται η διαρροή περιεχομένου. Μην τοποθετείτε τη συσκευή κοντά σε πηγές θερμότητας, μέρη με υψηλή θερμοκρασία επίπεδα υγρασίας ή εύφλεκτα υλικά.
- ΠΡΟΣΟΧΗ: ελέγξτε τη συσκευή και τη συσκευασία της για ζημιές. Μην χρησιμοποιείτε ποτέ τη συσκευή εάν έχει υποστεί ζημιά. Επικοινωνήστε άμεσα Η επίσημη υπηρεσία τεχνικής υποστήριξης της Cecotec.
- Τα υλικά συσκευασίας μπορεί να είναι επικίνδυνα για τα παιδιά. Αφαιρώ και κρατήστε τα μακριά από την προσιτότητά τους.
- Επιθεωρείτε τακτικά το καλώδιο τροφοδοσίας για ορατή ζημιά,

ειδικά το καλώδιο, το βύσμα και το περίβλημα του βύσματος. Εάν το καλώδιο είναι κατεστραμμένο, πρέπει να επισκευαστεί από την επίσημη τεχνική υποστήριξη Service της Cecotec για αποφυγή κάθε είδους κινδύνου.

- Μην χρησιμοποιείτε τη συσκευή εάν το καλώδιο, η πρίζα ή το πλαίσιο είναι κατεστραμμένα ή εάν δυσλειτουργεί, έχει πέσει ή έχει καταστραφεί.

- Μην προσπαθήσετε να επισκευάσετε τη συσκευή μόνοι σας. Επικοινωνήστε με τον υπάλληλο

Υπηρεσία Τεχνικής Υποστήριξης της Cecotec για συμβουλές.

- Μην στρίβετε, λυγίζετε, τραβάτε ή καταστρέφετε το καλώδιο ρεύματος. Προστατέψτε το από αιχμηρές άκρες και πηγές θερμότητας. Μην το αφήνετε να αγγίξει καυτές επιφάνειες. Μην αφήνετε το καλώδιο να κρέμεται πάνω από την άκρη του επιφάνεια εργασίας ή πάγκος εργασίας.

- Μην τραβάτε το φιλτράρισμα για να αποσυνδέσετε τη συσκευή.

- Αποσυνδέστε τη συσκευή από την πρίζα πριν τη μετακινήσετε, τον καθαρισμό ή όταν δεν χρησιμοποιείται. Μην αφήνετε τη συσκευή συνδεδεμένο σε πρίζα χωρίς επίβλεψη. Βεβαιωθείτε ότι είναι απενεργοποιήθηκε και αποσυνδέθηκε από την πρίζα πριν από την τοποθέτηση ή την αφαίρεση τυχόν εξαρτήματα και/ή καθαρισμός.

- Χρησιμοποιήστε τη συσκευή για τους σκοπούς που περιγράφονται σε αυτό το εγχειρίδιο.

Οποιαδήποτε άλλη χρήση δεν συνιστάται από τον κατασκευαστή και μπορεί να αποτελέσει κίνδυνο τόσο για τη συσκευή όσο και για τον χρήστη.

- Η συσκευή δεν πρέπει να χρησιμοποιείται σε δυνητικά επικίνδυνα τοποθεσίες, όπως εύφλεκτα, εκρηκτικά, φορτωμένα με χημικά ή υγρές ατμόσφαιρες, ούτε κοντά σε εύφλεκτα υλικά.
- Αυτή η συσκευή δεν προορίζεται για λειτουργία μέσω ενός εξωτερικού χρονόμετρο ή ξεχωριστό σύστημα τηλεχειρισμού.
- Μην εισάγετε και μην επιτρέπετε την είσοδο δακτύλων ή ξένων αντικειμένων άνοιγμα αερισμού, καθώς θα μπορούσε να προκαλέσει ηλεκτροπληξία ή Φωτιά.
- Αυτό το σύμβολο σημαίνει: προειδοποίηση, ζεστή επιφάνεια. ο οι προσβάσιμες επιφάνειες της συσκευής μπορεί να φτάσουν ψηλά θερμοκρασίες κατά τη λειτουργία. Προσέξτε να μην κάψου.

- Μην βυθίζετε το καλώδιο, το βύσμα ή οποιοδήποτε μη αφαιρούμενο μέρος του προϊόντος σε νερό ή οποιοδήποτε άλλο υγρό. Μην εκθέτετε το ηλεκτρικές συνδέσεις με νερό. Βεβαιωθείτε ότι τα χέρια σας είναι στεγνώστε πριν χειριστείτε το φιλτράρισμα ή θέσετε σε λειτουργία τη συσκευή.

- Ο καθαρισμός και η συντήρηση πρέπει να εκτελούνται σύμφωνα με σε αυτό το εγχειρίδιο οδηγιών για να βεβαιωθείτε ότι η συσκευή λειτουργεί δεόντως.

- Μπορεί να απελευθερωθεί ζεστός ατμός από την έξοδο αέρα της συσκευής ανοίγματα κατά τη χρήση. Κρατήστε τα χέρια και το πρόσωπό σας σε ασφαλή θέση απόσταση από τον ατμό και από τα ανοίγματα εξόδου αέρα.

Μπορεί να βγει ζεστός αέρας όταν αφαιρείτε το καλάθι από μέσα η συσκευή.

- Αποσυνδέστε αμέσως τη συσκευή από την πρίζα εάν η συσκευή απελευθερώσει μαύρο χρώμα καπνός. Περιμένετε μέχρι να εξαφανιστεί ο καπνός για να αφαιρέσετε το καλάθι από τη συσκευή.

1. ΜΕΡΗ ΚΑΙ ΕΞΑΡΤΗΜΑΤΑ

Εικ. 1

1. Πίνακας ελέγχου
2. Στέγαση
3. Καλάθι
4. Λαβή καλαθιού
5. Ράφι
6. Έξοδος αέρα
7. Καλώδιο ρεύματος

ΣΗΜΕΙΩΣΗ:

Τα γραφικά σε αυτό το εγχειρίδιο είναι σχηματικές αναπαραστάσεις και ενδέχεται να μην ταιριάζουν ακριβώς με αυτά προϊόν.

2. ΠΡΙΝ ΤΗ ΧΡΗΣΗ

- Αυτή η συσκευή είναι συσκευασμένη με τρόπο που να την προστατεύει κατά τη μεταφορά. Βγάλτε τη συσκευή του κουτιού του και αφαιρέστε όλα τα υλικά συσκευασίας. Μπορείτε να κρατήσετε το αρχικό κουτί και άλλα

στοιχεία συσκευασίας σε ασφαλές μέρος. Αυτό θα σας βοηθήσει να αποτρέψετε τη ζημιά του προϊόντος όταν

μεταφέροντάς το στο μέλλον. Σε περίπτωση απόρριψης της αρχικής συσκευασίας, βεβαιωθείτε ότι όλα τα υλικά συσκευασίας ανακυκλώνονται ανάλογα.

- Βεβαιωθείτε ότι όλα τα εξαρτήματα και τα εξαρτήματα περιλαμβάνονται και σε καλή κατάσταση. Αν κάποιο από αυτά λείπουν ή δεν είναι σε καλή κατάσταση, επικοινωνήστε με την επίσημη τεχνική υπηρεσία της Cecotec αμέσως.

Περιεχόμενα κουτιού

- Φριτέζα αέρα Cecofry Compact 2000 Touch.

- Εγχειρίδιο οδηγιών

- Καθαρίστε καλά το καλάθι και το δοχείο με ζεστό νερό, απορρυπαντικό και α μη λειαντικό σφουγγάρι.

- Καθαρίστε το εσωτερικό και το εξωτερικό της συσκευής με ένα υγρό πανί.

- Αυτή η φριτέζα αέρα λειτουργεί με ζεστό αέρα. Μη γεμίζετε το καλάθι με τηγανέλαιο ή λίπος.

3. ΛΕΙΤΟΥΡΓΙΑ

1. Τοποθετήστε τη φριτέζα αέρα σε μια σταθερή, επίπεδη, οριζόντια επιφάνεια.

2. Μην τοποθετείτε τη φριτέζα αέρα σε επιφάνεια που δεν είναι ανθεκτική στη θερμότητα.

3. Τοποθετήστε τη σχάρα στο καλάθι.

4. Τοποθετήστε το καλάθι στη θέση του.

5. Απελευθερώστε το καλώδιο από τη θήκη του στο κάτω μέρος της συσκευής.

Σημείωση:

- Μην γεμίζετε το δοχείο με λάδι ή οποιοδήποτε άλλο υγρό.

- Μην τοποθετείτε κανένα αντικείμενο πάνω από τη φριτέζα αέρα όταν τη χρησιμοποιείτε.

Αυτό διακόπτει τη ροή του αέρα και

επιηρεάζει το αποτέλεσμα του τηγανίσματος σε ζεστό αέρα.

Χρησιμοποιώντας τη φριτέζα αέρα

Φριτέζα αέρα

1. Συνδέστε το φως ρεύματος σε μια γειωμένη πρίζα.

2. Αφαιρέστε το καλάθι από τη φριτέζα αέρα (Εικ. 2).

3. Βάλτε τα υλικά στο καλάθι (Εικ. 3).

4. Τοποθετήστε ξανά το καλάθι στη φριτέζα (Εικ. 4). Μην χρησιμοποιείτε ποτέ το καλάθι χωρίς τη σχάρα μέσα.

5. Προσδιορίστε τον απαιτούμενο χρόνο προετοιμασίας και θερμοκρασία για κάθε τρόφιμο (βλ. ενότητα

"Ρυθμίσεις").

Προειδοποίηση:

Μην αγγίζετε το καλάθι κατά τη διάρκεια και αμέσως μετά τη χρήση, καθώς ζεσταίνεται πολύ. Κρατήστε το καλάθι

μόνο από τη λαβή.

ΣΗΜΕΙΩΣΗ:

Όταν η συσκευή είναι συνδεδεμένη στην πρίζα, η ένδειξη τροφοδοσίας θα ανάψει. (Κουμπί «1»)

Πίνακας Ελέγχου. Εικ. 5

1. Κουμπί λειτουργίας

2. Κουμπί Έναρξη/Παύση

3. Κουμπί αύξησης

4. Κουμπί μείωσης

5. Εμφάνιση

6. Ένδειξη θερμοκρασίας (°C)

7. Ένδειξη ώρας (λεπτά)

Κουμπί "1" - Κουμπί λειτουργίας

Μόλις το καλάθι τοποθετηθεί με ασφάλεια στην κύρια μονάδα, το κουμπί λειτουργίας θα ανάψει. Επάνω σε

Αν το ενεργοποιήσετε, η προεπιλεγμένη θερμοκρασία της μονάδας είναι 180, ενώ ο χρόνος μαγειρέματος έχει ρυθμιστεί στους 15

λεπτά. Πατώντας το κουμπί "2" θα ξεκινήσει η διαδικασία μαγειρέματος. Εάν πατηθεί το κουμπί λειτουργίας

κατά το μαγείρεμα, η συσκευή σβήνει. Όλες οι ενδείξεις εκτός από την ένδειξη τροφοδοσίας θα ανάψουν

απενεργοποιηθεί και ο ανεμιστήρας θα σταματήσει να λειτουργεί μετά από μερικά δευτερόλεπτα.

Σημείωση:

Κατά τη διάρκεια του μαγειρέματος, μπορείτε να πατήσετε το κουμπί "2" για παύση ή έναρξη του μαγειρέματος.

Κουμπί 3 και 4 - Έλεγχος θερμοκρασίας

- Όταν ανάψει η ένδειξη θερμοκρασίας, πατήστε τα κουμπιά 3 και 4 για να ρυθμίσετε τη θερμοκρασία

από 80 °C έως 200 °C.

- Όταν ανάψει η ένδειξη ώρας, πατήστε τα κουμπιά 3 και 4 για να ρυθμίσετε την ώρα από 1 έως 60

λεπτά.

Ενδεικτική λυχνία "6"

Ένδειξη θερμοκρασίας (βαθμοί Κελσίου "°C")

Ενδεικτική λυχνία "7"

Ένδειξη ώρας (λεπτά)

- Ορισμένα συστατικά πρέπει να ανακινηθούν στα μισά της διαδικασίας μαγειρέματος (βλ. "Ρυθμίσεις"

Ενότητα). Για να τα κουνήσετε, βγάλτε το καλάθι που το κρατάτε από τη λαβή και ανακινήστε το. Επειτα,

σύρετε το καλάθι πίσω στη φριτέζα.

- Όταν ακούσετε το σήμα του χρονοδιακόπτη, ο καθορισμένος χρόνος προετοιμασίας έχει παρέλθει. Ο ανεμιστήρας θα σταματήσει

τρέξιμο. Αφαιρέστε το καλάθι από τη φριτέζα αέρα και τοποθετήστε το σε μια ανθεκτική στη θερμότητα επιφάνεια.

- Ελέγξτε αν τα υλικά είναι έτοιμα.

- Εάν δεν έχουν ψηθεί επαρκώς, τοποθετήστε ξανά το καλάθι και προσθέστε μερικά λεπτά ακόμα

το χρονόμετρο.

- Για να αφαιρέσετε συστατικά, π.χ. πατατάκια, αφαιρέστε το καλάθι από τη φριτέζα και τοποθετήστε το επάνω

μια επιφάνεια ανθεκτική στη θερμότητα.

- Τα υλικά, το καλάθι και η ίδια η φριτέζα θα είναι ζεστά. Ανάλογα με το είδος των συστατικών,

η φριτέζα μπορεί να παράγει ατμό.

- Αδειάστε το καλάθι σε ένα μπολ ή σε ένα πιάτο.

- Συμβουλή: αφαιρέστε τα μεγάλα ή εύθραυστα συστατικά με λαβίδες.

- Μόλις μαγειρευτεί η πρώτη παρτίδα φαγητού, η φριτέζα αέρα είναι έτοιμη να μαγειρέψει την επόμενη παρτίδα του φαγητού αμέσως.

Ρυθμίσεων

Ο παρακάτω πίνακας θα σας βοηθήσει να επιλέξετε τις βασικές ρυθμίσεις για κάθε φαγητό.

	Λεπτό. και Μέγιστο. ποσότητα	Χρόνος (πρακτικά)	Θερμοκρασία (°Γ)	Κούνημα	Περαιτέρω πληροφορία
Πατάτα					
Λεπτά κατεψυγμένα τσιπ	200-300	18-20	200	Κούνημα	

Παχιά κατεψυγμένα τσιπ	200-300	20-25	200	Κούνημα	
Γκραπέν πατάτας	300	20-25	200	Κούνημα	
Κρέας και πουλερικά					
Μπριζόλα	100-300	10-15	180		
Χοιρινές μπριζόλες	100-300	10-15	180		
Χάμπουργκερ	100-300	10-15	180		
Σφολιάτα γεμιστά με κιμά	100-300	13-15	200		
Κνήμες κοτόπουλου	100-300	25-30	180		
Στήθος κοτόπουλου	100-300	15-20	180		
Σνακ					
Ανοιξιάτικα ρολά	100-250	8-10	200	Κούνημα	Χρησιμοποιήστε έτοιμο για φούρνο σνακ
Κατεψυγμένο κοτόπουλο ψήγμα	100-300	6-10	200	Κούνημα	Χρησιμοποιήστε φούρνο-έτοιμα σνακ
Κατεψυγμένα δάχτυλα ψαριών	100-250	6-10	200		Χρησιμοποιήστε φούρνο-readysnacks
Κατεψυγμένη μοτσαρέλα κολλήσει	100-250	8-10	180		Χρησιμοποιήστε φούρνο-έτοιμα σνακ
Γεμιστά λαχανικά	100-250	10	160		
Φούρνος					
Πίτα	250	14-20	160		Χρησιμοποιήστε ένα ψήσιμο πιάτο ορμούλι
Κις	300	20-22	180		Χρησιμοποιήστε ένα ψήσιμο πιάτο ή πρέττει
Μάφινς	250	15-18	200		Χρησιμοποιήστε ένα ψήσιμο πιάτο ή φόρμα
Γλυκά σνακ	250	20	160		Χρησιμοποιήστε ένα ψήσιμο πιάτο ή φόρμα

Σημείωση:

- Μείνετε μέσο το μισό όριμα είναι μόνο ενδείξεις. Καθώς τα συστατικά διαφέρουν ως προς την προέλευση, το μέγεθος, το σχήμα και την μάρκα, δεν μπορούμε να εγγυηθούμε την καλύτερη ρύθμιση για τα συστατικά που χρησιμοποιείτε.
- Επειδή η γρήγορη τεχνολογία αέρα θερμαίνει αμέσως επάνω τον αέρα μέσα στη συσκευή, εν συντομία η αφαίρεση του καλάθιού κατά τη διαδικασία μαγειρέματος επηρεάζει ελάχιστα τη λειτουργία της φριτέζας αέρα.
- Προσθέστε 3 λεπτά στη διαδικασία μαγειρέματος όταν αρχίσετε να μαγειρεύετε ενώ η φριτέζα είναι κρύα.

Συμβουλές

- Τα μικρότερα συστατικά απαιτούν μικρότερο χρόνο προετοιμασίας από τα μεγαλύτερα.
- Μια μεγαλύτερη ποσότητα συστατικών απαιτεί μόνο λίγο μεγαλύτερο χρόνο προετοιμασίας και α μικρότερη ποσότητα συστατικών απαιτεί μόνο λίγο μικρότερο χρόνο προετοιμασίας.
- Το κούνημα του φαγητού στο μέσο της διαδικασίας μαγειρέματος βελτιστοποιεί το τελικό αποτέλεσμα και αποτρέπει ανομοιόμορφο μαγείρεμα.
- Ψεκάστε λίγο λάδι στις φρέσκες πατάτες για πιο τραγανό αποτέλεσμα. Μαγειρέψτε το φαγητό μόνο στη φριτέζα αφού προσθέσετε λάδι σε αυτό.
- Μην μαγειρεύετε υπερβολικά λιπαρά τρόφιμα στη φριτέζα αέρα (π.χ. λουκάνικα).
- Τα έτοιμα σνακ μπορούν επίσης να μαγειρευτούν στη φριτέζα αέρα.
- Η βέλτιστη ποσότητα για την παρασκευή τραγανών πατατών είναι 300 γραμμάρια.
- Η προπαρασκευασμένη ζύμη απαιτεί μικρότερο χρόνο προετοιμασίας. Η προπαρασκευασμένη ζύμη απαιτεί πιο κοντή χρόνος προετοιμασίας από τη σπιτική ζύμη.
- Τοποθετήστε ένα ταψί ή ταψί στο καλάθι της φριτέζας εάν θέλετε να ψήσετε ένα κέικ ή κικς ή αν θέλετε να τηγανίσετε εύθραυστα ή γεμιστά φαγητά.
- Μπορείτε επίσης να χρησιμοποιήσετε τη συσκευή για να ξαναζεστάνετε φαγητό. Για να ξαναζεστάνετε το φαγητό, ρυθμίστε τη θερμοκρασία στους 150°C για 10 λεπτά.

4. ΚΑΘΑΡΙΣΜΟΣ ΚΑΙ ΣΥΝΤΗΡΗΣΗ

Καθαρίζετε τη φριτέζα μετά από κάθε χρήση.

Το καλάθι και η σχάρα έχουν αντικολητική επίστρωση. Μη χρησιμοποιείτε μεταλλικά σκεύη ή λειαντικά προϊόντα για να τα καθαρίσετε, καθώς αυτό μπορεί να καταστρέψει την αντικολητική τους επιφάνεια.

1. Αποσυνδέστε τη φριτέζα αέρα από την παροχή ρεύματος και αφήστε τη να κρυώσει πριν την καθαρίσετε.

2. Καθαρίστε το εσωτερικό και το εξωτερικό της συσκευής με ένα υγρό πανί.

3. Καθαρίστε καλά το καλάθι και το ράφι με ζεστό νερό, απορρυπαντικό και μη λειαντικό σφουγγάρι.

Σημείωση:

- Μπορείτε να αφαιρέσετε το καλάθι για να αφήσετε τη συσκευή να κρυώσει πιο γρήγορα.

- Συνιστούμε να χρησιμοποιήσετε ένα υγρό απολίπανσης για να αφαιρέσετε τυχόν υπολείμματα βρωμιάς.

Υπόδειξη:

- Εάν η βρωμιά είναι επικαλυμμένη στο καλάθι ή στη σχάρα, γεμίστε το καλάθι με ζεστό νερό αναμεμιγμένο με υγρό απορρυπαντικό.

- Βάλτε τη σχάρα στο καλάθι και αφήστε τα να στεγνώσουν για περίπου 10 λεπτά.

4. Καθαρίστε το εσωτερικό της συσκευής με ζεστό νερό και ένα μη λειαντικό σφουγγάρι.

5. Καθαρίστε το θερμαντικό στοιχείο με μια μαλακή βούρτσα για να αφαιρέσετε τυχόν υπολείμματα φαγητού.

NS αποθήκευση

1. Αποσυνδέστε τη συσκευή και αφήστε τη να κρυώσει.

2. Βεβαιωθείτε ότι όλα τα μέρη του είναι καθαρά και στεγνά προτού αποθηκεύσετε ή χρησιμοποιήσετε ξανά το προϊόν 6. ΤΕΧΝΙΚΕΣ ΠΡΟΔΙΑΓΡΑΦΕΣ

Αναφορά: 03313

Προϊόν: Cecofry Compact 2000 Touch

Τάση: 220-240 V~50/60 Hz

Ισχύς: 900 W

Χωρητικότητα καλαθιού: 2 λίτρα

Ρύθμιση θερμοκρασίας: 80-200 °C

Χρονοδιακόπτης (0-60 λεπτά)

Οι τεχνικές προδιαγραφές ενδέχεται να αλλάξουν χωρίς προηγούμενη ειδοποίηση για τη βελτίωση της ποιότητας του προϊόντος.

Κατασκευάζεται στην Κίνα | Σχεδιασμένο στην Ισπανία

7. ΑΠΟΡΡΙΨΗ ΠΑΛΑΙΩΝ ΗΛΕΚΤΡΙΚΩΝ ΚΑΙ ΗΛΕΚΤΡΟΝΙΚΩΝ ΣΥΣΚΕΥΩΝ

Αυτό το σύμβολο υποδεικνύει ότι, σύμφωνα με τους ισχύοντες κανονισμούς, το προϊόν ή/και τα κύτταρα πρέπει να απορρίπτονται χωριστά από τα οικιακά απορρίμματα.

Όταν αυτό το προϊόν φτάσει στο τέλος της διάρκειας ζωής του, θα πρέπει να το πετάξετε μπαταρίες/συσσωρευτές και μεταφέρετέ τους σε ένα σημείο συλλογής που ορίζεται από τις τοπικές αρχές.

Οι καταναλωτές πρέπει να επικοινωνήσουν με τις τοπικές αρχές ή τον πωλητή τους για πληροφορίες

σχετικά με τη σωστή απόρριψη των παλαιών συσκευών ή/και των μπαταριών τους.

Η συμμόρφωση με τις παραπάνω οδηγίες θα βοηθήσει στην προστασία του περιβάλλοντος.

8. ΤΕΧΝΙΚΗ ΥΠΟΣΤΗΡΙΞΗ ΚΑΙ ΕΓΓΥΗΣΗ

Η Cecotec θα είναι υπεύθυνη έναντι του τελικού χρήστη ή καταναλωτή για οποιαδήποτε έλλειψη συμμόρφωσης υπάρχει στο χρόνο παράδοσης του προϊόντος υπό τους όρους, τις προϋποθέσεις και τις προθεσμίες που καθορίζονται από την ισχύοντες κανονισμούς.

Συνιστάται οι επισκευές να γίνονται από εξειδικευμένο προσωπικό.

Εάν οποιαδήποτε στιγμή εντοπίσετε οποιοδήποτε πρόβλημα με το προϊόν σας ή έχετε οποιαδήποτε αμφιβολία, μη διστάσετε

για να επικοινωνήσετε με την επίσημη υπηρεσία τεχνικής υποστήριξης της Cecotec στο +34 963 210 728.

9. ΠΝΕΥΜΑΤΙΚΑ ΔΙΚΑΙΩΜΑΤΑ

Τα δικαιώματα πνευματικής ιδιοκτησίας επί των κειμένων αυτού του εγχειριδίου ανήκουν στην CECOTEC INNOVACIONES,

S.L. Όλα τα δικαιώματα διατηρούνται. Το περιεχόμενο αυτής της δημοσίευσης δεν επιτρέπεται, εν όλω ή εν μέρει, να είναι

αναπαράγονται, αποθηκεύονται σε σύστημα ανάκτησης, μεταδίδονται ή διανέμονται με οποιοδήποτε μέσο (ηλεκτρονικό,

μηχανικό, φωτοτυπική, ηχογράφηση ή παρόμοια) χωρίς την προηγούμενη έγκριση της CECOTEC INNOVACIONES, S.L.

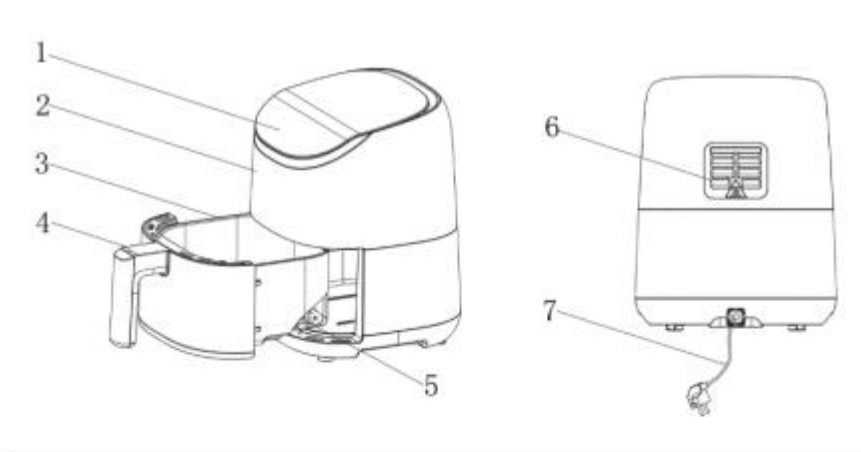

Fig./Img./Abb./Afb./Rys./Obr. 1

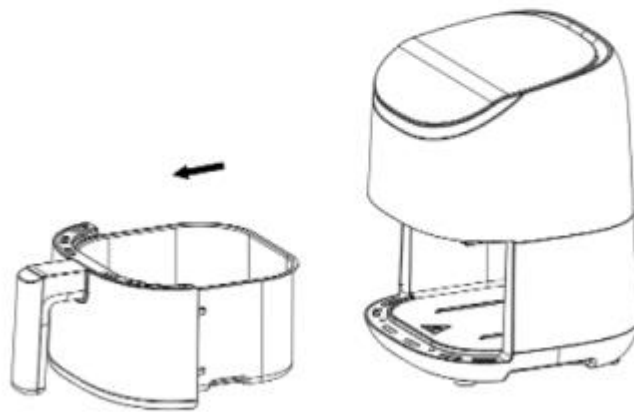

Fig./Img./Abb./Afb./Rys./Obr. 2

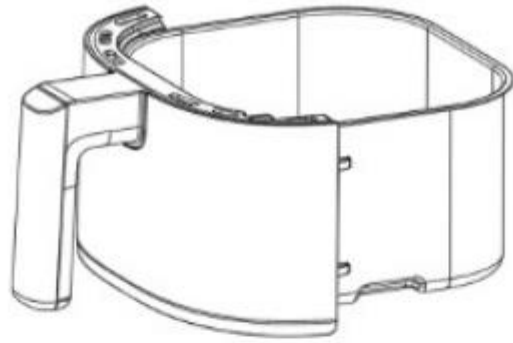

Fig./Img./Abb./Afb./ Rys./Obr. 3

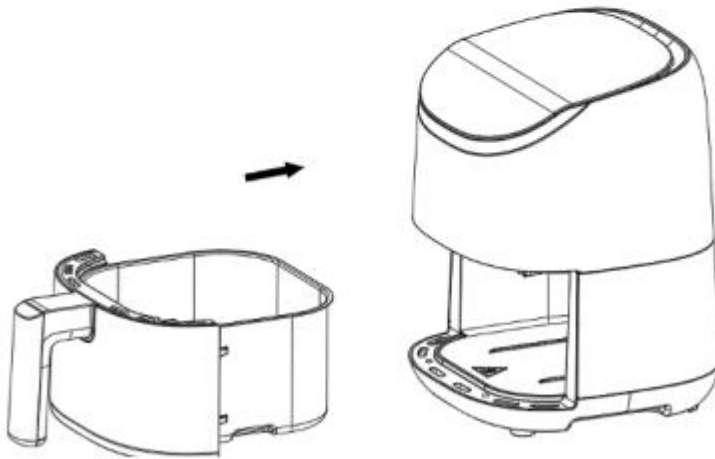

Fig./Img./Abb./Afb./ Rys./Obr. 4

5
|
200 °C — 6
⌚ — 7



1



3



4



2