

cecotec

CEC-04070



Επαγγελματική Συσκευή Σφραγίσματος
Τροφίμων Cecotec σε Σακούλα Sealvac
Steel

ΟΔΗΓΙΕΣ ΑΣΦΑΛΕΙΑΣ

- Πριν χρησιμοποιήσετε τη συσκευή, διαβάστε τις παρακάτω οδηγίες προσεκτικά. Φυλάξτε αυτό το εγχειρίδιο οδηγιών για μελλοντική αναφορά ή νέους χρήστες.
 - Κατά τη χρήση πρέπει να τηρούνται πιστά όλες οι οδηγίες ασφαλείας η συσκευή.
 - Αυτή η συσκευή μπορεί να χρησιμοποιηθεί από παιδιά ηλικίας 8 ετών και παραπάνω και άτομα με μειωμένη φυσική, αισθητηριακή ή νοητικές ικανότητες ή έλλειψη εμπειρίας και γνώσης αν τους έχει δοθεί επίβλεψη ή οδηγίες σχετικά με χρήση της συσκευής με ασφαλή τρόπο και κατανοήστε την κινδύνους. Τα παιδιά δεν πρέπει να παίζουν με τη συσκευή. Ο καθαρισμός και η συντήρηση από τον χρήστη δεν πρέπει να πραγματοποιούνται από παιδιά χωρίς επίβλεψη.
 - Επιβλέψτε τα παιδιά για να τα εμποδίσετε να παίζουν με το συσκευή.
 - Αυτή η συσκευή έχει σχεδιαστεί μόνο για οικιακή χρήση και δεν είναι προοριζόμενη για μπαρ, εστιατόρια, αγροικίες, ξενοδοχεία, μοτέλ, και γραφεία.
 - Πρέπει να δίνεται προσοχή όταν χρησιμοποιείτε τη συσκευή σε τοποθεσίες όπου υπάρχουν εύφλεκτα υλικά.
 - Μη χρησιμοποιείτε τη συσκευή σε εκρηκτικές ατμόσφαιρες.
 - Μην αφήνετε τη συσκευή χωρίς επίβλεψη όταν είναι ενεργοποιημένη.
 - Βεβαιωθείτε ότι η τάση δικτύου ταιριάζει με την καθορισμένη τάση στην ετικέτα χαρακτηριστικών της συσκευής και ότι το φις είναι γειωμένο.
 - Μην βυθίζετε το καλώδιο, το βύσμα ή οποιοδήποτε μη αφαιρούμενο μέρος της συσκευής σε νερό ή οποιοδήποτε άλλο υγρό ή έκθεση ηλεκτρικές συνδέσεις με νερό. Βεβαιωθείτε ότι τα χέρια σας είναι στεγνώστε πριν χειριστείτε το φις ή θέσετε σε λειτουργία τη συσκευή.
 - Εάν η συσκευή πέσει κατά λάθος στο νερό, αποσυνδέστε την αμέσως. Μην αγγίζετε το νερό!
- Ελέγχετε τακτικά το καλώδιο τροφοδοσίας για ορατή ζημιά. Αν το Το καλώδιο είναι κατεστραμμένο, πρέπει να επισκευαστεί από την επίσημη Cecotec Υπηρεσία Τεχνικής Υποστήριξης για αποφυγή κάθε είδους κινδύνου.
- Μη χρησιμοποιείτε τη συσκευή εάν το καλώδιο, το βύσμα ή το περίβλημά της είναι κατεστραμμένο, ούτε μετά από δυσλειτουργία ή πτώση ή κατεστραμμένο με οποιονδήποτε τρόπο.
 - Μην στρίβετε, λυγίζετε, τραβάτε ή καταστρέψετε το καλώδιο τροφοδοσίας. Προστατεύω από αιχμηρές άκρες και πηγές θερμότητας. Μην επιτρέψετε την καλώδιο για να αγγίξει τις καυτές επιφάνειες. Μην αφήνετε το καλώδιο να κρέμεται την άκρη της επιφάνειας εργασίας ή του πάγκου εργασίας.
 - Αυτή η συσκευή δεν προορίζεται για χρήση μέσω εξωτερικό χρονόμετρο ή ξεχωριστό σύστημα τηλεχειρισμού.
 - Απενεργοποιήστε και αποσυνδέστε τη συσκευή από την πρίζα όταν δεν χρησιμοποιείται και πριν τον καθαρίσετε.
 - Τραβήξτε από το φις, όχι το καλώδιο, για να το αποσυνδέσετε από το έξοδο.
 - Μη χρησιμοποιείτε αξεσουάρ που δεν συνιστάται από την Cecotec, καθώς μπορεί να προκαλέσουν τραυματισμούς ή ζημιές.
 - Τοποθετήστε τη συσκευή σε στεγνό, σταθερό, επίπεδο, ανθεκτικό στη θερμότητα επιφάνεια.

- Αποσυνδέστε αμέσως τη συσκευή από την πρίζα εάν υπάρχει φωτιά ή καπνός παρατηρήθηκε.
 - Μην αφήνετε ποτέ τη συσκευή χωρίς επίβλεψη κατά τη χρήση. Αποσυνδέστε η συσκευή μετά τη χρήση και όταν φεύγετε από το δωμάτιο όπου είναι εγκατεστημένο.
 - Αφήστε τη συσκευή να ξεκουραστεί για 40 δευτερόλεπτα μεταξύ των χρήσεων.
 - Μην προσπαθήσετε να επισκευάσετε τη συσκευή μόνοι σας. Επικοινωνήστε με το επίσημη Υπηρεσία Τεχνικής Υποστήριξης Cecotec για συμβουλές.
 - Ο καθαρισμός και η συντήρηση πρέπει να εκτελούνται σύμφωνα με αυτό το εγχειρίδιο οδηγιών για να βεβαιωθείτε ότι η συσκευή λειτουργεί δεόντως. Απενεργοποιήστε και αποσυνδέστε τη συσκευή από την πρίζα πριν μετακινήσετε και τον καθαρισμό του.
- Μην πλένετε τη συσκευή σε πλυντήριο πιάτων.
- Κρατήστε αυτή τη συσκευή και το καλώδιο τροφοδοσίας μακριά από την πρόσβαση παιδιά κάτω των 8 ετών.
 - Δεν φέρουμε καμία ευθύνη για οποιαδήποτε ενδεχόμενη ζημιά ή προσωπική τραυματισμοί που προέρχονται από κακή χρήση ή μη συμμόρφωση με αυτό εγχειρίδιο οδηγιών.

1. ΜΕΡΗ ΚΑΙ ΕΞΑΡΤΗΜΑΤΑ

Εικ. 1

A. Θάλαμος αποθήκευσης ρολού: θάλαμος για την τοποθέτηση του ρολού των σακουλών στεγανοποίησης κενού.

B. Κόφτης: κόψτε τη σακούλα στο μέγεθος που θέλετε.

Γ. Κάτω στεγανοποίηση: σφραγίζει την περιοχή κενού και αποτρέπει τη διαρροή.

Δ. Λάστιχο: πιέζει τη σακούλα πάνω στην ταινία στεγανοποίησης.

E. Θάλαμος κενού: το άκρο της σακούλας πρέπει να τοποθετηθεί στο θάλαμο κενού για να γίνει σωστά λειτουργία.

ΣΤ. Λωρίδα σφράγισης: Λωρίδα σφράγισης πλάτους 3 mm.

Z. Ακροφύσιο κενού: όταν χρησιμοποιείτε δοχεία κενού, πώματα φιαλών ή άλλα εξωτερικά εξαρτήματα,

εισάγετε το σωλήνα σε αυτό το ακροφύσιο. Μην φράζετε το ακροφύσιο όταν χρησιμοποιείτε τη συσκευή.

H. Κουμπί ανοίγματος: πατήστε τα κουμπιά και στις δύο πλευρές της συσκευής για να ανοίξετε το καπάκι και αφαιρέστε τα συσκευασμένα τρόφιμα.

Εικ. 2

1. Κουμπί λειτουργίας: με δύο ρυθμίσεις ("Normal" και "Soft"). Πατήστε το κουμπί λειτουργίας για εναλλαγή

μεταξύ των δύο ρυθμίσεων. Χρησιμοποιήστε τη ρύθμιση "Soft" για να συσκευάσετε ευαίσθητα τρόφιμα. Μπορείτε να ελέγξετε το

εκκενώστε την πίεση στη σακούλα πατώντας "το κουμπί Σφράγιση ανά πάσα στιγμή. Σε περίπτωση α

διακοπή ρεύματος, η συσκευή θα επιστρέψει στην προεπιλεγμένη ρύθμιση ("Κανονική").

2. Κουμπί φαγητού: με δύο ρυθμίσεις («Στεγνό» και «Υγρό»). Πατήστε το κουμπί Τροφίμων για εναλλαγή μεταξύ

τις δύο ρυθμίσεις. Επιλέξτε τις ρυθμίσεις ανάλογα με τον τύπο του φαγητού που θα συσκευαστεί. Σε περίπτωση

σε περίπτωση διακοπής ρεύματος, η συσκευή θα επιστρέψει στη ρύθμιση "Στεγνό".

3. Κουμπί δοχείου: πατήστε αυτό το κουμπί όταν χρησιμοποιείτε δοχεία για συσκευασία κενού.
 4. Κουμπί μαρινάδας: πατήστε αυτό το κουμπί για να μαρινάρετε τα τρόφιμα χρησιμοποιώντας κύκλους κενού. Θα πάρετε έντονες γεύσεις σε σύντομο χρονικό διάστημα.
 5. Κουμπί κενού και σφράγισης: πατήστε αυτό το κουμπί για να ξεκινήσει η διαδικασία αναρρόφησης και σφράγισης (40 συνιστώνται δεύτερες παύσεις μεταξύ των χρήσεων).
 6. Κουμπί σφράγισης: πατήστε αυτό το κουμπί για να σφραγίσετε τη σακούλα και να αποτρέψετε την υπερβολική πίεση που θα μπορούσε συνθλίψετε τα ευαίσθητα τρόφιμα (συνιστώνται παύσεις 40 δευτερολέπτων μεταξύ των χρήσεων).
 7. Κουμπί διακοπής: σας επιτρέπει να σταματήσετε τη διαδικασία ανά πάσα στιγμή.
- ΣΗΜΕΙΩΣΗ:**

2. ΠΡΙΝ ΤΗ ΧΡΗΣΗ

- Αυτή η συσκευή είναι συσκευασμένη με τρόπο που να την προστατεύει κατά τη μεταφορά. Πάρτε τη συσκευή βγάλτε από το κουτί του και αφαιρέστε όλα τα υλικά συσκευασίας. Μπορείτε να κρατήσετε το αρχικό κουτί και άλλα στοιχεία συσκευασίας σε ασφαλές μέρος. Αυτό θα σας βοηθήσει να αποτρέψετε τη ζημιά του προϊόντος όταν μεταφέροντάς το στο μέλλον. Σε περίπτωση απόρριψης της αρχικής συσκευασίας, βεβαιωθείτε ότι όλα τα υλικά συσκευασίας ανακυκλώνονται ανάλογα.
- Βεβαιωθείτε ότι όλα τα εξαρτήματα και τα εξαρτήματα περιλαμβάνονται και σε καλή κατάσταση. Αν υπάρχει κομμάτι λείπει ή βρίσκεται σε κακές συνθήκες, επικοινωνήστε με την επίσημη υπηρεσία τεχνικής υποστήριξης της Cecotec αμέσως.

Περιεχόμενο κουτιού

- Στεγανοποιητικό κενού SealVac Steel
- 5 τσάντες 20 x 30 εκ
- Ανάγλυφο ρολό 20 x 200 cm
- Υποδοχή και σωλήνας για γενικά δοχεία γενικής χρήσης
- Εγχειρίδιο οδηγιών

3. ΛΕΙΤΟΥΡΓΙΑ

Στεγανοποίηση

1. Συνδέστε τη συσκευή σε τροφοδοτικό.
2. Τοποθετήστε το ρολό των σακουλών στεγανοποίησης κενού στον θάλαμο αποθήκευσης ρολού, ξετυλίξτε το στο επιθυμητό μέγεθος, και χρησιμοποιήστε τον κόφτη για να κόψετε τη σακούλα.
3. Εισαγάγετε το ένα άκρο της σακούλας στον θάλαμο κενού.
4. Πιέστε το καπάκι του στεγανοποιητικού υποπίεσης μέχρι να ακούσετε το κλικ κλεισίματος.
5. Πατήστε το κουμπί Σφράγιση: η αντίστοιχη λυχνία LED θα ανάψει. Όταν ανάβει το LED σβήνει, η διαδικασία έχει ολοκληρωθεί.
6. Πατήστε και τα δύο κουμπιά ανοίγματος για να ανοίξετε το στεγανοποιητικό υποπίεσης και αφαιρέστε τη σφραγισμένη σακούλα.
7. Εάν θέλετε να σφραγίσετε τις σακούλες με υγρό μέσα, τοποθετήστε το άνοιγμα της σακούλας ανάμεσα στην αναρρόφηση θάλαμος και η ταινία στεγανοποίησης.

Κενό και σφράγιση

1. Συνδέστε τη συσκευή σε τροφοδοτικό.
2. Τοποθετήστε τα τρόφιμα που πρόκειται να συσκευαστούν σε κενό σε σφραγισμένη σακούλα.
3. Καθαρίστε και ισιώστε το ανοιχτό άκρο της σακούλας. βεβαιωθείτε ότι δεν υπάρχουν ρυτίδες.
4. Εισαγάγετε το άκρο της σακούλας στον θάλαμο κενού. Βεβαιωθείτε ότι η τσάντα δεν το καλύπτει ακροφύσιο κενού.
5. Πιέστε το καπάκι του στεγανωτικού κενού μέχρι να ακούσετε το κλικ κλεισίματος.
6. Πατήστε το κουμπί Vacuum & Sealing: η αντίστοιχη λυχνία LED θα ανάψει. Το κενό και η διαδικασία σφράγισης θα πραγματοποιηθεί αυτόματα.
7. Όταν η λυχνία LED σβήσει, η διαδικασία έχει ολοκληρωθεί.
8. Πατήστε και τα δύο κουμπιά ανοίγματος για να ανοίξετε το στεγανοποιητικό υποπίεσης και να αφαιρέσετε τη συσκευασία κενού είδη.

Κάνιστρα

1. Συνδέστε τη συσκευή σε τροφοδοτικό.
2. Βάλτε τα τρόφιμα που πρόκειται να συσκευαστούν στο δοχείο κενού και κλείστε το καπάκι. Εισαγάγετε το ένα άκρο του σωλήνα στο ακροφύσιο κενού στη δεξιά πλευρά του στεγανοποιητικού κενού και το άλλο άκρο μέσα στην τρύπα στο καπάκι του δοχείου.
3. Πατήστε το κουμπί Canister: το στεγανωτικό κενού θα εξάγει τον αέρα από το εσωτερικό του δοχείου, δημιουργώντας μια αεροστεγή σφράγιση.
4. Μπορείτε να πατήσετε το κουμπί Διακοπή ανά πάσα στιγμή για να σταματήσετε τη διαδικασία. Η συσκευή θα σταματήσει αυτόματα όταν ολοκληρωθεί η διαδικασία.
5. Αποσυνδέστε το σωλήνα από το ακροφύσιο αναρρόφησης και την οπή στο καπάκι του δοχείου.
6. Για να αφαιρέσετε τα τρόφιμα από το δοχείο, πατήστε το κουμπί στο καπάκι και περιμένετε μερικά δευτερόλεπτα ανοίξει το δοχείο.

Κουμπί μαρινάδας

1. Συνδέστε τη συσκευή σε τροφοδοτικό.
2. Βάλτε το φαγητό που θα μαρινάρετε στο δοχείο κενού και κλείστε το καπάκι. Εισαγάγετε το ένα άκρο του σωλήνα στο ακροφύσιο κενού στη δεξιά πλευρά του στεγανοποιητικού κενού και το άλλο άκρο μέσα στην τρύπα στο καπάκι του δοχείου.
3. Πατήστε το κουμπί Marinade: το σφραγιστικό κενού θα εκτελέσει κύκλους κενού για να μαρινάρετε το τροφή. Η συσκευή θα σταματήσει αυτόματα όταν ολοκληρωθεί η διαδικασία.
4. Αποσυνδέστε το σωλήνα από το ακροφύσιο κενού και την οπή στο καπάκι του δοχείου.
5. Για να αφαιρέσετε τα τρόφιμα από το δοχείο, πατήστε το κουμπί στο καπάκι και περιμένετε μερικά δευτερόλεπτα ανοίξει το δοχείο.

Συμβουλές

1. Μη γεμίζετε υπερβολικά τις σακούλες. Αφήστε αρκετό χώρο ώστε να μπορεί να τοποθετηθεί εύκολα η άκρη της τσάντας

στον θάλαμο κενού. Εάν υπεργεμιστεί, το υγρό μπορεί να εισέλθει στο εσωτερικό της αντλίας κενού

και αχρηστεύουν τη συσκευή.

2. Βεβαιωθείτε ότι το ανοιχτό άκρο της σακούλας δεν είναι υγρό. Αν ναι, θα ήταν δύσκολο να σφραγιστεί η τσάντα.

3. Η συσκευασία σε κενό αέρος δεν μπορεί να αντικαταστήσει πλήρως την ψύξη ή την κατάψυξη. Φθαρτά τρόφιμα

πρέπει να διατηρηθεί στο ψυγείο ή να καταψυχθεί.

4. Καθαρίστε και ισιώστε το ανοιχτό άκρο της σακούλας. βεβαιωθείτε ότι δεν υπάρχουν ρυτίδες. Διαφορετικά, είναι

θα ήταν δύσκολο να σφραγιστεί η τσάντα.

5. Για να αποφύγετε τις ρυτίδες όταν σφραγίζετε ογκώδη τρόφιμα, τεντώστε τη σακούλα προσεκτικά ενώ την εισάγετε

το κανάλι κενού και κρατήστε το μέχρι να αρχίσει να λειτουργεί η αντλία.

6. Προκαταψύξτε τα ασπρισμένα φρούτα και λαχανικά πριν από τη συσκευασία υπό κενό για καλύτερα αποτελέσματα.

7. Αφήστε τη συσκευή να ξεκουραστεί για 40 δευτερόλεπτα μεταξύ των χρήσεων.

8. Εάν δεν είστε σίγουροι αν η σακούλα είναι καλά σφραγισμένη, σφραγίστε την ξανά.

4. ΚΑΘΑΡΙΣΜΟΣ ΚΑΙ ΣΥΝΤΗΡΗΣΗ

- Αποσυνδέστε τη συσκευή από την πρίζα πριν την καθαρίσετε.

- Μη βυθίζετε τη συσκευή σε νερό ή άλλα υγρά.

- Μη χρησιμοποιείτε καθαριστικά ή λειαντικά σφουγγάρια για να καθαρίσετε τη συσκευή, καθώς μπορεί

βλάψει την επιφάνεια του προϊόντος.

- Καθαρίστε το εξωτερικό της συσκευής με ένα υγρό πανί ή σφουγγάρι. χρησιμοποιήστε ήπιο σαπούνι εάν είναι απαραίτητο.

- Για να καθαρίσετε το θάλαμο αναρρόφησης, αφαιρέστε τυχόν υπολείμματα υγρών ή τροφίμων με χαρτί κουζίνας.

- Στεγνώστε καλά τη συσκευή πριν τη χρησιμοποιήσετε ξανά.

5. ΑΝΤΙΜΕΤΩΠΙΣΗ ΠΡΟΒΛΗΜΑΤΩΝ

Ο εξαγόμενος αέρας έχει ξαναμπεί στον σάκο

- Ελέγξτε τη σφράγιση της σακούλας. Μια πτυχή κατά μήκος της τσιμούχας θα μπορούσε να προκαλέσει διαρροή και να επιτρέψει την είσοδο αέρα.

Απλώς κόψτε τη σακούλα κάτω από τη σφράγιση και σφραγίστε την ξανά.

- Μερικές φορές υγρασία ή τρόφιμα (όπως χυμοί, λίπη, ψίχουλα, σκόνη κ.λπ.) κατά μήκος της σφράγισης

επιφάνεια καθιστούν δύσκολη τη σφράγιση της σακούλας. Κόψτε τη σακούλα μεταξύ του θαλάμου κενού και του

ταινία στεγανοποίησης και σφραγίστε την ξανά.

- Εάν συσκευάσετε με ηλεκτρική σκούπα μια συσκευασία με αιχμηρά τρόφιμα, μπορεί να τρυπήσει τη σακούλα. Πρέπει η τσάντα

τρυπηθεί, αντικαταστήστε το με καινούργιο. Καλύψτε τα αιχμηρά τρόφιμα με κάποιο προστατευτικό υλικό

όπως χαρτί κουζίνας και ξανασυσκευάστε το.

- Εάν υπάρχει αέρας στη σακούλα, θα μπορούσαν να έχουν δημιουργηθεί φυσικά αέρια από το εσωτερικό του φαγητού ή

από τη διαδικασία ζύμωσής του. Αν συμβεί αυτό, το φαγητό μπορεί να έχει χαλάσει και θα έπρεπε

απορρίπτονται.

Η τσάντα έχει λιώσει

Εάν η σακούλα λιώσει, το λάστιχο μπορεί να έχει υπερθερμανθεί. Περιμένετε τουλάχιστον 5 λεπτά για το κενό

στεγανωτικό για να κρυσώσει πριν συσκευάσετε άλλα αντικείμενα.

Υπάρχει αέρας στην τσάντα μετά τη διαδικασία

- Ελέγξτε ότι το καλώδιο είναι σωστά συνδεδεμένο στην πρίζα.
- Ελέγξτε ότι το καλώδιο τροφοδοσίας δεν έχει υποστεί ζημιά.
- Ελέγξτε εάν η πρίζα λειτουργεί σωστά συνδέοντας μια άλλη συσκευή στην πρίζα.
- Βεβαιωθείτε ότι το καπάκι έχει κλείσει σωστά.
- Βεβαιωθείτε ότι η σακούλα είναι σωστά τοποθετημένη στο θάλαμο κενού.
- Αφήστε τη συσκευή να ξεκουραστεί για 40 δευτερόλεπτα πριν τη χρησιμοποιήσετε ξανά.

Παρακαλώ σημειώστε

Για να αποφύγετε την υπερθέρμανση της συσκευής, αφήστε τη να ξεκουραστεί για 40 δευτερόλεπτα

μεταξύ των χρήσεων ή αφήστε το καπάκι ανοιχτό όσο κρυσώνει.

Υπάρχει αέρας στην τσάντα μετά τη διαδικασία

- Βεβαιωθείτε ότι το άνοιγμα της σακούλας είναι πλήρως μέσα στο θάλαμο κενού.
- Ελέγξτε τη σακούλα για διαρροές. Κλείστε τη σακούλα με αέρα μέσα, βυθίστε την στο νερό και πιέστε ελαφρά

το.

- Οι φυσαλίδες δείχνουν διαρροές. χρησιμοποιήστε μια νέα τσάντα εάν υπάρχουν φυσαλίδες.
- Μια πτυχή κατά μήκος της τσιμούχας θα μπορούσε να προκαλέσει διαρροή και να επιτρέψει στον αέρα να εισέλθει ξανά στη σακούλα.
- Οι σακούλες κενού σφράγισης κατασκευάζονται με ειδικές πλαϊνές σφραγίδες, οι οποίες σφραγίζονται από το μέσα προς τα έξω. Η δημιουργία των δικών σας πλευρικών αρθρώσεων θα μπορούσε να προκαλέσει διαρροές και να προκαλέσει την είσοδο αέρα.

6. ΟΔΗΓΟΣ ΑΠΟΘΗΚΕΥΣΗΣ

Στο ψυγείο (5 ± 2 °C) Χωρίς σφράγιση υπό κενό Με σφράγιση υπό κενό

Κόκκινο κρέας 3-4 ημέρες 8-9 ημέρες

Λευκό κρέας 2-3 ημέρες 8-9 ημέρες

Ψάρι 1-3 ημέρες 4-5 ημέρες

Μαγειρεμένο κρέας 3-5 ημέρες 10-15 ημέρες

Μαλακό τυρί 6-7 ημέρες 20 ημέρες

Σκληρό/ημίσκληρο τυρί 1-5 ημέρες 60 ημέρες

Καρπός 5-7 ημέρες 14-20 ημέρες

Λαχανικά 1-3 ημέρες 7-10 ημέρες

Σούπα 2-3 ημέρες 8-10 ημέρες

Υπολείμματα ζυμαρικών ή ρυζιού 2-3 ημέρες 6-8 ημέρες

Επιδόρπια με κρέμα 2-3 ημέρες 8 ημέρες

Σε θερμοκρασία δωματίου (25 ± 2 °C) Χωρίς σφράγιση υπό κενό Με σφράγιση υπό κενό

Φρέσκο ψωμί 1-2 ημέρες 8-10 ημέρες

Μπισκότα 4-6 μηνών 12 μηνών

Ωμά ζυμαρικά ή ρύζι 5-6 μήνες 12 μήνες

Αλεύρι 4-6 μήνες 12 μήνες

Ξηροί καρποί 3-4 μήνες 12 μήνες

Αλεσμένος καφές 2-3 μήνες 12 μήνες

Φύλλα τσαγιού 5-6 μήνες 12 μήνες

Τσάι γάλακτος 1-2 μήνες 12 μήνες

Στην κατάψυξη (-18 ± 2 °C) Χωρίς σφράγιση υπό κενό Με σφράγιση υπό κενό

Κρέας 4-6 μηνών 15-20 μηνών
Ψάρια 3-4 μήνες 10-12 μήνες
Λαχανικά 8-10 μηνών 8-24 μηνών

7. ΤΕΧΝΙΚΕΣ ΠΡΟΔΙΑΓΡΑΦΕΣ

Προϊόν: Sealvac Steel

Αναφορά προϊόντος: 04070

Ισχύς: 120 W

Τάση και συχνότητα: 220-240 V~ 50 Hz

Χρόνος σφράγισης: 6 ~ 10 δευτερόλεπτα

Χρόνος συσκευασίας υπό κενό: 10~20 δευτερόλεπτα

Πίεση: 0,9 bar

Οι τεχνικές προδιαγραφές ενδέχεται να αλλάξουν χωρίς προηγούμενη ειδοποίηση για τη βελτίωση της ποιότητας του προϊόντος.

Κατασκευάζεται στην Κίνα | Σχεδιασμένο στην Ισπανία

8. ΑΠΟΡΡΙΨΗ ΠΑΛΑΙΩΝ ΗΛΕΚΤΡΙΚΩΝ ΚΑΙ ΗΛΕΚΤΡΟΝΙΚΩΝ ΣΥΣΚΕΥΩΝ

Αυτό το σύμβολο υποδεικνύει ότι, σύμφωνα με τους ισχύοντες κανονισμούς, το προϊόν ή/και οι μπαταρίες πρέπει να απορρίπτονται χωριστά από το οικιακό απόβλητα. Όταν αυτό το προϊόν φτάσει στο τέλος της διάρκειας ζωής του, θα πρέπει να το απορρίψετε

των μπαταριών/συσσωρευτών και μεταφέρετέ τις σε ένα καθορισμένο σημείο συλλογής από τις τοπικές αρχές.

Οι καταναλωτές πρέπει να επικοινωνήσουν με τις τοπικές αρχές ή τον πωλητή τους για πληροφορίες

σχετικά με τη σωστή απόρριψη των παλαιών συσκευών ή/και των μπαταριών τους.

Η συμμόρφωση με τις παραπάνω οδηγίες θα βοηθήσει στην προστασία του περιβάλλοντος.

9. ΤΕΧΝΙΚΗ ΥΠΟΣΤΗΡΙΞΗ ΚΑΙ ΕΓΓΥΗΣΗ

Η Cecotec θα είναι υπεύθυνη έναντι του τελικού χρήστη ή καταναλωτή για οποιαδήποτε έλλειψη συμμόρφωσης υπάρχει στο

χρόνος παράδοσης του προϊόντος υπό τους όρους, τις προϋποθέσεις και τις προθεσμίες που καθορίζονται από τους ισχύοντες κανονισμούς

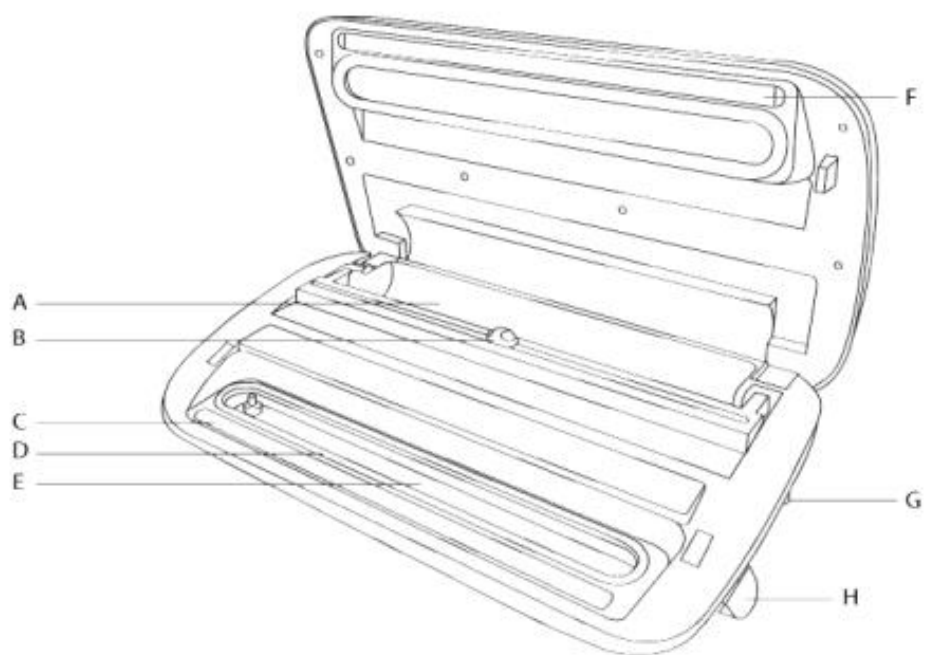

Fig./Img./Abb./Afb./ Rys./Obr. 1

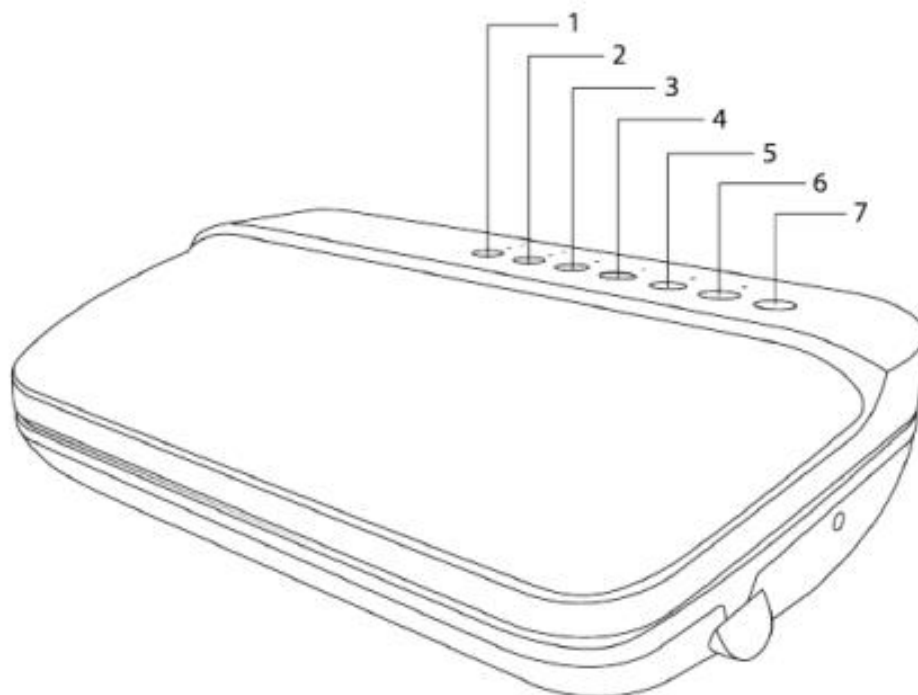

Fig./Img./Abb./Afb./ Rys./Obr. 2