

cecotec

CEC-04110 / CEC-04111 / CEC-04080 / CEC-04081



Αποχυματής Strong Titanium 19000 XXL

ΟΔΗΓΙΕΣ ΑΣΦΑΛΕΙΑΣ

- Πριν χρησιμοποιήσετε τη συσκευή, διαβάστε τις παρακάτω οδηγίες προσεκτικά. Φυλάξτε αυτό το εγχειρίδιο οδηγιών για μελλοντική αναφορά ή νέους χρήστες.
- Όλες οι οδηγίες ασφαλείας πρέπει να τηρούνται πιστά κατά τη χρήση η συσκευή.
- Ελέγχετε τακτικά το καλώδιο ρεύματος για ορατή ζημιά. Αν το καλώδιο ρεύματος είναι κατεστραμμένο, πρέπει να επισκευαστεί από τον επίσημο Υπηρεσία τεχνικής υποστήριξης της Cecotec ή παρόμοια προσόντα προσωπικό για την αποφυγή κινδύνων.
- Η συσκευή δεν προορίζεται για χρήση από παιδιά. Διατήρηση αυτή η συσκευή και το καλώδιο τροφοδοσίας της μακριά από παιδιά.
- Αυτή η συσκευή μπορεί να χρησιμοποιηθεί από άτομα με μειωμένη φυσική κατάσταση, αισθητηριακές ή νοητικές ικανότητες ή έλλειψη εμπειρίας και γνωρίζουν εάν τους έχουν δοθεί επίβλεψη ή οδηγίες σχετικά με τη χρήση της συσκευής με ασφαλή τρόπο και κατανοήσουν τους κινδύνους που εμπεριέχονται.
- Τα παιδιά δεν πρέπει να παίζουν με τη συσκευή. Επιβλέπω παιδιά για να τα εμποδίσετε να παίζουν με τη συσκευή. Απαιτείται στενή επίβλεψη εάν η συσκευή χρησιμοποιείται κοντά παιδιά.
- Ο καθαρισμός και η συντήρηση από τον χρήστη δεν πρέπει να εκτελούνται από παιδιά χωρίς επίβλεψη.
- Αποσυνδέστε τη συσκευή από την πρίζα εάν την έχετε αφήσει χωρίς επίβλεψη και πριν συναρμολόγηση, αποσυναρμολόγηση ή καθαρισμό.
- Μην αφήνετε παιδιά χωρίς επίβλεψη να χρησιμοποιούν τη συσκευή.
- Απενεργοποιήστε και αποσυνδέστε τη συσκευή πριν την αλλάξετε αξεσουάρ ή σχετικά εξαρτήματα που κινούνται κατά τη χρήση.
- Βεβαιωθείτε ότι η λεπίδα έχει σταματήσει να περιστρέφεται και ότι το προϊόν αποσυνδέεται από την πρίζα πριν από τη συναρμολόγηση ή την αποσυναρμολόγηση οποιοδήποτε μέρος της συσκευής.
- Μην χρησιμοποιείτε τη συσκευή εάν το καλώδιο, το βύσμα, το κύριο σώμα ή οποιοδήποτε άλλο το μέρος είναι κατεστραμμένο ή δυσλειτουργεί ή εάν έχει πέσει ή κατεστραμμένο με οποιονδήποτε τρόπο. Επικοινωνήστε με το επίσημο τεχνικό τμήμα της Cecotec Υπηρεσία Υποστήριξης.
- Μην χρησιμοποιείτε τη συσκευή εάν το κόσκινο είναι κατεστραμμένο.
- Η εσφαλμένη ή ακατάλληλη χρήση μπορεί να είναι επικίνδυνη και για τα δύο συσκευή και ο χρήστης. Χρησιμοποιήστε τη συσκευή μόνο για το σκοπούς που περιγράφονται σε αυτό το εγχειρίδιο.
- Αυτή η συσκευή έχει σχεδιαστεί μόνο για οικιακή χρήση και δεν είναι προορίζεται για μπαρ, εστιατόρια, αγροικίες, ξενοδοχεία, μοτέλ, και γραφεία.
- Βεβαιωθείτε ότι η τάση του δικτύου ταιριάζει με την τάση αναφέρεται στην ετικέτα χαρακτηριστικών της συσκευής και ότι ο τοίχος η πρίζα είναι γειωμένη.
- Μην βυθίζετε το καλώδιο, το βύσμα ή οποιοδήποτε μη αφαιρούμενο μέρος του τη συσκευή σε νερό ή οποιοδήποτε άλλο υγρό. Μην εκθέτετε το ηλεκτρικές συνδέσεις με νερό. Βεβαιωθείτε ότι τα χέρια σας είναι στεγνώστε πριν χειριστείτε το φιν ή θέσετε σε λειτουργία τη συσκευή.
- Μην στρίβετε, λυγίζετε, τραβάτε ή καταστρέφετε το καλώδιο ρεύματος. Προστατεύω

από αιχμηρές άκρες και πηγές θερμότητας. Μην αφήνετε το καλώδιο για να αγγίξετε καυτές επιφάνειες. Μην αφήνετε το καλώδιο να κρέμεται από την άκρη της επιφάνειας εργασίας ή του πάγκου εργασίας.

- Η συσκευή δεν προορίζεται για λειτουργία μέσω ενός εξωτερικού χρονόμετρο ή ξεχωριστό σύστημα τηλεχειρισμού.
- Βεβαιωθείτε ότι όλα τα εξαρτήματα έχουν εγκατασταθεί σωστά πριν συνδέσετε την πρίζα η συσκευή.
- Μην χρησιμοποιείτε αξεσουάρ που δεν συνιστάται από την Cecotec, καθώς μπορεί να προκαλέσουν τραυματισμούς ή ζημιές.
- Τοποθετήστε τη συσκευή σε στεγνό, σταθερό, επίπεδο, ανθεκτικό στη θερμότητα επιφάνεια.
- Μην χρησιμοποιείτε τη συσκευή στις ακόλουθες περιπτώσεις:
 - ο Πάνω ή κοντά σε εστία αερίου ή ηλεκτρικής εστίασης, σε θερμαινόμενους φούρνους ή κοντά ανοιχτές φλόγες.
 - ο Σε μαλακές επιφάνειες (όπως χαλιά) ή όπου μπορεί να ανατραπεί κατά τη χρήση.
 - ο Σε εξωτερικούς χώρους ή σε χώρους με υψηλά επίπεδα υγρασίας.
- Μην καλύπτετε τη συσκευή κατά τη χρήση.
- Μην εισάγετε κανένα μέρος του σώματος ή αιχμηρά αντικείμενα στο είσοδο συστατικών του αποχυμωτή. Κανένα αντικείμενο δεν μπορεί να αντικαταστήσει το παραβίαση που συνοδεύει τη συσκευή. Κράτα τα μάτια σου μακριά από την είσοδο των συστατικών.
- Βεβαιωθείτε ότι κανένα αντικείμενο δεν αγγίζει τα κινούμενα εξαρτήματα του συσκευής κατά τη χρήση για την αποφυγή τραυματισμών ή ζημιών στο προϊόν.
- Εάν τα φρούτα και τα λαχανικά που χρησιμοποιείτε έχουν σκληρούς σπόρους, παχύ δέρμα ή σκληρά κοχύλια, αφαιρέστε τα πριν τα βάλετε στην είσοδο συστατικών της συσκευής.
- Εάν το προϊόν σταματήσει να λειτουργεί, μπορεί να προκληθεί από το προστασία ελέγχου θερμοκρασίας του κινητήρα. Παρακαλώ, γυρίστε απενεργοποιήστε το και αφήστε το να κρυώσει για 20-30 λεπτά πριν επανέναρξη λειτουργίας.
- Αποσυνδέστε αμέσως τον αποχυμωτή εάν παρατηρήσετε φωτιά ή καπνό.
- Μην προσπαθήσετε να επισκευάσετε το προϊόν μόνοι σας. Επικοινωνήστε με το επίσημη Υπηρεσία Τεχνικής Υποστήριξης Cecotec.
- Χρησιμοποιήστε το προϊόν αυστηρά σύμφωνα με τα ακόλουθα ώρες εργασίας:
 - ο Η συνεχής λειτουργία δεν πρέπει να υπερβαίνει το 1 λεπτό.
 - ο Αφήστε τον αποχυμωτή να ξεκουραστεί για 2 λεπτά μετά τον χυμό πριν συνεχίσετε λειτουργία.
 - ο Η συσκευή πρέπει να σταματήσει για 20-30 λεπτά μετά από 3 κύκλους συνεχούς λειτουργίας και στη συνέχεια επανεκκίνηση μετά το ο κινητήρας έχει κρυώσει. Αυτή η μέθοδος θα βοηθήσει στην επέκταση της διάρκειας ζωής.

1. ΜΕΡΗ ΚΑΙ ΕΞΑΡΤΗΜΑΤΑ

Εικ. 0

1. Tamper: όταν εισάγετε υλικά, χρησιμοποιήστε το για να τα πιέσετε προσεκτικά προς τα κάτω. Σιγουρέψου ότι πιέστε μέχρι τα τρόφιμα να έρθουν σε πλήρη επαφή με το φίλτρο για να βελτιώσετε την απόδοση του χυμού.

2. Είσοδος συστατικών: τμήμα μέσα από το οποίο εισάγονται φρούτα και λαχανικά.
3. Φίλτρο: φιλτράρει τον φρέσκο χυμό και τον διαχωρίζει από το δέρμα και τους πυρήνες του φαγητού.
4. Κεντρικό μπολ: δοχείο όπου συλλέγεται ο φιλτραρισμένος χυμός πριν χυθεί στον χυμό δοχείο.
5. Στόμιο: μέρος από το οποίο σεβίρεται ο χυμός.
6. Εργαλείο κινητήρα: συνδέει το φίλτρο με το κύριο σώμα του αποχυμωτή.
7. Το καπάκι του δοχείου χυμού κλείνει το δοχείο χυμού για να αποτρέψει την είσοδο σκόνης.
8. Δοχείο χυμού: δοχείο που χρησιμοποιείται για την αποθήκευση φρέσκου χυμού χωρίς πολτό.
9. Κύριο σώμα: το κύριο μέρος του αποχυμωτή, όπου αποθηκεύονται τα ηλεκτρικά μέρη και ο κινητήρας.
10. Σφικτήρας: κρατά την είσοδο των συστατικών και το κύριο σώμα του προϊόντος με ασφάλεια μαζί.
11. Ρυθμιστής ισχύος: επιτρέπει την επιλογή του επιπέδου ισχύος του προϊόντος μεταξύ 0, 1, 2 ή Pulse (Τούρμπο).
12. Καλώδιο τροφοδοσίας: συνδέει τη συσκευή στο τροφοδοτικό.
13. Δοχείο συλλογής με δέρμα φρούτων: όπου βρίσκονται όλη η φλούδα και οι πυρήνες των φρούτων και λαχανικών συλλέγονται μετά το φιλτράρισμα.
14. Το κουμπί ασφαλείας επιτρέπει την ασφαλή λειτουργία του αποχυμωτή.

2. ΠΡΙΝ ΤΗ ΧΡΗΣΗ

- Αυτή η συσκευή είναι συσκευασμένη με τρόπο που να την προστατεύει κατά τη μεταφορά. Πάρτε τη συσκευή βγάλτε από το κουτί του και αφαιρέστε όλα τα υλικά συσκευασίας. Μπορείτε να κρατήσετε το αρχικό κουτί και άλλα στοιχεία συσκευασίας σε ασφαλές μέρος. Αυτό θα σας βοηθήσει να αποτρέψετε τη ζημιά του προϊόντος στο μέλλον. Σε περίπτωση απόρριψης της αρχικής συσκευασίας, βεβαιωθείτε ότι όλα τα υλικά συσκευασίας ανακυκλώνονται ανάλογα.
- Βεβαιωθείτε ότι όλα τα εξαρτήματα και τα εξαρτήματα περιλαμβάνονται και σε καλή κατάσταση. Αν υπάρχει κομμάτι λείπει ή βρίσκεται σε κακές συνθήκες, επικοινωνήστε με την επίσημη υπηρεσία τεχνικής υποστήριξης της Cecotec αμέσως.
- Καθαρίστε καλά όλα τα μέρη του αποχυμωτή που έρχονται σε επαφή με τα συστατικά πριν τη πρώτη χρήση.

3. ΣΥΝΑΡΜΟΛΟΓΗΣΗ

Αυτός ο αποχυμωτής έχει σχεδιαστεί με διπλό σύστημα ασφαλείας και μπορεί να λειτουργήσει μόνο όταν όλα τα εξαρτήματα είναι σωστά εγκατεστημένο. Ακολουθήστε τα παρακάτω βήματα για να το συναρμολογήσετε και να το λειτουργήσετε σωστά.

1. Γυρίστε το ρυθμιστή ισχύος στη θέση «0» και τοποθετήστε το κεντρικό μπολ μέσα στο κύριο σώμα όπως φαίνεται στο σχήμα 1.
2. Τοποθετήστε το φίλτρο μέσα στο κεντρικό μπολ όπως φαίνεται στην εικόνα 2 και βεβαιωθείτε ότι το φίλτρο είναι σωστά τοποθετημένο στο γρανάζι του κινητήρα.
3. Βάλτε την είσοδο των συστατικών στο κύριο σώμα όπως φαίνεται στο σχήμα 3 και κλείστε το ακολουθώντας τη κατεύθυνση που αναγράφεται σε αυτό.
4. Χρησιμοποιήστε τους σφικτήρες για να κλείσετε το προϊόν. Το προϊόν δεν θα είναι σε θέση να λειτουργήσει εάν δεν είναι

εντελώς και με ασφάλεια κλειστό. Εικ. 4

5. Γείρετε ελαφρά και τοποθετήστε το δοχείο κάτω από την έξοδο του κεντρικού μπολ.

Σπρώξτε το δοχείο κάτω μέρος προς το κύριο σώμα για να το εγκαταστήσετε σωστά. Εικ. 5

6. Τοποθετήστε το δοχείο χυμού κάτω από το στόμιο του χυμού. Εικ. 6

7. Βεβαιωθείτε ότι ο ρυθμιστής ισχύος έχει ρυθμιστεί στο "0" και συνδέστε το προϊόν σε τροφοδοτικό.

Εικ. 7

8. Καθαρίστε, ξεφλουδίστε (σε περίπτωση που έχει κέλυφος) και αφαιρέστε τα κουκούτσια και τα κουκούτσια φρούτων και λαχανικών. Επειτα,

τα κόβουμε σε κομμάτια ανάλογα με το μέγεθος εισόδου. Εικ. 8

9. Χρησιμοποιήστε τον ρυθμιστή ισχύος για να επιλέξετε το επιθυμητό επίπεδο ισχύος λειτουργίας ανάλογα με το

τύπο φρούτων ή λαχανικών (ανατρέξτε στην ενότητα «Συμβουλές»). Εικ. 9

Σημείωση

Για να παρατείνετε τη διάρκεια ζωής του αποχυμωτή, μην τον χρησιμοποιείτε συνεχώς για περισσότερο από 1 λεπτό.

10. Εισάγετε τα κομμένα φρούτα και λαχανικά μέσα από την είσοδο των συστατικών και χρησιμοποιήστε το tamper

για να τα πιέσετε απαλά προς τα κάτω (μην χρησιμοποιείτε πολύ δύναμη, διαφορετικά αυτό μπορεί να επηρεάσει τη ποιότητα του τελικού αποτελέσματος). Εικ. 10

Προειδοποίηση

Εάν η πρίζα είναι φραγμένη ή το δοχείο χυμού είναι γεμάτο, αποσυνδέστε τη συσκευή από την παροχή ρεύματος

και καθαρίστε τα ή καθαρίστε τα πριν τα χρησιμοποιήσετε ξανά.

11. Μην βάζετε δάχτυλα ή άλλα αντικείμενα μέσα στην είσοδο.

12. Αφού ολοκληρώσετε την επεξεργασία φρούτων και λαχανικών, απενεργοποιήστε τον αποχυμωτή και αποσυνδέστε τον

από το τροφοδοτικό. Περιμένετε έως ότου το φίλτρο σταματήσει να περιστρέφεται πριν το αφαιρέσετε το δοχείο χυμού.

Σημείωση

Ο χυμός φρέσκων φρούτων πρέπει να πίνεται αμέσως, καθώς θα επηρεαστεί η γεύση και η θρεπτική του αξία

εάν εκτεθεί στον αέρα για λίγο.

Συμβουλές

- Χρησιμοποιήστε φρέσκα φρούτα και λαχανικά αφού περιέχουν περισσότερο χυμό.

Συγκεκριμένα προτιμώμενα φρούτα

είναι ανανάς, παντζάρι, σέλινο, μήλο, αγγούρι, καρότο, σπανάκι, πεπόνι, ντομάτα, μανταρίνι πορτοκάλι, σταφύλι κ.λπ.

- Είναι περιττό να αφαιρέσετε λεπτές φλούδες και φλούδες. Μόνο χοντρές φλούδες (π.χ. από πορτοκάλια,

ανανάδες ή παντζάρια) πρέπει να αφαιρεθούν. Θα πρέπει επίσης να υπάρχουν σπόροι (π.χ. αυτοί των πορτοκαλιών).

αφαιρέθηκε.

- Καθώς ο φρέσκος χυμός μήλου θα γίνει γρήγορα καφέ, μπορείτε να προσθέσετε μερικές σταγόνες χυμό λεμονιού

επιβραδύνετε αυτή τη διαδικασία στροφής χρώματος.

- Τα φύλλα και οι μίσχοι (π.χ. μαρούλι) θα μπορούσαν να εξαχθούν στον αποχυμωτή για χυμό.

- Δεν συνιστάται η τοποθέτηση φρούτων που περιέχουν άμυλο, όπως μπανάνα, παπούτσι, αβοκάντο, σύκο,

μάνγκο, στον αποχυμωτή για την εξαγωγή χυμού.

4. ΛΕΙΤΟΥΡΓΙΑ

Ρυθμιστής ισχύος

- "0" = Απενεργοποίηση

- "1": Χαμηλό. Αυτή η λειτουργία χρησιμοποιείται ειδικά για την επεξεργασία μαλακών φρούτων και λαχανικών, για παράδειγμα:

καρπούζι, φράουλα, ντομάτα κ.λπ.

- "2": Υψηλό. Αυτή η λειτουργία χρησιμοποιείται για την επεξεργασία όλων των φρούτων και των λαχανικών.

Σημείωση: δείτε την ενότητα «Συμβουλές» για περισσότερες πληροφορίες σχετικά με τα κατάλληλα φρούτα και λαχανικά.

5. ΚΑΘΑΡΙΣΜΟΣ ΚΑΙ ΣΥΝΤΗΡΗΣΗ

- Αφού καθαρίσετε τη συσκευή, βεβαιωθείτε ότι έχει στεγνώσει καλά πριν την αποθηκεύσετε.

- Αφού χρησιμοποιήσετε το προϊόν, αποθηκεύστε το σε στεγνό, ασφαλές μέρος. Αποφύγετε την άμεση έκθεση στο ηλιακό φως.

- Βεβαιωθείτε ότι φυλάσσεται σε μέρος μακριά από παιδιά.

- Καθαρίζετε τον αποχυμωτή αμέσως μετά από κάθε χρήση. Μην βυθίζετε το κύριο σώμα σε νερό ή άλλα υγρά.

- Αποσυνδέστε το προϊόν από την παροχή ρεύματος πριν καθαρίσετε την επιφάνεια του προϊόντος. Χρήση ένα μαλακό, στεγνό πανί για να το καθαρίσετε. Τα υπόλοιπα μέρη μπορούν να πλυθούν με νερό.

- Μην πλένετε τα αποσπώμενα μέρη με νερό πάνω από 60 °C. Χρησιμοποιήστε ζεστό νερό με λίγο σαπούνι και καθαρίστε τα με μια βούρτσα καθαρισμού, στη συνέχεια, ξεπλύνετε με νερό.

- Ακολουθήστε τις παρακάτω οδηγίες για σωστό καθαρισμό

1. Αφαιρέστε το δοχείο. Εικ. 11

2. Αφαιρέστε το tamper. Εικ. 11

3. Χρησιμοποιήστε τους σφιγκτήρες στα πλαϊνά για να ανοίξετε το προϊόν. Εικ. 12

4. Αφαιρέστε την είσοδο των συστατικών, το φίλτρο και το κεντρικό μπολ. Εικ. 13

Σημείωση: προσθέστε καθαριστικό στο νερό και χρησιμοποιήστε μια βούρτσα καθαρισμού για να καθαρίσετε το φίλτρο και μετά ξεπλύνετε το με καθαρό νερό.

5. Για να αφαιρέσετε το φίλτρο, πιάστε την άκρη με τα δύο χέρια και ανασηκώστε το. Εικ. 14

6. Για να αφαιρέσετε το κεντρικό μπολ, πιάστε την άκρη με τα δύο χέρια και ανασηκώστε το. Εικ. 15

6. ΤΕΧΝΙΚΕΣ ΠΡΟΔΙΑΓΡΑΦΕΣ

Μοντέλο: StrongTitanium 19000 XXL / ExtremeTitanium 19000 XXL

Ισχύς: 800 W

Τάση και συχνότητα: 220-240 V, 50 Hz

Μέγιστη ισχύς: 1300 W

Οι τεχνικές προδιαγραφές ενδέχεται να αλλάξουν χωρίς προηγούμενη ειδοποίηση για τη βελτίωση της ποιότητας του προϊόντος.

Κατασκευάζεται στην Κίνα | Σχεδιασμένο στην Ισπανία

7. ΑΠΟΡΡΙΨΗ ΠΑΛΑΙΩΝ ΗΛΕΚΤΡΙΚΩΝ ΚΑΙ ΗΛΕΚΤΡΟΝΙΚΩΝ ΣΥΣΚΕΥΩΝ

Αυτό το σύμβολο υποδεικνύει ότι, σύμφωνα με τους ισχύοντες κανονισμούς, το προϊόν ή/και οι μπαταρίες πρέπει να απορρίπτονται χωριστά από το οικιακό απόβλητα. Όταν αυτό το προϊόν φτάσει στο τέλος της διάρκειας ζωής του, θα πρέπει να το απορρίψετε των κυψελών/μπαταριών/συσσωρευτών και μεταφέρετέ τα σε ένα σημείο συλλογής ορίζονται από τις τοπικές αρχές.

Οι καταναλωτές πρέπει να επικοινωνήσουν με τις τοπικές αρχές ή τον πωλητή τους για πληροφορίες σχετικά με τη σωστή απόρριψη παλιές συσκευές ή/και τις μπαταρίες τους.

Η συμμόρφωση με τις παραπάνω οδηγίες θα βοηθήσει στην προστασία του περιβάλλοντος.

8. ΤΕΧΝΙΚΗ ΥΠΟΣΤΗΡΙΞΗ ΚΑΙ ΕΓΓΥΗΣΗ

Η Cecotec θα είναι υπεύθυνη έναντι του τελικού χρήστη ή καταναλωτή για οποιαδήποτε έλλειψη συμμόρφωσης υπάρχει στο χρόνο παράδοσης του προϊόντος υπό τους όρους, τις προϋποθέσεις και τις προθεσμίες που καθορίζονται από την ισχύοντες κανονισμούς.

Συνιστάται οι επισκευές να γίνονται από εξειδικευμένο προσωπικό.

Εάν οποιαδήποτε στιγμή εντοπίσετε οποιοδήποτε πρόβλημα με το προϊόν σας ή έχετε οποιαδήποτε αμφιβολία, μη διστάσετε

για να επικοινωνήσετε με την επίσημη υπηρεσία τεχνικής υποστήριξης της Cecotec στο +34 963 210 728.

9. ΠΝΕΥΜΑΤΙΚΑ ΔΙΚΑΙΩΜΑΤΑ

Τα δικαιώματα πνευματικής ιδιοκτησίας επί των κειμένων αυτού του εγχειριδίου ανήκουν στην CECOTEC INNOVACIONES,

S.L. Όλα τα δικαιώματα διατηρούνται. Το περιεχόμενο αυτής της δημοσίευσης δεν επιτρέπεται, εν όλω ή εν μέρει, να είναι

αναπαράγονται, αποθηκεύονται σε σύστημα ανάκτησης, μεταδίδονται ή διανέμονται με οποιοδήποτε μέσο (ηλεκτρονικό, μηχανική, φωτοτυπική, ηχογράφηση ή παρόμοια) χωρίς την προηγούμενη έγκριση της CECOTEC INNOVACIONES, S.L.

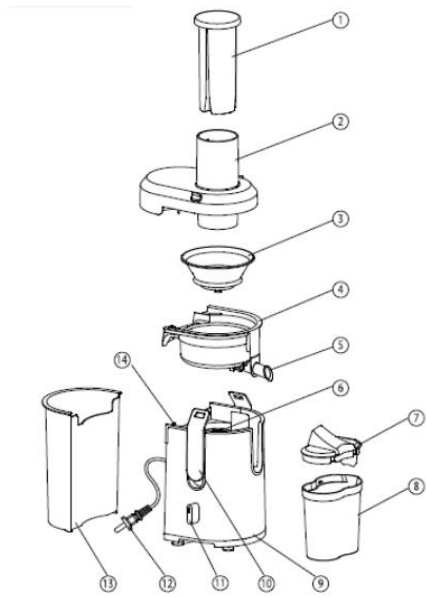

Fig./Img./Abb./Afb./ Rys./Obr. 0



Fig./Img./Abb./Afb./ Rys./Obr. 1



Fig./Img./Abb./Afb./ Rys./Obr. 2

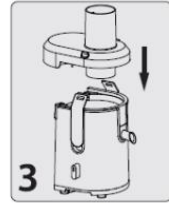

Fig./Img./Abb./Afb./ Rys./Obr. 3

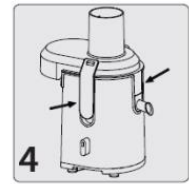

Fig./Img./Abb./Afb./ Rys./Obr. 4

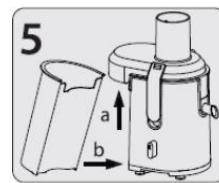

Fig./Img./Abb./Afb./ Rys./Obr. 5

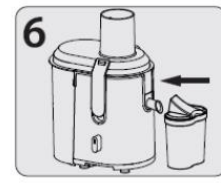

Fig./Img./Abb./Afb./ Rys./Obr. 6

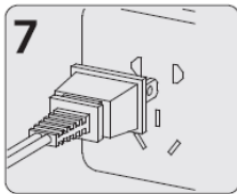

Fig./Img./Abb./Afb./ Rys./Obr. 7

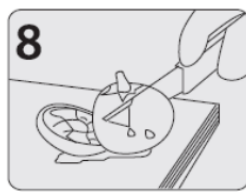

Fig./Img./Abb./Afb./ Rys./Obr. 8

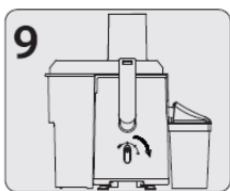

Fig./Img./Abb./Afb./ Rys./Obr. 9

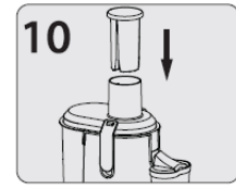

Fig./Img./Abb./Afb./ Rys./Obr. 10

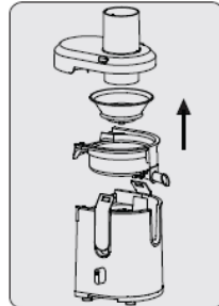

Fig./Img./Abb./Afb./ Rys./Obr. 13

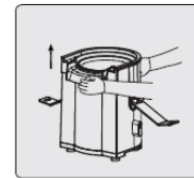
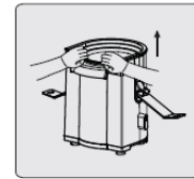

Fig./Img./Abb./Afb./ Rys./Obr. 14

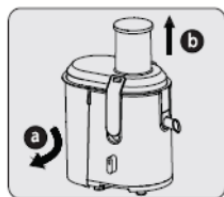

Fig./Img./Abb./Afb./ Rys./Obr. 11

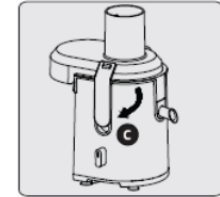

Fig./Img./Abb./Afb./ Rys./Obr. 12