

# cecotec

**CEC-05713**



Ηλεκτρική Σκούπα Υγρών Στερεών και  
Πλυστικό Υψηλής Πίεσης 120 Bar 360 L / Η  
4 σε 1 Conga Triton 5000 UltraClean&Car

## **1. ΜΕΡΗ ΚΑΙ ΕΞΑΡΤΗΜΑΤΑ**

Εικ. 1.

1. Λαβή
2. Υποδοχή καλωδίου ρεύματος
3. Πιστόλι σκανδάλης
4. Δεξαμενή σκόνης
5. Έξοδος νερού
6. Τροχός
7. Ακροφύσιο φυσήματος
8. Πιστόλι σκανδάλης νερού πίεσης
9. Άγκιστρο σωλήνα υψηλής πίεσης
10. Εύκαμπτος σωλήνας υψηλής πίεσης
11. Διακόπτης ρεύματος
12. Ακροφύσιο ψεκασμού
13. Ενσωματωμένη δεξαμενή σαπουνιού
14. Πίσω περίβλημα
15. Είσοδος νερού
16. Σωλήνας αναρρόφησης
17. Βάση αναρρόφησης υγρών και στερεών
18. Μετασχηματιστής ρεύματος
19. Εύκαμπτος σωλήνας αναρρόφησης
20. Βίδα στερέωσης λαβής (x2)
21. Εξάρτημα εξόδου αέρα
22. Ακροφύσιο αναρρόφησης
23. Αξεσουάρ για ταπετσαρία
24. Αξεσουάρ για γωνίες
25. Αξεσουάρ στεγνώματος
26. 360Βούρτσα ειδική για ζάντες τροχών
27. Βούρτσα για τρίχες EasyClean

## **2. ΠΡΙΝ ΤΗ ΧΡΗΣΗ**

Βγάλτε το προϊόν από το κουτί.

Αφαιρέστε όλο το υλικό συσκευασίας.

Βεβαιωθείτε ότι περιλαμβάνονται όλα τα εξαρτήματα και τα εξαρτήματα και βεβαιωθείτε ότι δεν υπάρχουν ορατά σημάδια

βλάβη. Σε περίπτωση που υπάρχουν, επικοινωνήστε με την επίσημη Υπηρεσία Τεχνικής Υποστήριξης της Cecotec.

## **3. ΣΥΝΑΡΜΟΛΟΓΗΣΗ ΠΡΟΪΟΝΤΩΝ**

Λειτουργία πλύσης πίεσης

Τοποθετήστε τη λαβή με τη βίδα.

Εικ. 2.

Σύρετε το άγκιστρο του πιστολιού της σκανδάλης στη θέση του.

Εικ. 3.

Τοποθετήστε το διαμέρισμα σκόνης στη θέση του.

Εικ. 4.

Τοποθετήστε τη λόγχη ψεκασμού στο πιστόλι σκανδάλης. Τοποθετήστε τη λόγχη ψεκασμού στο πιστόλι και περιστρέψτε την μέχρι να γίνει δύο μέρη είναι εντελώς κλειδωμένα.

Εικ. 5.

Συνδέστε τον εύκαμπτο σωλήνα υψηλής πίεσης στο πιστόλι σκανδάλης. Συνδέστε το ασημί άκρο του εύκαμπτου σωλήνα υψηλής πίεσης στο πιστόλι σκανδάλης και στρίψτε το παξιμάδι όπως υποδεικνύεται για να ασφαλίσετε τη σύνδεση.

Εικ. 6.

Συνδέστε τον εύκαμπτο σωλήνα υψηλής πίεσης στην έξοδο νερού. Συνδέστε το άλλο άκρο του εύκαμπτου σωλήνα υψηλής πίεσης στην έξοδο νερού στη ροδέλα και στρίψτε το μαύρο περιστρεφόμενο άκρο ως υποδεικνύεται για τη διασφάλιση της σύνδεσης.

Εικ. 7.

Συνδέστε τον εύκαμπτο σωλήνα κήπου στην είσοδο νερού. Συνδέστε τον προσαρμογέα εύκαμπτου σωλήνα κήπου (θηλυκό ζεύκτη) στην είσοδο νερού του μηχανήματος πλύσης πίεσης και, στη συνέχεια, περάστε τον εύκαμπτο σωλήνα κήπου σας (αρσενικό άκρο) στον προσαρμογέα εύκαμπτου σωλήνα κήπου.

Εικ. 8.

Γυρίστε το διακόπτη στη θέση I.

Μπορείτε να γεμίσετε τη δεξαμενή σαπουνιού με συγκεκριμένο καθαριστικό. Συνδέστε το ένα άκρο του σωλήνα στο

δοχείο σαπουνιού και το άλλο άκρο στην οπή εισαγωγής που βρίσκεται στο κάτω πίσω μέρος του περιβλήματος (αφαιρέστε προηγουμένως το καπάκι σιλικόνης).

Αξεσουάρ για ταπετσαρίες: Αφαιρεί τη σκόνη από καναπέδες, καναπέδες κ.λπ.

Εξάρτημα για γωνίες: Ειδικό για σκούπισμα γωνιών, πλίνθων κ.λπ.

Αξεσουάρ στεγνώματος: Το σχήμα του επιτρέπει το φύσημα και το στέγνωμα υγρών που έχουν χυθεί στο πάτωμα.

360Brush: Ειδικό για τον καθαρισμό των ελαστικών.

Βούρτσα για τρίχες EasyClean: Για τον καθαρισμό του αμαξώματος και των προβολέων του οχήματος.

Λειτουργία αναρρόφησης/φυσήματος

Εισαγάγετε το σωλήνα αναρρόφησης στο ακροφύσιο αναρρόφησης ή φυσήματος. Εικ. 9

Συνδέστε τους σωλήνες αναρρόφησης. Μόλις στερεωθούν, συναρμολογήστε τα στην ηλεκτρική σκούπα μάνικα.

Συναρμολογήστε τη βάση υγρής αναρρόφησης ή τη βάση αναρρόφησης στερεών στο τέλος της αναρρόφησης σωλήνες.

Συναρμολογήστε το εξάρτημα 22 στο ελεύθερο ακροφύσιο.

Γυρίστε το διακόπτη στη θέση II.

Χρήση της συσκευής

Εξαερώστε τη συσκευή ως εξής πριν από τη λειτουργία:

Ενεργοποιήστε το διακόπτη τροφοδοσίας της συσκευής.

Ξεκλειδώστε το μοχλό του πιστολιού σκανδάλης.

Πιέστε το μοχλό του πιστολιού σκανδάλης, η συσκευή θα ενεργοποιηθεί.

Αφήστε τη συσκευή να λειτουργήσει (μέγ. 2 λεπτά) μέχρι να βγει το νερό από το πιστόλι σκανδάλης χωρίς φουσαλίδες.

Απελευθερώστε το μοχλό του πιστολιού σκανδάλης.

Κλειδώστε το μοχλό του πιστολιού σκανδάλης.

Σημείωση:

Η στεγνή λειτουργία άνω των 2 λεπτών οδηγεί σε βλάβη της αντλίας υψηλής πίεσης. Αν το

η συσκευή δεν δημιουργεί πίεση μέσα σε 2 λεπτά, απενεργοποιήστε τη συσκευή και ελέγξτε την ενότητα αντιμετώπισης προβλημάτων.

Κρατήστε απόσταση τουλάχιστον 30 cm όταν χρησιμοποιείτε το πίδακα για τον καθαρισμό βαμμένων επιφανειών προς αποφυγή βλάβη.

Τοποθετήστε τη συσκευή σε μια επίπεδη, σταθερή επιφάνεια. Λειτουργήστε τη συσκευή σε όρθια θέση.

Εικ. 10.

Βεβαιωθείτε ότι ο διακόπτης είναι στη θέση απενεργοποίησης. Συνδέστε το σε τροφοδοτικό.

Γεμίστε τον εύκαμπτο σωλήνα αναρρόφησης με νερό. Βιδώστε τον εύκαμπτο σωλήνα αναρρόφησης στη σύνδεση νερού του συσκευής και τοποθετήστε την στην πηγή νερού.

Ανοίξτε την παροχή νερού.

Κρατήστε το πιστόλι ψεκασμού και με τα δύο χέρια.

Κατευθύνετε το ακροφύσιο του επιλεγμένου εξαρτήματος μακριά από εσάς προς την επιφάνεια που θέλετε να καθαρίσετε.

Ξεκλειδώστε τη σκανδάλη και πιέστε την μέχρι να ρέει σταθερή ποσότητα νερού μέσα από το ακροφύσιο, για να

αφήστε τον αέρα που έχει παγιδευτεί στον εύκαμπτο σωλήνα να διαφύγει.

Αφήστε τη σκανδάλη.

Ενεργοποιήστε το διακόπτη "PW(I)".

Εικ. 11.

Κρατήστε το πιστόλι ψεκασμού και με τα δύο χέρια. Κατευθύνετε τη δέσμη νερού στο αντικείμενο που θέλετε να καθαρίσετε και πιέστε η σκανδάλη.

Απελευθερώστε το μοχλό του πιστολιού σκανδάλης. η συσκευή θα σβήσει ξανά και θα σταματήσει τον πίδακα νερού.

Η υψηλή πίεση παραμένει στο σύστημα.

Προειδοποίηση: Προσοχή στο κλώτσημα όταν πατάτε τη σκανδάλη.

#### **4. ΛΕΙΤΟΥΡΓΙΑ**

Σημείωση:

Εάν γίνει σύνδεση με σύστημα πόσιμου νερού, το σύστημα πρέπει να προστατεύεται από αντίστροφη ροή.

Αυτό το καθαριστικό υψηλής πίεσης έχει οριστεί με ονομαστικό ρεύμα εισόδου. Η προβλεπόμενη χρήση αυτού

Το προϊόν καλύπτει τον καθαρισμό οχημάτων, κτιρίων, ταρατσών, προσόψεων και εξοπλισμού κήπου.

Έχει σχεδιαστεί για χρήση με καθαρό νερό και βιοδιασπώμενα χημικά απορρυπαντικά.

Ομοίως, το προϊόν μπορεί να χρησιμοποιηθεί για τον καθαρισμό πλακών πεζοδρομίου ή υδρορροών.

Αυτό το προϊόν δεν επιτρέπεται να χρησιμοποιηθεί για τον καθαρισμό ρούχων, παπουτσιών και άλλων υφασμάτων.

Προσοχή στο κλώτσημα: Κρατήστε και με τα δύο χέρια.

Συσκευές ασφαλείας

Διακόπτης ρεύματος

Ο διακόπτης της συσκευής αποτρέπει την ακούσια λειτουργία της συσκευής.

Κλείδωμα όπλου με σκανδάλη

Αυτή η κλειδαριά κλειδώνει το μοχλό του πιστολιού σκανδάλης και αποτρέπει την ακούσια εκκίνηση του

συσκευή.

Διακόπτης πίεσης

Εάν απελευθερωθεί ο μοχλός στο πιστόλι της σκανδάλης, ο διακόπτης πίεσης απενεργοποιεί την αντλία και το οπίσθιο υψηλής πίεσης σταματά. Εάν τραβήξετε τον μοχλό, η αντλία ενεργοποιείται ξανά.

Διακόπτης προστασίας κινητήρα

Ο διακόπτης προστασίας κινητήρα απενεργοποιεί τη συσκευή εάν η κατανάλωση ρεύματος είναι υψηλή.

Τα μέσα ατομικής προστασίας

Φοράτε προστατευτική ενδυμασία και προστατευτικά γυαλιά για προστασία από πιτσιλίσματα που περιέχουν νερό ή βρωμιά.

Κατά τη χρήση καθαριστικών υψηλής πίεσης μπορεί να αναπτυχθούν αερολύματα. Η εισπνοή αερολυμάτων μπορεί να προκαλέσει βλάβη στην υγεία.

Λειτουργία με σαπούνι

Σημείωση: Ακολουθήστε τις οδηγίες του κατασκευαστή του χρησιμοποιημένου απορρυπαντικού.

Αφαιρέστε το καπάκι του καθαρού μπουκαλιού σαπουνιού.

Τραβήξτε απαλά το μπουκάλι σαπουνιού από τη θέση αποθήκευσης.

Γεμίστε τη δεξαμενή με απορρυπαντικό που έχει σχεδιαστεί ειδικά για χρήση με πλυντήρια πίεσης.

Σπρώξτε τη φιάλη απορρυπαντικού με το άνοιγμα στραμμένο προς τα κάτω στη σύνδεση για το

καθαριστικό απορρυπαντικό σωλήνα.

Συνιστώμενη μέθοδος καθαρισμού

Ψεκάστε το απορρυπαντικό με φειδώ στη στεγνή επιφάνεια και αφήστε το να αντιδράσει, αλλά όχι να στεγνώσει.

Ψεκάστε τη χαλαρωμένη βρωμιά με τον εύκαμπτο σωλήνα υψηλής πίεσης.

Μετά την επέμβαση με σαπούνι

Αφαιρέστε τη φιάλη απορρυπαντικού καθαρού σωλήνα από την εισαγωγή και κλείστε την με το καπάκι.

Για αποθήκευση, βάλτε τη φιάλη απορρυπαντικού στη θήκη με το καπάκι προς τα πάνω.

Λειτουργία ηλεκτρικής σκούπας

Βεβαιωθείτε ότι ο διακόπτης είναι στη θέση απενεργοποίησης. Συνδέστε το σε τροφοδοτικό.

Ρυθμίστε τη ροή του αέρα όπως υποδεικνύεται παρακάτω:

Ανοίξτε το μπλοκ ροής αέρα, η ισχύς αναρρόφησης θα μειωθεί.

Εικ. 12.

Ενεργοποιήστε το διακόπτη "VAC(II)". Η συσκευή είναι έτοιμη για αναρρόφηση.

Διακοπή λειτουργίας

Απελευθερώστε το μοχλό του πιστολιού σκανδάλης.

Κλειδώστε το μοχλό του πιστολιού σκανδάλης.

Τοποθετήστε το πιστόλι σκανδάλης με τη λόγχη ψεκασμού στη θέση στάθμευσης.

Σε μεγάλα διαλείμματα (πάνω από 5 λεπτά), απενεργοποιήστε επίσης τη συσκευή χρησιμοποιώντας το διακόπτη λειτουργίας.

Τελειώστε τη λειτουργία

Απελευθερώστε το μοχλό του πιστολιού σκανδάλης.

Κλείστε το διακόπτη της συσκευής.

Αποσυνδέστε τη συσκευή από την παροχή ρεύματος.

Σημείωση: Διαχωρίστε τον εύκαμπτο σωλήνα υψηλής πίεσης από το πιστόλι σκανδάλης ή τη συσκευή μόνο όταν υπάρχει καμία πίεση στο σύστημα.

Κλείστε τη βρύση.

Πιέστε το μοχλό του πιστολιού σκανδάλης για να απελευθερώσετε τυχόν πίεση που απομένει στο σύστημα.

Απελευθερώστε το μοχλό του πιστολιού σκανδάλης.

Κλειδώστε το μοχλό του πιστολιού σκανδάλης.

Σημείωση: Όταν αποσυνδέετε τον εύκαμπτο σωλήνα παροχής ή υψηλής πίεσης, μπορεί να διαρρεύσει ζεστό νερό από τον σύνδεση.

Αποσυνδέστε τη συσκευή από την παροχή ρεύματος.

Μεταφορά του με το χέρι

Απενεργοποιήστε το προϊόν και αποσυνδέστε το από την παροχή νερού και ρεύματος.

Τραβήξτε προς τα έξω τη λαβή μεταφοράς έως ότου ασφαλίσει στη θέση της. Τοποθετήστε προστατευτικά μεταφοράς, εάν εφαρμόσιμος.

Τραβήξτε τη συσκευή από τη λαβή μεταφοράς της.

Μεταφορά του με οχήματα

Πριν από την οριζόντια μεταφορά, κλείστε το καπάκι της φιάλης σαπουνιού.

Γείρετε το προϊόν προς το μέρος σας μέχρι να ισορροπήσει στους τροχούς. Στη συνέχεια, μετακινήστε το δίπλα του λαβή μεταφοράς.

Προστατέψτε το προϊόν από κάθε δυνατή πρόσκρουση ή ισχυρούς κραδασμούς που μπορεί να προκύψουν κατά τη διάρκεια μεταφορά με οχήματα.

Ασφαλίστε τη συσκευή από μετατόπιση και ανατροπή.

## 5. ΚΑΘΑΡΙΣΜΟΣ ΚΑΙ ΣΥΝΤΗΡΗΣΗ

Απενεργοποιήστε και αποσυνδέστε τη συσκευή από την παροχή ρεύματος πριν την καθαρίσετε ή την επισκευάσετε.

Χρησιμοποιήστε ένα μαλακό, υγρό πανί για να καθαρίσετε την επιφάνεια της συσκευής.

Μη βυθίζετε τη συσκευή σε νερό ή άλλο υγρό.

Μη χρησιμοποιείτε λειαντικά καθαριστικά ή επιθέματα καθαρισμού για να καθαρίσετε το προϊόν.

Καθαρίζετε τακτικά το κόσκινο στη σύνδεση νερού.

Αφαιρέστε το σύνδεσμο από τη σύνδεση νερού και ξεπλύνετε με ζεστό νερό για να αποφύγετε τυχόν

ξένα σώματα από το φράξιμο της αντλίας.

Εικ. 13.

Καθαρίστε το ακροφύσιο με το παρεχόμενο εργαλείο καθαρισμού της βελόνας. Αφαιρέστε τη λόγχη ψεκασμού από το

όπλο. Αφαιρέστε τυχόν βρωμιά από την οπή του ακροφυσίου και ξεπλύνετε.

Εικ. 14.

Το κόσκινο δεν πρέπει να καταστραφεί.

Τραβήξτε το κόσκινο χρησιμοποιώντας επίπεδη πένσα.

Καθαρίστε το κόσκινο κάτω από τρεχούμενο νερό.

Επανατοποθετήστε το κόσκινο στη σύνδεση νερού.

Καθαρισμός της σακούλας σκόνης

Πιέστε το μπλοκ ασφάλισης και πιέστε το μπροστινό μέρος για να ανοίξει το διαμέρισμα σκόνης.

Πατήστε το κουμπί αυτόματης απελευθέρωσης για να αδειάσετε τη σκόνη στη θήκη σκόνης.

Εικ. 15.

Αποθήκευση

Σταθμεύστε το μηχάνημα σε επίπεδη επιφάνεια.

Αφαιρέστε τη λόγχη ψεκασμού από το πιστόλι.

Πιέστε το κουμπί αποσύνδεσης στο πιστόλι της σκανδάλης και τραβήξτε τον εύκαμπτο σωλήνα υψηλής πίεσης έξω από αυτό πυροβόλο όπλο.

Τοποθετήστε το πιστόλι σκανδάλης στη θέση αποθήκευσης.

Τοποθετήστε και τις δύο λωρίδες ψεκασμού στο χώρο αποθήκευσης για το θάλαμο της λόγχης ψεκασμού.

Τοποθετήστε το ακροφύσιο λόγχης προς τα κάτω.

Τυλίξτε τον εύκαμπτο σωλήνα υψηλής πίεσης και κρεμάστε τον πάνω από την αποθήκευση του σωλήνα.

Αποθηκεύστε τη σύνδεση δικτύου στο διαμέρισμα εξαρτημάτων.

Αποθηκεύστε τη συσκευή και όλα τα μέρη της μακριά από παιδιά.

Η ιδανική θερμοκρασία αποθήκευσης είναι μεταξύ 10 °C και 30 °C. Αποθηκεύστε τη συσκευή σε εσωτερικό χώρο για αποφυγή

το νερό στη μονάδα να μην διαστέλλεται υπό συνθήκες παγώματος.

Χρησιμοποιήστε την αρχική συσκευασία για αποθήκευση ή καλύψτε το προϊόν με ένα κατάλληλο πανί ή περιβλημά

προστατέψτε το από τη σκόνη.

Ο εύκαμπτος σωλήνας υψηλής πίεσης είναι ειδικά κατασκευασμένος με ενισχυμένους τοίχους και μπορεί εύκολα να γίνει

κατεστραμμένο και πρέπει να φυλάσσεται προσεκτικά.

Μην τσακίζετε τον εύκαμπτο σωλήνα.

Μην οδηγείτε οχήματα πάνω από τον εύκαμπτο σωλήνα.

Μην εκθέτετε τον εύκαμπτο σωλήνα σε αιχμηρές άκρες ή γωνίες.

Προστασία από παγετό

Οι συσκευές και τα αξεσουάρ που δεν έχουν αποστραγγιστεί τελείως μπορεί να καταστραφούν από τον παγετό.

Αδειάστε εντελώς τη συσκευή και τα εξαρτήματα και προστατέψτε τα από τον παγετό. Για να αποφύγετε ζημιές:

Αποσυνδέστε τη συσκευή από την παροχή νερού.

Αφαιρέστε τη λόγχη ψεκασμού από το πιστόλι.

Ενεργοποιήστε το διακόπτη τροφοδοσίας της συσκευής.

Πιέστε το μοχλό του πιστολιού σκανδάλης μέχρι να μην διαφεύγει άλλο νερό.

Απελευθερώστε το μοχλό του πιστολιού σκανδάλης.

Κλειδώστε το μοχλό του πιστολιού σκανδάλης.

Κλείστε το διακόπτη της συσκευής.

Αποθηκεύστε τη συσκευή και όλα τα αξεσουάρ σε ένα δωμάτιο χωρίς παγετό.

## **7. ΤΕΧΝΙΚΕΣ ΠΡΟΔΙΑΓΡΑΦΕΣ**

Αναφορά προϊόντος: 05713

Προϊόν: Conga Triton 5000 UltraClean & Car

AC220-240 V, 50/60Hz

Πλυντήριο πίεσης

1500 W, 220-240 V~, 50/60 Hz

Ονομαστική πίεση: 8 Mpa

Επιτρεπόμενη πίεση: 12 MPa

Ονομαστική ροή: 5,5 λίτρα/λεπτό

Μέγιστη. Ροή: 6,0L/min

Μέγιστη Πίεση εισόδου: 0,7 MPa

ηλεκτρική σκούπα

1200 W, 220-240 V~, 50/60 Hz

IP X5

Κατασκευάζεται στην Κίνα | Σχεδιασμένο στην Ισπανία

## **8. ΑΠΟΡΡΙΨΗ ΠΑΛΑΙΩΝ ΗΛΕΚΤΡΙΚΩΝ ΣΥΣΚΕΥΩΝ**

Η ευρωπαϊκή οδηγία 2012/19/ΕΕ για τα απόβλητα ηλεκτρικών και ηλεκτρονικών Εξοπλισμός (ΑΗΗΕ), καθορίζει ότι οι παλιές οικιακές ηλεκτρικές συσκευές πρέπει να μην απορρίπτεται μαζί με τα κανονικά αδιαχώριστα αστικά απορρίμματα. Παλαιός Οι συσκευές πρέπει να συλλέγονται ξεχωριστά, προκειμένου να βελτιστοποιηθεί η ανάκτηση

και την ανακύκλωση των υλικών που περιέχουν και να μειώσουν τις επιπτώσεις στα την ανθρώπινη υγεία και το περιβάλλον.

Το διαγραμμένο σύμβολο "Κάδος με τροχούς" στο προϊόν σας υπενθυμίζει την υποχρέωσή σας

απορρίψτε σωστά τη συσκευή. Εάν το προϊόν έχει ενσωματωμένη μπαταρία ή χρησιμοποιεί μπαταρίες,

πρέπει να αφαιρεθεί από τη συσκευή και να απορριφθεί κατάλληλα.

Οι καταναλωτές πρέπει να επικοινωνήσουν με τις τοπικές αρχές ή τον πωλητή λιανικής τους για πληροφορίες σχετικά με το

σωστή απόρριψη των παλιών συσκευών ή/και των μπαταριών τους.

## **9. ΤΕΧΝΙΚΗ ΥΠΟΣΤΗΡΙΞΗ ΚΑΙ ΕΓΓΥΗΣΗ**

Αυτό το προϊόν είναι υπό εγγύηση για 2 χρόνια από την ημερομηνία αγοράς, όσο η απόδειξη

της αγοράς έχει υποβληθεί, το προϊόν είναι σε άριστη φυσική κατάσταση και έχει δοθεί σωστή χρήση, όπως εξηγείται σε αυτό το εγχειρίδιο οδηγιών.

Η εγγύηση δεν καλύπτει τις ακόλουθες περιπτώσεις:

Το προϊόν έχει χρησιμοποιηθεί για σκοπούς διαφορετικούς από αυτούς που προορίζονται για αυτό, έχει χρησιμοποιηθεί κατάχρηση, ξυλοδαρμό,

εκτεθειμένο σε υγρασία, βυθισμένο σε υγρές ή διαβρωτικές ουσίες, καθώς και σε οποιοδήποτε άλλο σφάλμα



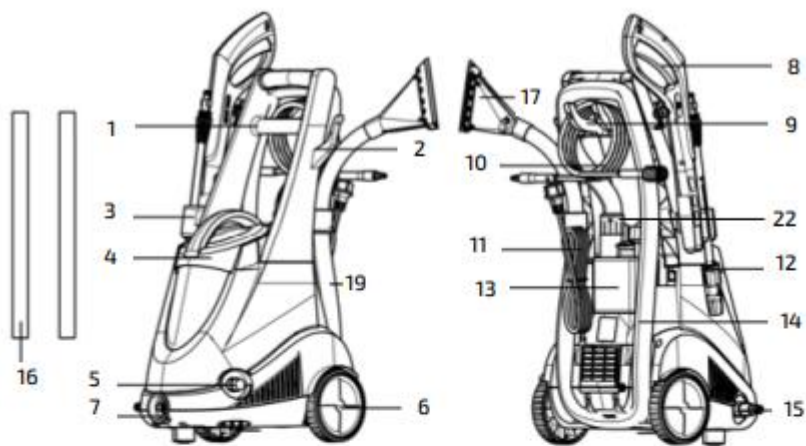

Fig./Img./Abb./ Rys. / Obr. 1

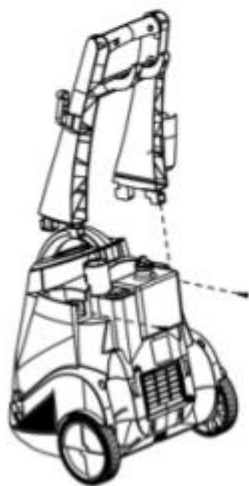

Fig./Img./Abb./ Rys. / Obr. 2



Fig./Img./Abb./ Rys. / Obr. 3



Fig./Img./Abb./ Rys. / Obr. 4



Fig./Img./Abb./ Rys. / Obr. 5



Fig./Img./Abb./ Rys. / Obr. 9



Fig./Img./Abb./ Rys. / Obr. 10



Fig./Img./Abb./ Rys. / Obr. 6

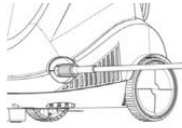

Fig./Img./Abb./ Rys. / Obr. 7

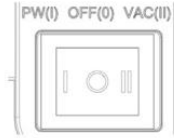

Fig./Img./Abb./ Rys. / Obr. 11



Fig./Img./Abb./ Rys. / Obr. 12

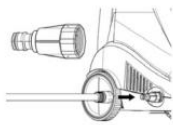

Fig./Img./Abb./ Rys. / Obr. 8

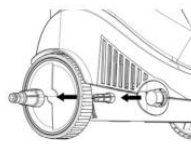

Fig./Img./Abb./ Rys. / Obr. 13



Fig./Img./Abb./ Rys. / Obr. 14



Fig./Img./Abb./ Rys. / Obr. 15

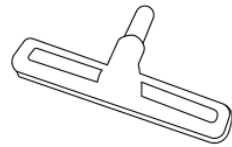

Fig./Img./Abb./ Rys. / Obr. 17



Fig./Img./Abb./ Rys. / Obr. 25

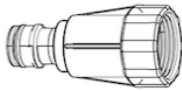

Fig./Img./Abb./ Rys. / Obr. 18



Fig./Img./Abb./ Rys. / Obr. 21

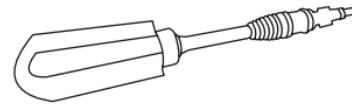

Fig./Img./Abb./ Rys. / Obr. 26



Fig./Img./Abb./ Rys. / Obr. 23

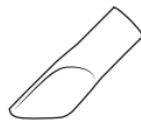

Fig./Img./Abb./ Rys. / Obr. 24

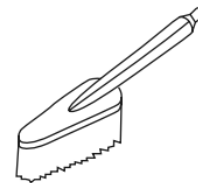

Fig./Img./Abb./ Rys. / Obr. 27