

cecotec

CEC-08024



Συσκευή για Χωνάκι Παγωτού 1000 W Fun
Gofrestone Rolls

1. ΜΕΡΗ ΚΑΙ ΕΞΑΡΤΗΜΑΤΑ

Εικ. 1.

1. Επάνω περίβλημα
2. Ένδειξη ισχύος
3. Ένδειξη θερμοκρασίας
4. Κάτω στέγαση
5. Λαβή

Εικ. 2.

6. Κάτω πιάτο
7. Πάνω πιάτο
8. Καλούπι σε σχήμα κώνου

2. ΠΡΙΝ ΤΗ ΧΡΗΣΗ

- Αυτή η συσκευή είναι συσκευασμένη με τρόπο που να την προστατεύει κατά τη μεταφορά. Πάρτε τη συσκευή βγάλτε από το κουτί του και αφαιρέστε όλα τα υλικά συσκευασίας. Μπορείτε να κρατήσετε το αρχικό κουτί και άλλα στοιχεία συσκευασίας σε ασφαλές μέρος. Αυτό θα σας βοηθήσει να αποτρέψετε τη ζημιά του προϊόντος όταν

μεταφέροντάς το στο μέλλον. Σε περίπτωση απόρριψης της αρχικής συσκευασίας, βεβαιωθείτε ότι όλα τα υλικά συσκευασίας ανακυκλώνονται ανάλογα.

- Βεβαιωθείτε ότι όλα τα εξαρτήματα και τα εξαρτήματα περιλαμβάνονται και σε καλή κατάσταση. Αν υπάρχει κομμάτι λείπει ή βρίσκεται σε κακές συνθήκες, επικοινωνήστε με την επίσημη υπηρεσία τεχνικής υποστήριξης της Cecotec αμέσως.

- Καθαρίστε τα πιάτα με ένα μαλακό, βρεγμένο πανί. Στεγνώστε τις θερμαντικές πλάκες με ένα πανί ή χαρτί πετσέτα.

- Αλείφουμε ελαφρά τα αντικολλητικά πιάτα με λίγο λάδι ή βούτυρο χρησιμοποιώντας απορροφητική κουζίνα πετσέτα. Σκουπίστε τυχόν περίσσεια λαδιού.

Προειδοποίηση

Μπορεί να εμφανιστεί μια ελαφριά οσμή και καπνός όταν χρησιμοποιείτε τη συσκευή για πρώτη φορά. Αυτό οφείλεται στα υπολείμματα υλικών κατασκευής και δεν επηρεάζει τη λειτουργία της συσκευής.

3. ΛΕΙΤΟΥΡΓΙΑ

1. Κλείστε τη συσκευή βιάφλας και συνδέστε την σε μια επιτοίχια παροχή ρεύματος. Η ενδεικτική λυχνία τροφοδοσίας θα ενεργοποιηθεί, που σημαίνει ότι η βαφλιέρα είναι ενεργοποιημένη και έχει αρχίσει να προθερμαίνεται.

2. Όταν φτάσει στην επιθυμητή θερμοκρασία, η ένδειξη θερμοκρασίας θα ανάψει.

Υπόδειξη

Για καλύτερα αποτελέσματα, ψεκάστε τις πλάκες με λάδι πριν τις χρησιμοποιήσετε. Αυτό θα σας βοηθήσει να αφαιρέσετε το βιάφλα μετά το μαγείρεμα.

3. Ανοίξτε τη μηχανή βιάφλας και ρίξτε το κουρκούτι που θα ψηθεί στο κάτω πιάτο.

4. Κλείστε τη συσκευή για βιάφλες. Η ένδειξη θερμοκρασίας θα σβήσει ξανά, υποδεικνύοντας τη βιάφλα

ο κατασκευαστής ζεσταίνεται..

5. Αφήστε το κουρκούτι να ψηθεί για 3 ή 6 λεπτά, η ένδειξη θερμοκρασίας θα ανάψει μόλις η βαφλιέρα φτάνει στην επιθυμητή θερμοκρασία.

6. Μόλις ψηθεί η βάφλα, χρησιμοποιήστε τη λαβή για να ανοίξετε τη βαφλιέρα και χρησιμοποιήστε μια ανθεκτική στη θερμότητα σπάτουλα σιλικόνης ή ξύλινη για να αφαιρέσετε τη βάφλα.

Προειδοποίηση

Μην χρησιμοποιείτε μεταλλικά ή αιχμηρά σκεύη για να αφαιρέσετε τη βάφλα, γιατί μπορεί να καταστρέψουν την αντικολλητική επίστρωση των πλακών.

7. Μόλις τελειώσει το μαγείρεμα, αποσυνδέστε τη βαφλιέρα από την πρίζα, ανοίξτε την και αφήστε κρύνει.

4. ΚΑΘΑΡΙΣΜΟΣ ΚΑΙ ΣΥΝΤΗΡΗΣΗ

- Πάντα να απενεργοποιείτε και να αποσυνδέετε τη συσκευή μετά από κάθε χρήση και πριν τον καθαρισμό.

- Μην αποσυναρμολογείτε το προϊόν για να το καθαρίσετε.

- Μην βυθίζετε τη συσκευή σε νερό ή άλλα υγρά.

- Μην πλένετε τη συσκευή στο πλυντήριο πιάτων.

- Χρησιμοποιήστε ένα μαλακό, υγρό πανί για να καθαρίσετε την επιφάνεια της συσκευής.

- Μην χρησιμοποιείτε μεταλλικά σκεύη ή λειαντικά προϊόντα καθαρισμού, καθώς μπορεί να καταστρέψουν την αντικολλητική επιφάνεια.

- Στεγνώστε καλά όλα τα μέρη της συσκευής πριν την αποθηκεύσετε.

- Βεβαιωθείτε ότι το προϊόν έχει κρύνει εντελώς και είναι εντελώς στεγνό πριν το αποθηκεύσετε.

5. ΤΕΧΝΙΚΕΣ ΠΡΟΔΙΑΓΡΑΦΕΣ

Προϊόν: Fun Gofrestone Rolls

Αναφορά προϊόντος: 08024

Ισχύς: 1000 W

Τάση και συχνότητα: 220-240 V /50-60 Hz

Οι τεχνικές προδιαγραφές ενδέχεται να αλλάξουν χωρίς προηγούμενη ειδοποίηση για τη βελτίωση της ποιότητας του προϊόντος.

Κατασκευάζεται στην Κίνα | Σχεδιασμένο στην Ισπανία

6. ΑΠΟΡΡΙΨΗ ΠΑΛΑΙΩΝ ΗΛΕΚΤΡΙΚΩΝ ΚΑΙ ΗΛΕΚΤΡΟΝΙΚΩΝ ΣΥΣΚΕΥΩΝ

Αυτό το σύμβολο υποδεικνύει ότι, σύμφωνα με τους ισχύοντες κανονισμούς, το

Το προϊόν ή/και οι μπαταρίες πρέπει να απορρίπτονται χωριστά από το οικιακό απόβλητα. Όταν αυτό το προϊόν φτάσει στο τέλος της διάρκειας ζωής του, θα πρέπει πετάξετε τα στοιχεία/μπαταρίες/συσσωρευτές και μεταφέρετέ τα σε μια συλλογή σημείο που ορίζεται από τις τοπικές αρχές.

Οι καταναλωτές πρέπει να επικοινωνήσουν με τις τοπικές αρχές ή τον πωλητή τους για πληροφορίες

σχετικά με τη σωστή απόρριψη των παλαιών συσκευών ή/και των μπαταριών τους.

Η συμμόρφωση με τις παραπάνω οδηγίες θα βοηθήσει στην προστασία του περιβάλλοντος.

7. ΤΕΧΝΙΚΗ ΥΠΟΣΤΗΡΙΞΗ ΚΑΙ ΕΓΓΥΗΣΗ

Η Cecotec θα είναι υπεύθυνη έναντι του τελικού χρήστη ή καταναλωτή για οποιαδήποτε έλλειψη συμμόρφωσης υπάρχει στο

χρόνος παράδοσης του προϊόντος υπό τους όρους, τις προϋποθέσεις και τις προθεσμίες που καθορίζονται από την

ισχύοντες κανονισμούς.

Συνιστάται οι επισκευές να γίνονται από εξειδικευμένο προσωπικό.

Εάν οποιαδήποτε στιγμή εντοπίσετε οποιοδήποτε πρόβλημα με το προϊόν σας ή έχετε οποιαδήποτε αμφιβολία, μη διστάσετε

για να επικοινωνήσετε με την επίσημη υπηρεσία τεχνικής υποστήριξης της Cecotec στο +34 963 210 728.

8. ΠΝΕΥΜΑΤΙΚΑ ΔΙΚΑΙΩΜΑΤΑ

Τα δικαιώματα πνευματικής ιδιοκτησίας επί των κειμένων αυτού του εγχειριδίου ανήκουν στην CECOTEC INNOVACIONES,

S.L. Όλα τα δικαιώματα διατηρούνται. Το περιεχόμενο αυτής της δημοσίευσης δεν επιτρέπεται, εν όλω ή εν μέρει, να είναι

αναπαράγονται, αποθηκεύονται σε σύστημα ανάκτησης, μεταδίδονται ή διανέμονται με οποιοδήποτε μέσο (ηλεκτρονικό, μηχανική, φωτοτυπική, ηχογράφηση ή παρόμοια) χωρίς την προηγούμενη έγκριση της CECOTEC INNOVACIONES, S.L.

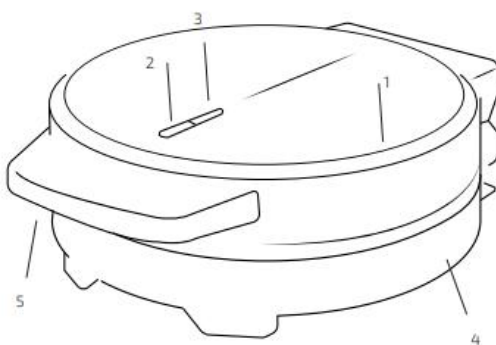

Fig./Img./Abb./Afb./ Rys./Obr. 1

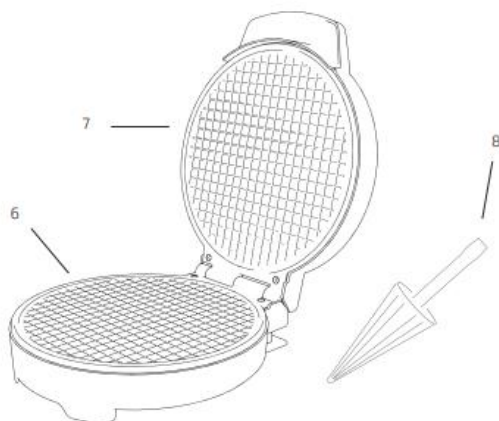

Fig./Img./Abb./Afb./ Rys./Obr. 2