

cecotec

Φούρνος Μικροκυμάτων 20 Lt 00 Cecotec
Grandeat 2000 flatbed Steel CEC0139



ΟΔΗΓΙΕΣ ΑΣΦΑΛΕΙΑΣ

Διαβάστε προσεκτικά αυτές τις οδηγίες πριν χρησιμοποιήσετε τη συσκευή. Φυλάξτε αυτό το εγχειρίδιο οδηγιών για μελλοντική αναφορά ή για νέους χρήστες. Βεβαιωθείτε ότι η τάση δικτύου ταιριάζει με την τάση που αναγράφεται στην ετικέτα χαρακτηριστικών της συσκευής και ότι η πρίζα είναι γειωμένη.

Αυτή η συσκευή πρέπει να είναι γειωμένη. Αυτός ο φούρνος είναι εξοπλισμένος με ένα καλώδιο με καλώδιο γείωσης με βύσμα γείωσης. Πρέπει να συνδεθεί σε πρίζα τοίχου που είναι σωστά τοποθετημένη και γειωμένη. Σε περίπτωση ηλεκτρικού βραχυκυκλώματος, η γείωση μειώνει τον κίνδυνο ηλεκτροπληξίας παρέχοντας ένα καλώδιο διαφυγής για το ηλεκτρικό ρεύμα.

Μην λειτουργείτε σε εξωτερικούς χώρους.

Αυτή η συσκευή προορίζεται μόνο για οικιακή χρήση. Είναι ειδικά σχεδιασμένο για να ζεσταίνει, να μαγειρεύει ή να στεγνώνει τρόφιμα.

Δεν έχει σχεδιαστεί για βιομηχανική ή εργαστηριακή χρήση.

Χρησιμοποιήστε αυτή τη συσκευή μόνο για προβλεπόμενους σκοπούς όπως περιγράφεται σε αυτό το εγχειρίδιο. Μην χρησιμοποιείτε διαβρωτικά χημικά ή ατμούς σε αυτή τη συσκευή, δεν είναι σχεδιασμένη για βιομηχανική ή εργαστηριακή χρήση. Εάν η πόρτα ή τα στεγανοποιητικά της πόρτας είναι κατεστραμμένα, το προϊόν δεν πρέπει να λειτουργεί μέχρι να επισκευαστεί.

Μη χρησιμοποιείτε τη συσκευή όταν είναι άδεια.

Μην επιχειρήσετε να λειτουργήσετε τη συσκευή με την πόρτα ανοιχτή καθώς η λειτουργία ανοιχτής πόρτας μπορεί να οδηγήσει σε επιβλαβή έκθεση στην ενέργεια μικροκυμάτων.

Μη χρησιμοποιείτε αυτή τη συσκευή εάν έχει χαλασμένο καλώδιο ή βύσμα ή εάν δεν λειτουργεί σωστά. Σε περίπτωση που η συσκευή δεν λειτουργεί σωστά, επικοινωνήστε με την υπηρεσία τεχνικής υποστήριξης της Cecotec.

Χρησιμοποιείτε μόνο σκεύη που είναι κατάλληλα για φούρνο μικροκυμάτων. Βεβαιωθείτε ότι τα σκεύη δεν αγγίζουν τους εσωτερικούς τοίχους κατά τη λειτουργία.

Μη χρησιμοποιείτε την κοιλότητα του φούρνου μικροκυμάτων για σκοπούς αποθήκευσης.

Μην επιχειρήσετε να τηγανίσετε σε αυτόν τον φούρνο.

Για τη μείωση του κινδύνου πυρκαγιάς:

Μην παραβράζετε το φαγητό.

Αφαιρέστε τα στριφτά σύρματα από χάρτινες ή πλαστικές σακούλες πριν τις τοποθετήσετε μέσα στο φούρνο μικροκυμάτων.

Μην τοποθετείτε τη συσκευή σε μέρη όπου δημιουργείται θερμότητα, υγρασία ή υψηλή υγρασία ή κοντά σε εύφλεκτα υλικά.

Μη θερμαίνετε υγρά ή άλλα τρόφιμα σε σφραγισμένα δοχεία.

Μη χρησιμοποιείτε την κοιλότητα για σκοπούς αποθήκευσης. Μη

αφήνετε χάρτινα προϊόντα, μαγειρικά σκεύη ή τρόφιμα στην κοιλότητα όταν δεν τα χρησιμοποιείτε. Σε περίπτωση καπνού ή πυρκαγιάς μέσα στη συσκευή, κρατήστε την πόρτα κλειστή, απενεργοποιήστε το προϊόν και αποσυνδέστε το από την παροχή ρεύματος. Μετά τη λειτουργία, το δοχείο είναι πιθανό να είναι πολύ ζεστό. Χρησιμοποιήστε γάντια για να αποφύγετε εγκαύματα και τραυματισμούς.



Όλα τα μέρη της συσκευής θα είναι πολύ ζεστά κατά τη διάρκεια και μετά τη λειτουργία, συμπεριλαμβανομένης της πόρτας και του επάνω μέρους του φούρνου μικροκυμάτων. Θυμηθείτε να χρησιμοποιείτε γάντια ή οποιοδήποτε άλλο είδος προστασίας.

Το τεχνικό σέρβις και οι επισκευές που περιλαμβάνουν αφαιρέσεις καλύμματος ή έκθεση σε καλώδια πρέπει πάντα να εκτελούνται από ικανό, επαγγελματία και καταρτισμένο άτομο.

Επιβλέπετε τα μικρά παιδιά για να βεβαιωθείτε ότι δεν παίζουν με τη συσκευή. Μπορεί να χρησιμοποιηθεί από παιδιά άνω των 8 ετών εάν βρίσκονται υπό συνεχή επίβλεψη.

Αυτή η συσκευή δεν προορίζεται για χρήση από άτομα με μειωμένες σωματικές, αισθητηριακές ή διανοητικές ικανότητες ή έλλειψη εμπειρίας ή γνώσης, εκτός εάν τους έχει δοθεί επίβλεψη ή οδηγίες σχετικά με τη χρήση της συσκευής με ασφαλή τρόπο από άτομο υπεύθυνο για την ασφάλειά τους και να κατανοήσουν τους κινδύνους που εμπεριέχονται.

Επιβλέπετε τα μικρά παιδιά για να βεβαιωθείτε ότι δεν παίζουν με τη συσκευή. Απαιτείται στενή επίβλεψη όταν η συσκευή χρησιμοποιείται από ή κοντά σε παιδιά.

Αυτό το προϊόν είναι εξοπλισμός ISM Κατηγορίας Β Ομάδας 2. Ο ορισμός της Ομάδας 2 που περιέχει όλο τον εξοπλισμό ISM

Βιομηχανικός, Επιστημονικός και Ιατρικός στον οποίο η ενέργεια ραδιοσυχνότητας παράγεται σκόπιμα ή και χρησιμοποιείται με τη μορφή ηλεκτρομαγνητικής ακτινοβολίας για την επεξεργασία υλικού και εξοπλισμό διάβρωσης σπινθήρα. Ο εξοπλισμός κατηγορίας Β είναι κατάλληλος για οικιακή χρήση και σε εγκαταστάσεις που συνδέονται άμεσα με δίκτυο τροφοδοσίας χαμηλής τάσης, το οποίο τροφοδοτεί κτίρια που χρησιμοποιούνται για οικιακούς σκοπούς. Είναι σημαντικό να χρησιμοποιείτε υλικά και δοχεία που είναι κατάλληλα και ασφαλή για μαγείρεμα στο φούρνο μικροκυμάτων. Ο παρακάτω πίνακας δείχνει ποια υλικά είναι κατάλληλα και ποια όχι: Κατάλληλα υλικά για χρήση σε φούρνο μικροκυμάτων

Υλικό του δοχείου	ΦΟΥΡΝΟΣ ΜΙΚΡΟΚΥΜΑΤΩΝ
Γυαλί ανθεκτικό στη θερμότητα	Ναι
Χωρίς θερμοανθεκτικό γυαλί	Όχι
Ανθεκτικά στη θερμότητα κεραμικά	Ναι

Πλαστικό κατάλληλο για φούρνο μικροκυμάτων	Ναι
Χαρτί κουζίνας	Ναι
Μεταλλικός δίσκος	όχι
Μεταλλικό ράφι	όχι

Το ιδανικό υλικό για ένα σκεύος μικροκυμάτων είναι διαφανές για φούρνο μικροκυμάτων. Αυτό επιτρέπει τη θέρμανση των τροφίμων καθώς η ενέργεια περνά μέσα από αυτά.

Τα μικροκύματα δεν μπορούν να διαπεράσουν το μέταλλο, επομένως δεν πρέπει να χρησιμοποιούνται μεταλλικά σκεύη ή πιάτα με μεταλλική επένδυση.

Μην χρησιμοποιείτε προϊόντα ανακυκλωμένου χαρτιού όταν μαγειρεύετε στο φούρνο μικροκυμάτων, καθώς μπορεί να περιέχουν μικρά μεταλλικά θραύσματα που μπορεί να προκαλέσουν σπινθήρες ή και πυρκαγιές.

Συνιστώνται στρογγυλά ή οβάλ πιάτα και όχι τετράγωνα ή μακρόστενα, καθώς τα τρόφιμα στις γωνίες τείνουν να ψήνονται υπερβολικά.

Μπορούν να χρησιμοποιηθούν στενές λωρίδες αλουμινόχαρτου για να αποφευχθεί το υπερβολικό ψήσιμο των εκτεθειμένων περιοχών. Σε αυτή την περίπτωση, προσέξτε να μην χρησιμοποιήσετε υπερβολική ποσότητα και κρατήστε απόσταση 2,54 cm μεταξύ φύλλου και κοιλότητας.

1. ΜΕΡΗ ΚΑΙ ΕΞΑΡΤΗΜΑΤΑ

Εικ. 1

1. Σύστημα κλειδαριάς πόρτας
2. Παράθυρο φούρνου
3. Κουμπί απελευθέρωσης πόρτας
4. Πίνακας ελέγχου
5. Κουμπί ανοίγματος πόρτας

Πίνακας Ελέγχου

Εικ. 2.

1. Απεικόνιση
 2. Επίπεδο ισχύος
 3. Μαγείρεμα πολλαπλών σειρών
 4. Χρονόμετρο
 5. Βάρος
 6. Απόψυξη βάρους
 7. Απόψυξη χρόνου
 8. Ρολόι
 9. Διακοπή/Ακύρωση
 10. Επιλογέας μενού/ώρας
 11. Κουμπί Start/QuickStart (πατήστε)
- ## 2. ΠΡΙΝ ΤΗ ΧΡΗΣΗ

Βγάλτε το προϊόν από το κουτί. Εάν ο φούρνος μικροκυμάτων έχει προστατευτική μεμβράνη, κόψτε το πριν ξεκινήσετε τη λειτουργία. Ελέγξτε προσεκτικά εάν υπάρχει ζημιά και εάν υπάρχει, ενημερώστε αμέσως την Υπηρεσία Τεχνικής Υποστήριξης της Cecotec.

Το προϊόν πρέπει να τοποθετείται σε επίπεδο, σταθερό και ξηρό μέρος και να διατηρείται μακριά από διαβρωτικά υλικά, θερμότητα και υγρασία, όπως καυστήρες ή νερό.

Το προϊόν πρέπει να τοποθετηθεί, τουλάχιστον, σε απόσταση 5 μέτρων από την τηλεόραση, το ραδιόφωνο ή την κεραία.

Το προϊόν πρέπει να τοποθετείται με τέτοιο τρόπο ώστε το βύσμα να είναι προσβάσιμο και πρέπει να εξασφαλίζει αποτελεσματική γείωση σε περίπτωση διαρροής για την αποφυγή ηλεκτροπληξίας.

Η πόρτα του φούρνου μικροκυμάτων πρέπει να είναι κλειστή για να λειτουργεί.

Σε περίπτωση που υπάρχουν κατασκευαστικά εξαρτήματα στην κοιλότητα του φούρνου μικροκυμάτων ή στα στοιχεία θέρμανσης, αφήστε το φούρνο μικροκυμάτων ανοιχτό για να εξασφαλίσετε καλό αερισμό. Σε αυτή την περίπτωση, συνιστάται να ζεστάνετε ένα ποτήρι νερό σε υψηλή ισχύ για πολλές φορές.

Προειδοποίηση: Μην προσπαθήσετε να αφαιρέσετε τον οδηγό κυμάτων.

Σημείωση: Για σωστή λειτουργία, η συσκευή πρέπει να έχει επαρκή ροή αέρα. Αφήστε χώρο 20 cm πάνω από τη συσκευή, 10 cm στο πίσω μέρος και 5 cm και στις δύο πλευρές. Μην καλύπτετε ή φράζετε τυχόν ανοίγματα στη συσκευή. Μην αφαιρείτε τα πόδια.

Ξ. ΛΕΙΤΟΥΡΓΙΑ

Απεικόνιση

Στην οθόνη θα εμφανιστεί ο χρόνος μαγειρέματος, η ισχύς, η λειτουργία και η ώρα.

Επίπεδο δύναμης

Πατήστε το κουμπί στάθμης ισχύος για να ρυθμίσετε το επιθυμητό επίπεδο ισχύος μικροκυμάτων.

Μαγείρεμα πολλαπλών σειρών

Πατήστε αυτό το κουμπί για να προγραμματίσετε το πολύ 2 σειρές για μια διαδικασία μαγειρέματος

Μετρών την ώρα

Προγραμματίστε τον φούρνο μικροκυμάτων ώστε να αρχίσει να λειτουργεί αυτόματα την καθορισμένη ώρα.

Βάρος

Πατήστε αυτό το κουμπί και επιλέξτε το βάρος του φαγητού ή τον αριθμό των μερίδων.

Απόψυξη βάρους

Πατήστε αυτό το κουμπί για να ρυθμίσετε το βάρος του φαγητού ή τον αριθμό των μερίδων.

Απόψυξη χρόνου

Πατήστε αυτό το κουμπί για να ξεπαγώσετε τα τρόφιμα με βάση το εισαγόμενο βάρος.

Ρολόι

Πατήστε το κουμπί του ρολογιού για να ρυθμίσετε το ρολόι μικροκυμάτων.

Διακοπή/Ακύρωση

Πατήστε αυτό το κουμπί για να ακυρώσετε τις ρυθμίσεις ή για να σταματήσετε ένα πρόγραμμα μαγειρέματος.

Μπορεί επίσης να χρησιμοποιηθεί για τη ρύθμιση της λειτουργίας κλειδώματος για παιδιά.

Μενού/Ωρα

Γυρίστε το κουμπί για να ρυθμίσετε το χρόνο μαγειρέματος ή για να επιλέξετε ένα πρόγραμμα αυτόματου μενού.

Έναρξη/Γρήγορη Εκκίνηση

Πατήστε αυτό το κουμπί για να ξεκινήσετε ένα πρόγραμμα μαγειρέματος ή για να ρυθμίσετε το πρόγραμμα μαγειρέματος QuickStart.

Χρησιμοποιώντας τον φούρνο μικροκυμάτων

Σημείωση: Κάθε φορά που πατάτε ένα κουμπί, η συσκευή θα ηχεί.

Ρύθμιση ώρας ρολογιού

Σε κατάσταση αναμονής, πατήστε το κουμπί Ρολόι για να ρυθμίσετε το ρολόι σε έναν κύκλο 24 ωρών.

Παράδειγμα: Ρύθμιση του ρολογιού μικροκυμάτων στο 8:30.

Πατήστε το κουμπί Ρολόι μία φορά.

Γυρίστε το κουμπί Μενού/Χρονοδιακόπτη για να ρυθμίσετε τις 8 ώρες.

Πατήστε το κουμπί Ρολόι μία φορά για να επιβεβαιώσετε τη ρύθμιση της ώρας.

Περιστρέψτε το κουμπί Μενού/Χρονοδιακόπτη για να ρυθμίσετε τα 30 λεπτά.

Πατήστε το κουμπί Ρολόι μία φορά για να επιβεβαιώσετε τη ρύθμιση.

Κατά τη λειτουργία, πατήστε το κουμπί Ρολόι για να εμφανιστεί η τρέχουσα ώρα για 3 δευτερόλεπτα.

Μαγείρεμα σε φούρνο μικροκυμάτων

Για μαγείρεμα στο φούρνο μικροκυμάτων, απλώς πατήστε επανειλημμένα το κουμπί στάθμης ισχύος για

να επιλέξετε το επιθυμητό επίπεδο ισχύος μαγειρέματος και, στη συνέχεια, χρησιμοποιήστε το κουμπί

Μενού/Χρονοδιακόπτη για να ρυθμίσετε τον επιθυμητό χρόνο μαγειρέματος. Ο μέγιστος χρόνος

μαγειρέματος είναι 95 λεπτά.

Επιλέξτε το επιθυμητό επίπεδο ισχύος πατώντας το κουμπί επιπέδου ισχύος.

Πατήστε το κουμπί στάθμης ισχύος	Μαγειρική ισχύς
Μια φορά	100 % (100)
Εις διπλούν	80 % (80)
3 φορές	60 % (60)
4 φορές	40 % (40)
5 φορές	20 % (20)
6 φορές	0 % (00)

Παράδειγμα: Μαγείρεμα 5 λεπτά σε ισχύ μικροκυμάτων 60%.

Ανοίξτε την πόρτα και τοποθετήστε το φαγητό μέσα στο φούρνο μικροκυμάτων. Κλείστε την πόρτα.

Πατήστε το κουμπί στάθμης ισχύος 3 φορές για να ρυθμίσετε το 60 %.

Περιστρέψτε το κουμπί Μενού/Χρονοδιακόπτη για να επιλέξετε 05:00.

Πατήστε το κουμπί Start/QuickStart.

Σημείωση: Ελέγξτε το επίπεδο ισχύος ενώ το μαγείρεμα βρίσκεται σε εξέλιξη πατώντας το κουμπί στάθμης ισχύος.

Γρήγορη εκίνηση

Όταν επιλεγεί αυτό το πρόγραμμα, η συσκευή θα μαγειρέψει γρήγορα το φαγητό στην κορυφαία ισχύ (100 % ισχύς εξόδου). Ο μέγιστος χρόνος μαγειρέματος για αυτό το πρόγραμμα είναι 10 λεπτά.

Ανοίξτε την πόρτα και τοποθετήστε το φαγητό μέσα στο φούρνο μικροκυμάτων. Κλείστε την πόρτα.

Πατήστε επανειλημμένα το κουμπί QuickStart για να ρυθμίσετε τον επιθυμητό χρόνο μαγειρέματος. Η συσκευή θα ξεκινήσει να λειτουργεί αυτόματα.

Κάθε φορά που πατάτε το κουμπί QuickStart, ο χρόνος μαγειρέματος θα αυξάνεται κατά 0 δευτερόλεπτα.

Απόψυξη βάρους

Ο φούρνος μικροκυμάτων μπορεί να ξεπαγώσει το κρέας, τα πουλερικά και τα θαλασσινά κατά βάρος.

Ο χρόνος και η ισχύς απόψυξης ρυθμίζονται αυτόματα μόλις προγραμματιστεί το βάρος. Το εύρος βάρους των κατεψυγμένων τροφίμων κυμαίνεται από 100 g έως 1800 g.

Παράδειγμα: Απόψυξη 600 γρ γαρίδων.

Τοποθετήστε τις γαρίδες που θα ξεπαγώσουν μέσα στο φούρνο μικροκυμάτων.

Πατήστε το κουμπί Βάρος απόψυξης μία φορά.

Πατήστε το κουμπί Βάρος για να επιλέξετε το βάρος των γαρίδων.

Πατήστε το κουμπί Start/QuickStart.

Σημείωση: Ο φούρνος μικροκυμάτων θα σταματήσει να λειτουργεί στα μισά της διαδικασίας μαγειρέματος για να σας υπενθυμίσει να αναποδογυρίσετε το φαγητό. Αφού το αναποδογυρίσετε, πατήστε το κουμπί Start/QuickStart για να συνεχίσετε το πρόγραμμα μαγειρέματος.

Απόψυξη χρόνου

Ο φούρνος μικροκυμάτων μπορεί να ξεπαγώσει γρήγορα τα τρόφιμα με βάση το βάρος που εισάγεται.

Παράδειγμα: Απόψυξη γαρίδας για 20 λεπτά.

Τοποθετήστε τις γαρίδες που θα ξεπαγώσουν μέσα στο φούρνο μικροκυμάτων.

Πατήστε το κουμπί Ωρα απόψυξης.

Γυρίστε το κουμπί Μενού/Χρονοδιακόπτη για να ρυθμίσετε τον χρόνο απόψυξης: 20:00.

Πατήστε το κουμπί Start/QuickStart.

Σημείωση: Αυτός ο κύκλος απόψυξης θα αποτελείται από 3 στάδια. Μετά την απόψυξη κατά τα 2/3, ο φούρνος μικροκυμάτων θα σταματήσει να λειτουργεί για να σας υπενθυμίσει να αναποδογυρίσετε το φαγητό. Αφού το αναποδογυρίσετε, πατήστε το κουμπί Start/QuickStart για να συνεχίσετε το πρόγραμμα μαγειρέματος.

Μαγείρεμα πολλαπλών σειρών

Μπορούν να ρυθμιστούν το πολύ 2 σειρές για μια διαδικασία μαγειρέματος.

Σημείωση: Τα προγράμματα απόψυξης βάρους, Ωρας απόψυξης και Αυτόματου μενού δεν μπορούν να οριστούν ως μία από τις πολλαπλές ακολουθίες.

Παράδειγμα: Μαγείρεμα στο φούρνο μικροκυμάτων για 10 λεπτά και στη συνέχεια μαγείρεμα στο γκριλ για 5 λεπτά.

Ανοίξτε την πόρτα και τοποθετήστε το φαγητό μέσα στο φούρνο μικροκυμάτων. Κλείστε την πόρτα.

Πατήστε το κουμπί επιπέδου ισχύος.

Περιστρέψτε το κουμπί Μενού/Χρονοδιακόπτη για να ρυθμίσετε το χρόνο μαγειρέματος στο φούρνο μικροκυμάτων: 10:00.

Πατήστε το κουμπί μαγειρέματος πολλαπλών ακολουθιών.

Πατήστε το κουμπί στάθμης ισχύος 3 φορές.

Περιστρέψτε το κουμπί Μενού/Χρονοδιακόπτη για να ρυθμίσετε το χρόνο μαγειρέματος: 05:00.

Πατήστε Start/QuickStart για να ξεκινήσετε το μαγείρεμα.

Οι αντίστοιχες φωτεινές ενδείξεις θα ανάψουν για να υποδείξουν σε ποιο στάδιο λειτουργεί ο φούρνος.

Παιδική κλειδαριά

Αυτή η λειτουργία έχει σχεδιαστεί για να εμποδίζει τα μικρά παιδιά να χειρίζονται τη συσκευή.

Για να ενεργοποιήσετε αυτή τη λειτουργία, κρατήστε πατημένο το κουμπί Stop/Cancel για 3 δευτερόλεπτα. Η συσκευή θα ηχήσει και η ένδειξη κλειδώματος για παιδιά θα ανάψει.

Για να απενεργοποιήσετε τη λειτουργία, κρατήστε πατημένο το κουμπί Stop/Cancel για 3 δευτερόλεπτα. Η συσκευή θα ηχήσει και η ένδειξη κλειδώματος για παιδιά θα σβήσει.

Λειτουργία χρονοδιακόπτη

Αυτή η λειτουργία επιτρέπει τον προγραμματισμό ενός προγράμματος μαγειρέματος για να ξεκινήσει την καθορισμένη ώρα.

Παράδειγμα: Ας υποθέσουμε ότι η παρούσα ώρα είναι 08:00 και θέλετε ο φούρνος μικροκυμάτων να ξεκινήσει ένα πρόγραμμα μαγειρέματος στις 11:30.

Σε κατάσταση αναμονής, ρυθμίστε το επιθυμητό πρόγραμμα μαγειρέματος.

Πατήστε το κουμπί Timer μία φορά.

Γυρίστε το κουμπί Μενού/Χρονοδιακόπτη για να ρυθμίσετε τις 11:00 (ώρες).

Πατήστε το κουμπί Timer μία φορά.

Γυρίστε το κουμπί Μενού/Χρονοδιακόπτη για να ρυθμίσετε το 11:30 (30 λεπτά).

Πατήστε Start/QuickStart μία φορά.

Σημείωση: Η λειτουργία QuickStart δεν μπορεί να προγραμματιστεί.

Προγράμματα αυτόματου μενού

Αυτά τα προγράμματα έχουν προεπιλεγμένα επίπεδα ισχύος μαγειρέματος και χρόνους. Όταν χρησιμοποιούνται αυτά τα προγράμματα, πρέπει να ρυθμίσετε μόνο τον τύπο και το βάρος του φαγητού.

Ανοίξτε την πόρτα και τοποθετήστε το φαγητό μέσα στο φούρνο μικροκυμάτων. Κλείσε την πόρτα.

Στην κατάσταση αναμονής, περιστρέψτε το κουμπί Μενού/Χρονοδιακόπτη αριστερόστροφα για να επιλέξετε τον κωδικό φαγητού για να καθορίσετε το φαγητό που θα μαγειρέψετε.

Πατήστε επανειλημμένα το κουμπί Βάρος για να ορίσετε το επιθυμητό βάρος ή τον αριθμό των μερίδων.

Πατήστε το κουμπί Start/QuickStart.

Παράδειγμα: Μαγείρεμα 400 g ψαριού.

Περιστρέψτε το κουμπί Μενού/Χρονοδιακόπτη αριστερόστροφα μέχρι να εμφανιστεί ο κωδικός 6.

Πατήστε το κουμπί Βάρος για να επιλέξετε το βάρος: 400 g.

Πατήστε το κουμπί Start/QuickStart.

Προκαθορισμένα μενού μαγειρέματος:

ΚΩΔΙΚΟΣ	Φαγητό
01	Γάλα/καφές (200 ml/κούπα)
02	Ρύζι (g)
03	Σπαγγέτι (g)
04	Πατάτα (230 g/μονάδα)
05	Αυτόματη αναθέρμανση (g)

06	Ψάρια (g)
07	Πίτσα (g)
08	Ποπ κορν (g)

Σημειώσεις :

Ο χρήστης πρέπει να ορίσει το βάρος και στη συνέχεια η συσκευή θα ρυθμίσει αυτόματα την ώρα.

Για τα μακαρόνια, προσθέστε βραστό νερό πριν τα μαγειρέψετε.

Το αποτέλεσμα των προγραμμάτων αυτόματου μαγειρέματος εξαρτάται από παράγοντες όπως το σχήμα και το μέγεθος του φαγητού, την προσωπική προτίμηση του χρήστη ως προς την ετοιμότητα ορισμένων φαγητών και ακόμη και το πόσο καλά τοποθετείτε το φαγητό στο φούρνο. Εάν θεωρείτε ότι το αποτέλεσμα δεν είναι καθόλου ικανοποιητικό, προσαρμόστε λίγο τον χρόνο μαγειρέματος ανάλογα.

4. ΣΥΜΒΟΥΛΕΣ

Τακτοποίηση φαγητού: Τοποθετήστε τα πιο χοντρά μέρη φαγητού προς την άκρη του δοχείου. Εάν είναι δυνατόν, μην επικαλύπτετε τα τρόφιμα.

Παρακολουθήστε το χρόνο μαγειρέματος: Μαγειρέψτε για το μικρότερο χρονικό διάστημα στην αρχή και προσθέστε περισσότερα λεπτά σε περίπτωση που είναι απαραίτητο. Το υπερβολικό μαγείρεμα μπορεί να προκαλέσει καπνό και εγκαύματα.

Καλύψτε το φαγητό κατά το μαγείρεμα: Το σκέπασμα του φαγητού που πρόκειται να μαγειρέψετε αποφεύγει το πιτσίλισμα και επιτρέπει ένα πιο ομοιόμορφο μαγείρεμα.

Γυρίστε ή ανακατέψτε το φαγητό μία φορά κατά τη διάρκεια της διαδικασίας μαγειρέματος.

Σεβαστείτε το χρόνο προθέρμανσης: Ο χρόνος προθέρμανσης που καθορίζεται στην ετικέτα του τροφίμου δεν πρέπει να υπερβεί. Τα αυγά με το σόφλι τους και τα ολόκληρα βραστά αυγά δεν πρέπει να θερμαίνονται σε φούρνους μικροκυμάτων, καθώς μπορεί να εκραγούν ακόμη και μετά το τέλος της θέρμανσης στο φούρνο μικροκυμάτων.

Τρυπήστε τρόφιμα με βαριά φλούδα, όπως πατάτες, ολόκληρα κολοκυθάκια, μήλα και κάστανα πριν τα μαγειρέψετε.

5. ΚΑΘΑΡΙΣΜΟΣ ΚΑΙ ΣΥΝΤΗΡΗΣΗ

Η συσκευή, καθώς και τα στηρίγματα τροφίμων, πρέπει να καθαρίζονται και να αφαιρούνται τακτικά. Αποσυνδέστε το καλώδιο από την παροχή ρεύματος πριν ξεκινήσετε τον καθαρισμό. Μην βυθίζετε το προϊόν σε νερό ή οποιοδήποτε άλλο υγρό κατά τον καθαρισμό.

Η έλλειψη συντήρησης και καθαρισμού του προϊόντος μπορεί να προκαλέσει αλλοίωση στην επιφάνειά του και να επηρεάσει τη διάρκεια ζωής του. Διατηρήστε το εσωτερικό του φούρνου καθαρό.

Όταν πιτσίλισμα τροφίμων ή χυμένα υγρά κολλήσουν στα τοιχώματα του φούρνου, σκουπίστε με ένα υγρό πανί.

Μη χρησιμοποιείτε ισχυρά απορρυπαντικά, λειαντικά σε σκόνη ή μεταλλικές βούρτσες για να καθαρίσετε τη συσκευή.

Μην αφήνετε τον πίνακα ελέγχου να βραχεί.

Μην αφαιρείτε τον κυματοδηγό.

Εάν συσσωρευτεί ατμός μέσα ή γύρω από το εξωτερικό της πόρτας του φούρνου, σκουπίστε με ένα μαλακό πανί.

Αυτό μπορεί να συμβεί όταν ο φούρνος μικροκυμάτων λειτουργεί υπό συνθήκες υψηλής υγρασίας.

Ο δακτύλιος του κυλίνδρου και το δάπεδο του φούρνου πρέπει να καθαρίζονται τακτικά για να αποφευχθεί ο υπερβολικός θόρυβος. Απλώς σκουπίστε την κάτω επιφάνεια του φούρνου με ήπιο απορρυπαντικό.

Χρησιμοποιήστε ένα βρεγμένο μαλακό πανί για να καθαρίσετε τα περιβλήματα, τις πόρτες, τους εσωτερικούς τοίχους και την επιφάνεια.

Όταν ο φούρνος μικροκυμάτων έχει χρησιμοποιηθεί για μεγάλο χρονικό διάστημα, μπορεί να προκύψουν έντονες οσμές από το εσωτερικό. Για να απαλλαγείτε από αυτά, ακολουθήστε ένα από τα παρακάτω βήματα:

Τοποθετήστε πολλές φέτες λεμονιού σε ένα φλιτζάνι και ζεστάνετε τις σε υψηλή ισχύ για 2 ή 3 λεπτά.

Τοποθετήστε ένα φλιτζάνι κόκκινο τσάι μέσα στους φούρνους μικροκυμάτων και ζεστάνετε το σε υψηλή ισχύ για 2 ή 3 λεπτά. Τοποθετήστε φλούδες πορτοκαλιού μέσα στους φούρνους μικροκυμάτων και ζεστάνετε σε υψηλή ισχύ για 1 λεπτό.

6. ΑΝΤΙΜΕΤΩΠΙΣΗ ΠΡΟΒΛΗΜΑΤΩΝ

Εάν η συσκευή δεν λειτουργεί:

Ελέγξτε για να βεβαιωθείτε ότι η συσκευή είναι συνδεδεμένη με ασφάλεια. Εάν δεν είναι, αφαιρέστε το φως από την πρίζα, περιμένετε 10 δευτερόλεπτα και συνδέστε το ξανά με ασφάλεια.

Ελέγξτε για καμένη ασφάλεια κυκλώματος ή απενεργοποιημένο κεντρικό διακόπτη κυκλώματος. Εάν φαίνεται ότι λειτουργούν σωστά, δοκιμάστε την πρίζα με άλλη συσκευή.

Ελέγξτε για να βεβαιωθείτε ότι ο πίνακας ελέγχου έχει προγραμματιστεί σωστά και ότι ο χρονοδιακόπτης έχει ρυθμιστεί.

Ελέγξτε για να βεβαιωθείτε ότι η πόρτα είναι καλά κλειστή με το σύστημα κλειδώματος ασφαλείας της πόρτας.

Εάν κανένα από τα παραπάνω δεν διορθώσει την κατάσταση, τότε επικοινωνήστε με την επίσημη Υπηρεσία Τεχνικής Υποστήριξης της Cecotec. Μην προσπαθήσετε να ρυθμίσετε ή να επισκευάσετε τη συσκευή μόνοι σας.

Εάν η λειτουργία της συσκευής προκαλεί παρεμβολές στο ραδιόφωνο, την τηλεόραση ή άλλο ηλεκτρικό εξοπλισμό: Καθαρίστε την πόρτα και την επιφάνεια στεγανοποίησης της συσκευής.

Επαναπροσανατολίστε την κεραία λήψης του ραδιοφώνου ή της τηλεόρασης.

Μετακινήστε τον φούρνο μικροκυμάτων.

Απομακρύνετε τον φούρνο μικροκυμάτων από τον δέκτη.

Συνδέστε τη συσκευή σε διαφορετική πρίζα, έτσι ώστε η συσκευή και ο δέκτης να βρίσκονται σε διαφορετικά κυκλώματα διακλάδωσης.

7. ΤΕΧΝΙΚΕΣ ΠΡΟΔΙΑΓΡΑΦΕΣ

01398 GrandHeat 2000 Flatbed Steel

Ονομαστική ισχύς μικροκυμάτων: 700 W

230 V ~ 50 Hz

Χωρητικότητα: 20L

Κατασκευάζεται στην Κίνα | Σχεδιασμένο στην Ισπανία

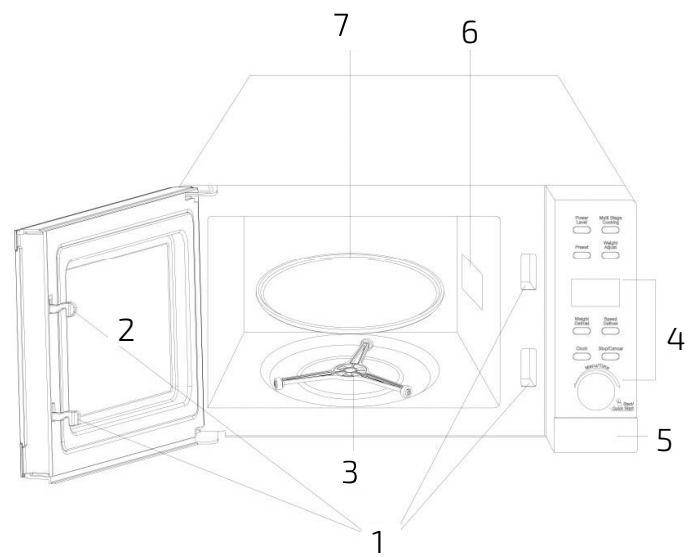

Εικ. 1

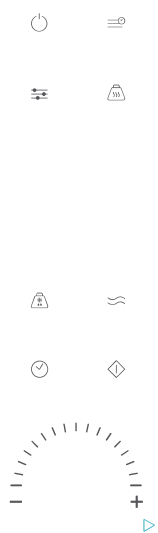

Εικ. 2