

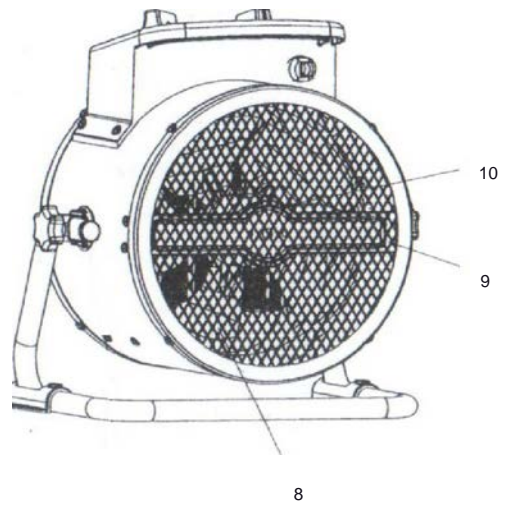

USER MANUAL

Electric heater - 3000W farelka-- 11022

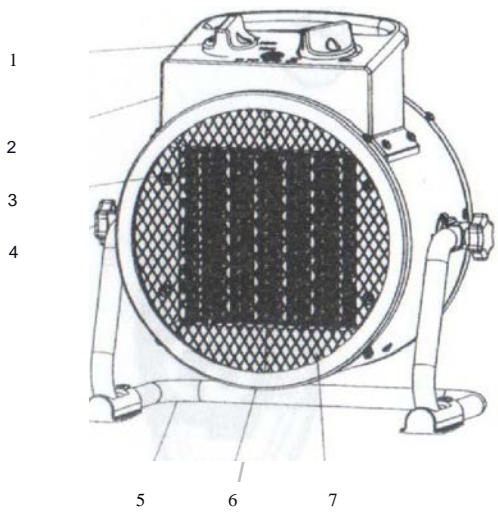

0 X @-
 0 X B. (0 ' J
 Q X•A. \ 0 J
 0 f
 3kW MIN MAX

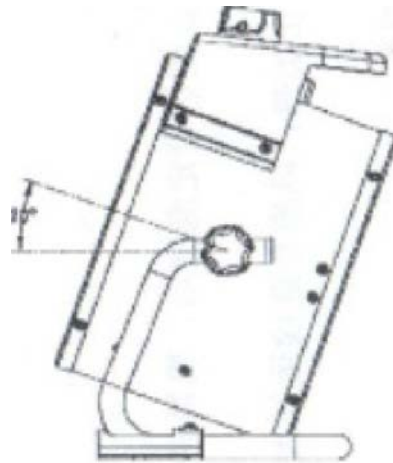
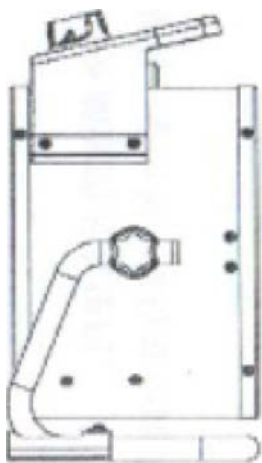

EN

Σημαντικό: ΚΡΑΤΗΣΤΕ ΓΙΑ ΜΕΛΛΟΝΤΙΚΗ ΑΝΑΦΟΡΑ!

- Διαβάστε το πλήρως πριν από τη χρήση και ακολουθήστε όλες τις οδηγίες στο εγχειρίδιο.
- Μην χρησιμοποιείτε το προϊόν εάν λείπει ή έχει καταστραφεί κάποιο εξάρτημα.
- Φυλάξτε αυτό το εγχειρίδιο για μελλοντική αναφορά.

Περιγραφή συσκευής:

1. Διακόπτης
2. Δοχείο ελέγχου
3. Στοιχείο PTC
4. Κουμπί ρύθμισης
5. Στήριγμα
6. Κάλυμμα
7. Το πλαίσιο
8. Ανεμιστήρας
9. Φλάντζα κινητήρα
10. Κινητήρας

Εγχειρίδιο χρήστη:

- Ρυθμίστε το σημείο διακόπτη A. και ρυθμίστε το σημείο MAX του θερμοστάτη κατά τη χρήση. Όταν η θερμοκρασία δωματίου φτάσει στην επιθυμητή τιμή, γυρίστε τον θερμοστάτη αριστερόστροφα στο σημείο ρύθμισης B.
- Κατά τη χρήση για πρώτη φορά, μπορεί να εμφανιστεί μια περίεργη μυρωδιά στην επιφάνεια του θερμαντήρα PTC. Αυτό είναι φυσιολογικό και δεν θα συμβεί ξανά μετά την πρώτη χρήση.
- Ρυθμίστε το σημείο διακόπτη στο "0" όταν δεν το χρησιμοποιείτε.

Συντήρηση

- Η θερμάστρα πρέπει να καθαρίζεται τακτικά καθώς η συσσωρευμένη σκόνη μπορεί να οδηγήσει σε υπερθέρμανση.
- Πριν τον καθαρισμό, αποσυνδέστε τη συσκευή από το ρεύμα.
- Μην βυθίζετε τη συσκευή σε νερό
- Μην χρησιμοποιείτε σκληρά καθαριστικά ή προϊόντα καθαρισμού που καταστρέφουν την επιφάνεια
- Σκουπίστε το περίβλημα με ένα υγρό πανί

Προειδοποιήσεις:

- Διατηρείτε την είσοδο / έξοδο αέρα καθαρή και μην την φράζετε με κανένα αντικείμενο.
- Η θερμάστρα δεν πρέπει να τοποθετείται κοντά σε ντους, μπανιέρα ή πισίνα.
- Μην αφήνετε ζώα και παιδιά να αγγίζουν ή να παίζουν με τη συσκευή.
- Η συσκευή δεν προορίζεται για χρήση από άτομα (συμπεριλαμβανομένων παιδιών) με μειωμένη σωματική, αισθητηριακή ή διανοητική ικανότητα ή έλλειψη εμπειρίας και γνώσης, εκτός εάν επιβλέπονται ή δίνονται οδηγίες από άτομα που είναι υπεύθυνα για την ασφάλειά τους.
- Η συσκευή δεν προορίζεται για χρήση από παιδιά ή άτομα με αναπηρία χωρίς επίβλεψη.
- Βεβαιωθείτε ότι τα μικρά παιδιά δεν παίζουν με τη συσκευή.
- Συνδέετε πάντα τη συσκευή σε τροφοδοτικό με τις ίδιες παραμέτρους που αναγράφονται στην πινακίδα τεχνικών χαρακτηριστικών της συσκευής.
- Βεβαιωθείτε ότι η συσκευή είναι σωστά συνδεδεμένη πριν ενεργοποιήσετε το κουμπί λειτουργίας. Ποτέ μην γέρνετε ή γυρίζετε τη συσκευή ανάποδα ενώ χρησιμοποιείται.
- Ποτέ μην αποσυνδέετε το φως ρεύματος ενώ είναι σε λειτουργία.
- Μην χρησιμοποιείτε τη συσκευή εάν το καλώδιο τροφοδοσίας ή το βύσμα έχουν υποστεί ζημιά.
- Εάν το καλώδιο είναι κατεστραμμένο, πρέπει να αντικατασταθεί από τον κατασκευαστή, τον αντιπρόσωπο σέρβις του ή από κατάλληλα καταρτισμένο άτομο, προκειμένου να αποφευχθεί ο κίνδυνος.
- Μην χρησιμοποιείτε τη συσκευή σε δωμάτια με αέριο ή όταν χρησιμοποιείτε εύφλεκτους διαλύτες, βερνίκια ή κόλλα.
- Κρατήστε τη θερμάστρα μακριά από εύφλεκτα και εκρηκτικά υλικά.
- Μην τοποθετείτε τη συσκευή κοντά σε κουρτίνες ή πολύ κοντά σε τοίχους και έπιπλα.
- Μην βγαίνετε από το σπίτι όσο η συσκευή εξακολουθεί να λειτουργεί. Αποσυνδέετε πάντα τη συσκευή από την πρίζα όταν δεν τη χρησιμοποιείτε.

- Ελέγξτε το χρόνο και την ένταση της εργασίας της συσκευής.
- Μην κάθεστε και μην πατάτε πάνω σε αυτή τη συσκευή.

Ανακύκλωση:

Μην πετάτε ηλεκτρικές συσκευές σε δοχεία χωρίς προηγούμενο διαχωρισμό των απορριμμάτων. Χρησιμοποιήστε ειδικές συλλογές συσκευών για το σκοπό αυτό. Για αναλυτικές πληροφορίες επικοινωνήστε με το Δημαρχείο. Εάν οι ηλεκτρικές συσκευές απορριφθούν σε χώρους υγειονομικής ταφής, επικίνδυνες ουσίες μπορεί να εισέλθουν στα υπόγεια ύδατα και να εισέλθουν στην τροφική αλυσίδα, προκαλώντας βλάβη στην υγεία και δυσφορία σας. Κατά την αντικατάσταση μιας παλιάς συσκευής με μια νέα, ο πωλητής υποχρεούται να παραλάβει την παλιά για ανακύκλωση, χωρίς χρέωση.

ΠΛΗΡΟΦΟΡΙΕΣ ΜΠΑΤΑΡΙΑΣ

- Κρατήστε τις μπαταρίες/επαναφορτιζόμενες μπαταρίες μακριά από παιδιά.
- Μην αποθηκεύετε μπαταρίες/επαναφορτιζόμενες μπαταρίες σε εύκολα προσβάσιμα μέρη καθώς υπάρχει κίνδυνος να καταποθούν από παιδιά ή κατοικίδια. Σε περίπτωση κατάποσης, επικοινωνήστε με έναν γιατρό το συντομότερο δυνατό.
- Οι μπαταρίες/επαναφορτιζόμενες μπαταρίες που παρουσιάζουν διαρροή ή ζημιά μπορεί να προκαλέσουν εγκαύματα όταν έρθουν σε επαφή με το δέρμα, γι' αυτό να φοράτε πάντα κατάλληλα προστατευτικά γάντια όταν τις αγγίζετε.
- Οι μπαταρίες/επαναφορτιζόμενες μπαταρίες δεν πρέπει να βραχυκυκλώνονται, να αποσυναρμολογούνται ή να πετιούνται στη φωτιά. Υπάρχει κίνδυνος έκρηξης!
- Μην επαναφορτίζετε μη επαναφορτιζόμενες μπαταρίες γιατί υπάρχει κίνδυνος έκρηξης! Να επαναφορτίζετε μόνο τις μπαταρίες που προορίζονται για αυτό το σκοπό χρησιμοποιώντας τον κατάλληλο φορτιστή.
- Οι μπαταρίες/επαναφορτιζόμενες μπαταρίες πρέπει να τοποθετούνται πάντα με τη σωστή πολικότητα (συν/+ και μείον/-)



