

cecotec

Φούρνος Μικροκυμάτων με Γκριλ 20 Lt 700 W Cecotec
GrandHeat 2010 Flatbed Steel CEC-01399



1. ΜΕΡΗ ΚΑΙ ΕΞΑΡΤΗΜΑΤΑ

Εικ. 1

1. Σύστημα κλειδαριάς πόρτας
2. Παράθυρο φούρνου
3. Κουμπί απελευθέρωσης πόρτας
4. Πίνακας ελέγχου
5. Γκριλ
6. Μεταλλικό ράφι

Πίνακας Ελέγχου

Εικ.2.

1. Εμφάνιση
2. Επίπεδο ισχύος
3. Ρολόι
4. Βάρος
5. Απόψυξη βάρους
6. Combi
7. Γκριλ
8. Επιλογέας μενού/ώρας
9. Κουμπί Start/QuickStart
10. Διακοπή/Ακύρωση
11. Χρονόμετρο

2. ΠΡΙΝ ΤΗ ΧΡΗΣΗ

Βγάλτε το προϊόν από το κουτί. Εάν ο φούρνος μικροκυμάτων έχει προστατευτική μεμβράνη, κόψτε το πριν ξεκινήσετε τη λειτουργία. Ελέγξτε προσεκτικά εάν υπάρχει ζημιά και εάν υπάρχει, ενημερώστε αμέσως την Υπηρεσία Τεχνικής Υποστήριξης της Cecotec.

Το προϊόν πρέπει να τοποθετείται σε επίπεδο, σταθερό και ξηρό μέρος και να διατηρείται μακριά από διαβρωτικά υλικά, θερμότητα και υγρασία, όπως καυστήρες ή νερό.

Το προϊόν πρέπει να τοποθετηθεί, τουλάχιστον, σε απόσταση 5 μέτρων από την τηλεόραση, το ραδιόφωνο ή την κεραία.

Το προϊόν πρέπει να τοποθετείται με τέτοιο τρόπο ώστε το βύσμα να είναι προσβάσιμο και πρέπει να εξασφαλίζει αποτελεσματική γείωση σε περίπτωση διαρροής για την αποφυγή ηλεκτροπληξίας.

Η πόρτα του φούρνου μικροκυμάτων πρέπει να είναι κλειστή για να λειτουργεί.

Σε περίπτωση που υπάρχουν κατασκευαστικά εξαρτήματα στην κοιλότητα του φούρνου μικροκυμάτων ή στα στοιχεία θέρμανσης, αφήστε το φούρνο μικροκυμάτων ανοιχτό για να εξασφαλίσετε καλό αερισμό. Σε αυτή την περίπτωση, συνιστάται να ζεσάνετε ένα ποτήρι νερό σε υψηλή ισχύ για πολλές φορές.

Σημείωση: Για σωστή λειτουργία, η συσκευή πρέπει να έχει επαρκή ροή αέρα. Αφήστε χώρο 20 cm πάνω από τη συσκευή, 10 cm στο πίσω μέρος και 5 cm και στις δύο πλευρές. Μην καλύπτετε ή φράζετε τυχόν ανοίγματα στη συσκευή. Μην αφαιρείτε τα πόδια.

3. ΛΕΙΤΟΥΡΓΙΑ

Απεικόνιση

Στην οθόνη θα εμφανιστεί ο χρόνος μαγειρέματος, η ισχύς, η λειτουργία και η ώρα.

Επίπεδο δύναμης

Πατήστε το κουμπί στάθμης ισχύος για να ρυθμίσετε το επιθυμητό επίπεδο ισχύος μικροκυμάτων.

Ρολόι

Πατήστε το κουμπί του ρολογιού για να ρυθμίσετε το ρολόι μικροκυμάτων.

Βάρος

Πατήστε αυτό το κουμπί και επιλέξτε το βάρος του φαγητού ή τον αριθμό των μεριδών.

Απόψυξη βάρους

Πατήστε αυτό το κουμπί για να ξεπαγώσετε τα τρόφιμα με βάση το εισαγόμενο βάρος.

Combi

Επιλέξτε αυτή τη λειτουργία για να μαγειρέψετε συνδυάζοντας φούρνο μικροκυμάτων και γκριλ.

ψηνω στα καρβουνα

Πατήστε αυτό το κουμπί για να ρυθμίσετε ένα πρόγραμμα μαγειρέματος γκριλ.

Μενού/Ωρα

Γυρίστε το κουμπί για να ρυθμίσετε το χρόνο μαγειρέματος ή για να επιλέξετε ένα πρόγραμμα αυτόματου μενού.

Έναρξη/Γρήγορη Εκκίνηση

Πατήστε αυτό το κουμπί για να ξεκινήσετε ένα πρόγραμμα μαγειρέματος ή για να ρυθμίσετε το πρόγραμμα μαγειρέματος QuickStart.

Διακοπή/Ακύρωση

Πατήστε αυτό το κουμπί για να ακυρώσετε τις ρυθμίσεις ή για να σταματήσετε ένα πρόγραμμα μαγειρέματος.

Μπορεί επίσης να χρησιμοποιηθεί για τη ρύθμιση της λειτουργίας κλειδώματος για παιδιά.

Χρονοδιακόπτης

Προγραμματίστε τον φούρνο μικροκυμάτων ώστε να αρχίσει να λειτουργεί αυτόματα την καθορισμένη ώρα.

Χρησιμοποιώντας τον φούρνο μικροκυμάτων

Κάθε φορά που πατάτε ένα κουμπί, η συσκευή θα ηχεί.

Αφού ολοκληρωθεί ένα πρόγραμμα μαγειρέματος, η συσκευή θα ηχεί κάθε 2 λεπτά μέχρι να ανοίξει η πόρτα ή να πατηθεί οποιοδήποτε πλήκτρο.

Ρύθμιση ώρας ρολογιού

Σε κατάσταση αναμονής, πατήστε το κουμπί Ρολόι για να ρυθμίσετε το ρολόι σε έναν κύκλο 24 ωρών.

Παράδειγμα: Ρύθμιση του ρολογιού μικροκυμάτων στο 8:30.

Πατήστε το κουμπί Ρολόι μία φορά.

Γυρίστε το κουμπί Μενού/Χρονοδιακόπτη για να ρυθμίσετε τις 8 ώρες.

Πατήστε το κουμπί Ρολόι μία φορά για να επιβεβαιώσετε τη ρύθμιση της ώρας.

Περιστρέψτε το κουμπί Μενού/Χρονοδιακόπτη για να ρυθμίσετε τα 30 λεπτά.

Πατήστε το κουμπί Ρολόι μία φορά για να επιβεβαιώσετε τη ρύθμιση.

Κατά τη λειτουργία, πατήστε το κουμπί Ρολόι για να εμφανιστεί η τρέχουσα ώρα για 3 δευτερόλεπτα.

Μαγείρεμα σε φούρνο μικροκυμάτων

Για μαγείρεμα στο φούρνο μικροκυμάτων, απλώς πατήστε επανειλημμένα το κουμπί στάθμης ισχύος για να επιλέξετε το επιθυμητό επίπεδο ισχύος μαγειρέματος και, στη συνέχεια, χρησιμοποιήστε το κουμπί Μενού/Χρονοδιακόπτη για να ρυθμίσετε τον επιθυμητό χρόνο μαγειρέματος. Ο μέγιστος χρόνος μαγειρέματος είναι 95 λεπτά.

Επιλέξτε το επιθυμητό επίπεδο ισχύος πατώντας το κουμπί στάθμης ισχύος.

Πατήστε το κουμπί στάθμης ισχύος	Ισχύς μαγειρέματος
Μια φορά	100 % (100)
2 φορές	80 % (80)
3 φορές	60 % (60)
4 φορές	40 % (40)
5 φορές	20 % (20)
6 φορές	0 % (00)

Παράδειγμα: Μαγείρεμα 5 λεπτά σε ισχύ μικροκυμάτων 60%.

Ανοίξτε την πόρτα και τοποθετήστε το φαγητό μέσα στο φούρνο μικροκυμάτων. Κλείστε την πόρτα.

Πατήστε το κουμπί στάθμης ισχύος 3 φορές για να ρυθμίσετε το 60 %.

Περιστρέψτε το κουμπί Μενού/Χρονοδιακόπτη για να επιλέξετε 05:00.

Πατήστε το κουμπί Start/QuickStart.

Σημείωση: Ελέγξτε το επίπεδο ισχύος ενώ το μαγείρεμα βρίσκεται σε εξέλιξη πατώντας το κουμπί στάθμης ισχύος.

Γρήγορη εκκίνηση

Όταν επιλεγεί αυτό το πρόγραμμα, η συσκευή θα μαγειρέψει γρήγορα το φαγητό στην κορυφαία ισχύ (100 % ισχύς εξόδου). Ο μέγιστος χρόνος μαγειρέματος για αυτό το πρόγραμμα είναι 10 λεπτά.

1.822 / 5.000

Αποτελέσματα μετάφρασης

Ανοίξτε την πόρτα και τοποθετήστε το φαγητό μέσα στο φούρνο μικροκυμάτων. Κλείστε την πόρτα.

Πατήστε επανειλημμένα το κουμπί QuickStart για να ρυθμίσετε τον επιθυμητό χρόνο μαγειρέματος. Η συσκευή θα ξεκινήσει να λειτουργεί αυτόματα.

Κάθε φορά που πατάτε το κουμπί QuickStart, ο χρόνος μαγειρέματος θα αυξάνεται κατά 30 δευτερόλεπτα.

Απόψυξη βάρους

Ο φούρνος μικροκυμάτων μπορεί να ξεπαγώσει το κρέας, τα πουλερικά και τα θαλασσινά κατά βάρος.

Ο χρόνος και η ισχύς απόψυξης ρυθμίζονται αυτόματα μόλις προγραμματιστεί το βάρος. Το εύρος βάρους των κατεψυγμένων τροφίμων κυμαίνεται από 100 g έως 1800 g.

Παράδειγμα: Απόψυξη 600 γρ γαριδών.

Τοποθετήστε τις γαρίδες που θα ξεπαγώσουν μέσα στο φούρνο μικροκυμάτων.

Πατήστε το κουμπί Βάρος απόψυξης μία φορά.

Πατήστε το κουμπί Βάρος για να επιλέξετε το βάρος των γαριδών.

Πατήστε το κουμπί Start/QuickStart.

Σημείωση: Ο φούρνος μικροκυμάτων θα σταματήσει να λειτουργεί στα μισά της διαδικασίας μαγειρέματος για να σας υπενθυμίσει να αναποδογυρίσετε το φαγητό. Αφού το αναποδογυρίσετε, πατήστε το κουμπί Start/QuickStart για να συνεχίσετε το πρόγραμμα μαγειρέματος.

Μαγείρεμα σχάρας

Ο μέγιστος χρόνος μαγειρέματος είναι 95 λεπτά.

Αυτή η λειτουργία είναι ιδιαίτερα χρήσιμη για το μαγείρεμα λεπτών φετών κρέατος, μπριζόλες, μπριζόλες, λουκάνικα ή κομμάτια κοτόπουλου. Μπορεί επίσης να χρησιμοποιηθεί για να ζεστάνετε σάντουιτς ή να μαγειρέψετε πιάτα au gratin.

Παράδειγμα: Ψήσιμο στη σχάρα για 12 λεπτά.

Ανοίξτε την πόρτα και τοποθετήστε το φαγητό μέσα στο φούρνο μικροκυμάτων. Κλείστε την πόρτα.

Πατήστε το κουμπί Grill.

Γυρίστε το κουμπί Μενού/Χρονοδιακόπτη στις 12:00.

Πατήστε το κουμπί Start/QuickStart.

Combi

Ο μέγιστος χρόνος μαγειρέματος και για τα δύο προγράμματα Combi είναι 95 λεπτά.

Συνδυασμός 1

30% μαγείρεμα σε φούρνο μικροκυμάτων και 70% μαγείρεμα σε γκριλ. Κατάλληλο για ψάρι και au gratin.

Παράδειγμα: Ρύθμιση συνδυασμού 1 για 25 λεπτά.

Πατήστε το κουμπί Combi μία φορά. Στην οθόνη θα εμφανιστεί CO-1.

Γυρίστε το κουμπί Μενού/Χρονοδιακόπτη στις 25:00.

Πατήστε το κουμπί Start/QuickStart.

Συνδυασμός 2

55% μαγείρεμα σε φούρνο μικροκυμάτων και 45% μαγείρεμα σε γκριλ. Κατάλληλο για πουτίγκα, ομελέτες, πατάτες φούρνου και πουλερικά.

Παράδειγμα: Ρύθμιση συνδυασμού 2 για 12 λεπτά.

Πατήστε το κουμπί Combi δύο φορές. Στην οθόνη θα εμφανιστεί CO-2.

Γυρίστε το κουμπί Μενού/Χρονοδιακόπτη στις 12:00.

Πατήστε το κουμπί Start/QuickStart.

Σημείωση: Κατά τη διάρκεια του μαγειρέματος, πατήστε το κουμπί Combi για να ελέγξετε το επίπεδο ισχύος μαγειρέματος.

Πατήστε το κουμπί "Combination"	Combination	Χρόνος μαγειρέματος		Χρήση
		Μικροκύματα	Γκριλ	
Μια φορά	COMBI. 1	30 %	70 %	Ψάρια, πατάτες ή au gratin.
2 φορές	COMBI. 2	55 %	45 %	Πουτίγκα, ομελέτες, πατάτες φούρνου και πουλερικά.

Κλειδίωμα προστασίας για παιδιά

Αυτή η λειτουργία έχει σχεδιαστεί για να εμποδίζει τα μικρά παιδιά να χειρίζονται τη συσκευή.

Όταν η συσκευή δεν λειτουργεί για 1 λεπτό, αυτή η λειτουργία θα ενεργοποιηθεί αυτόματα. Όλα τα κουμπιά θα είναι ανενεργά.

Για να απενεργοποιήσετε τη λειτουργία, ανοίξτε ή κλείστε την πόρτα.

Λειτουργία χρονοδιακόπτη

Αυτή η λειτουργία επιτρέπει τον προγραμματισμό ενός προγράμματος μαγειρέματος για να ξεκινήσει την καθορισμένη ώρα.

Παράδειγμα: Ας υποθέσουμε ότι η παρούσα ώρα είναι 08:00 και θέλετε ο φούρνος μικροκυμάτων να ξεκινήσει ένα πρόγραμμα μαγειρέματος στις 11:30.

Σε κατάσταση αναμονής, ρυθμίστε το επιθυμητό πρόγραμμα μαγειρέματος.

Πατήστε το κουμπί Timer μία φορά.

Γυρίστε το κουμπί Μενού/Χρονοδιακόπτη για να ρυθμίσετε τις 11:00 (ώρες).

Πατήστε το κουμπί Timer μία φορά.

Γυρίστε το κουμπί Μενού/Χρονοδιακόπτη για να ρυθμίσετε το 11:30 (30 λεπτά).

Πατήστε Start/QuickStart μία φορά.

Σημείωση: Η λειτουργία QuickStart δεν μπορεί να προγραμματιστεί.

Προγράμματα αυτόματου μενού

Αυτά τα προγράμματα έχουν προεπιλεγμένα επίπεδα ισχύος μαγειρέματος και χρόνους. Όταν χρησιμοποιούνται αυτά τα προγράμματα, πρέπει να ρυθμίσετε μόνο τον τύπο και το βάρος του φαγητού.

Ανοίξτε την πόρτα και τοποθετήστε το φαγητό μέσα στο φούρνο μικροκυμάτων. Κλείστε την πόρτα.

Στην κατάσταση αναμονής, περιστρέψτε το κουμπί Μενού/Χρονοδιακόπτη αριστερόστροφα για να επιλέξετε τον κωδικό φαγητού για να καθορίσετε το φαγητό που θα μαγειρέψετε.

Πατήστε επανειλημμένα το κουμπί Βάρος για να ορίσετε το επιθυμητό βάρος ή τον αριθμό των μερίδων.

Πατήστε το κουμπί Start/QuickStart.

5. ΚΑΘΑΡΙΣΜΟΣ ΚΑΙ ΣΥΝΤΗΡΗΣΗ

Η συσκευή, καθώς και τα στηρίγματα τροφίμων, πρέπει να καθαρίζονται και να αφαιρούνται τακτικά.

Αποσυνδέστε το καλώδιο από την παροχή ρεύματος πριν ξεκινήσετε τον καθαρισμό. Μην βυθίζετε το προϊόν σε νερό ή οποιοδήποτε άλλο υγρό κατά τον καθαρισμό.

Η έλλειψη συντήρησης και καθαρισμού του προϊόντος μπορεί να προκαλέσει αλλοίωση στην επιφάνειά του και να επηρεάσει τη διάρκεια ζωής του. Διατηρείτε το εσωτερικό του φούρνου καθαρό.

Όταν πιτσιλίσματα τροφίμων ή χυμένα υγρά κολλήσουν στα τοιχώματα του φούρνου, σκουπίστε με ένα υγρό πανί.

Μη χρησιμοποιείτε ισχυρά απορρυπαντικά, λειαντικά σε σκόνη ή μεταλλικές βούρτσες για να καθαρίσετε τη συσκευή.

Μην αφήνετε τον πίνακα ελέγχου να βραχεί.

Μην αφαιρείτε τον κυματοδηγό.

Εάν συσσωρευτεί ατμός μέσα ή γύρω από το εξωτερικό της πόρτας του φούρνου, σκουπίστε με ένα μαλακό πανί. Αυτό μπορεί να συμβεί όταν ο φούρνος μικροκυμάτων λειτουργεί υπό συνθήκες υψηλής υγρασίας.

Ο δακτύλιος του κυλίνδρου και το δάπεδο του φούρνου πρέπει να καθαρίζονται τακτικά για να αποφευχθεί ο υπερβολικός θόρυβος. Απλώς σκουπίστε την κάτω επιφάνεια του φούρνου με ήπιο απορρυπαντικό.

Χρησιμοποιήστε ένα βρεγμένο μαλακό πανί για να καθαρίσετε τα περιβλήματα, τις πόρτες, τους εσωτερικούς τοίχους και την επιφάνεια.

Όταν ο φούρνος μικροκυμάτων έχει χρησιμοποιηθεί για μεγάλο χρονικό διάστημα, μπορεί να προκύψουν έντονες οσμές από το εσωτερικό. Για να απαλλαγείτε από αυτά, ακολουθήστε ένα από τα παρακάτω βήματα:

Τοποθετήστε πολλές φέτες λεμονιού σε ένα φλιτζάνι και ζεστάνετε τις σε υψηλή ισχύ για 2 ή 3 λεπτά.

Τοποθετήστε ένα φλιτζάνι κόκκινο τσάι μέσα στους φούρνους μικροκυμάτων και ζεστάνετε το σε υψηλή ισχύ για 2 ή 3 λεπτά. Τοποθετήστε φλούδες πορτοκαλιού μέσα στους φούρνους μικροκυμάτων και ζεστάνετε σε υψηλή ισχύ για 1 λεπτό.

6. ΑΝΤΙΜΕΤΩΠΙΣΗ ΠΡΟΒΛΗΜΑΤΩΝ

Εάν η συσκευή δεν λειτουργεί:

Ελέγξτε για να βεβαιωθείτε ότι η συσκευή είναι συνδεδεμένη με ασφάλεια. Εάν δεν είναι, αφαιρέστε το φως από την πρίζα, περιμένετε 10 δευτερόλεπτα και συνδέστε το ξανά με ασφάλεια.

Ελέγξτε για καμένη ασφάλεια κυκλώματος ή απενεργοποιημένο κεντρικό διακόπτη κυκλώματος. Εάν φαίνεται ότι λειτουργούν σωστά, δοκιμάστε την πρίζα με άλλη συσκευή.

Ελέγξτε για να βεβαιωθείτε ότι ο πίνακας ελέγχου έχει προγραμματιστεί σωστά και ότι ο χρονοδιακόπτης έχει ρυθμιστεί.

Ελέγξτε για να βεβαιωθείτε ότι η πόρτα είναι καλά κλειστή με το σύστημα κλειδώματος ασφαλείας της πόρτας.

Εάν κανένα από τα παραπάνω δεν διορθώσει την κατάσταση, τότε επικοινωνήστε με την επίσημη Υπηρεσία Τεχνικής Υποστήριξης της Cecotec. Μην προσπαθήσετε να προσαρμόσετε ή να επισκευάσετε τη συσκευή μόνοι σας.

Εάν η λειτουργία της συσκευής προκαλεί παρεμβολές στο ραδιόφωνο, την τηλεόραση ή άλλο ηλεκτρικό εξοπλισμό:

Καθαρίστε την πόρτα και την επιφάνεια στεγανοποίησης της συσκευής.

Επαναπροσανατολίστε την κεραία λήψης του ραδιοφώνου ή της τηλεόρασης.

Μετακινήστε τον φούρνο μικροκυμάτων.

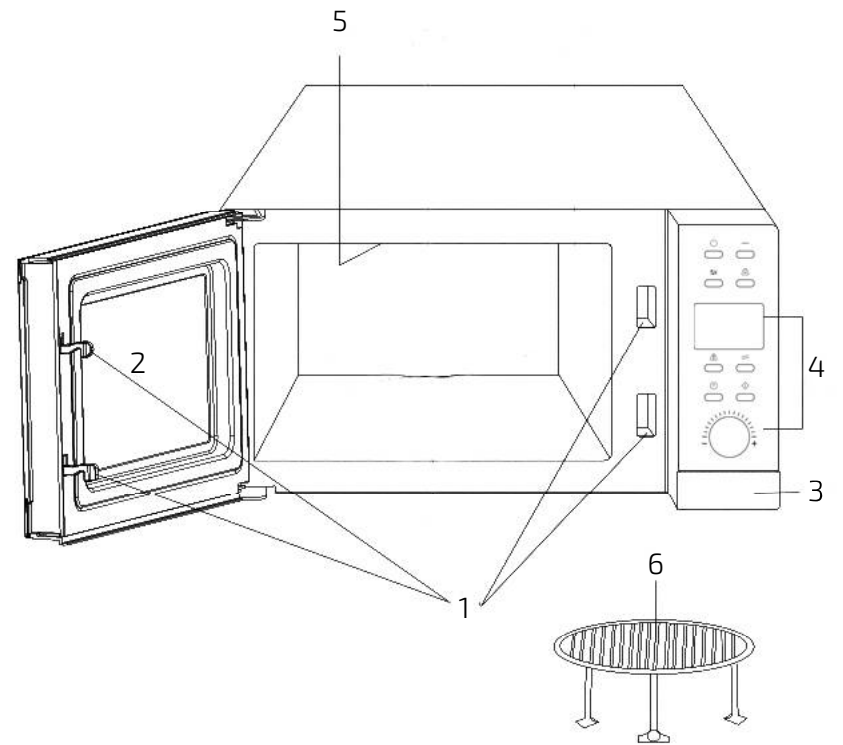

Ек. 1

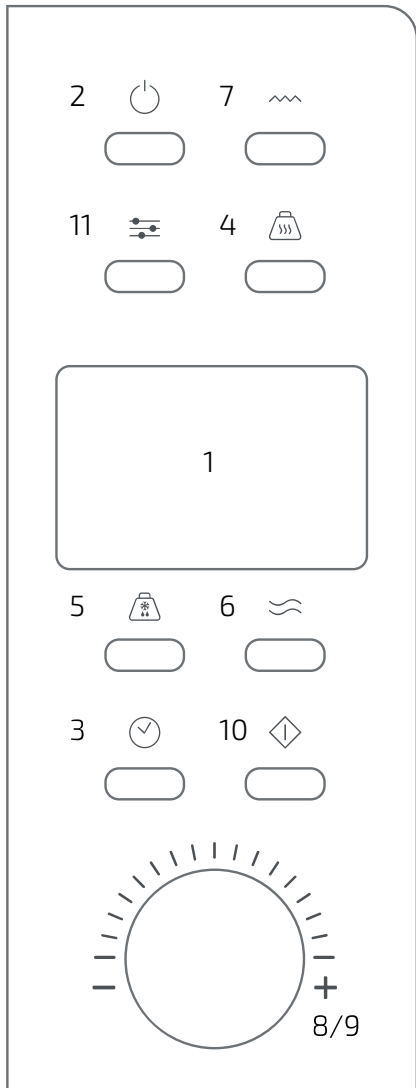

Ек. 2