

Παγομηχανή Malatec 2.2 Lt 5537
- Εγχειρίδιο οδηγιών



Σημαντικές οδηγίες ασφαλείας: διαβάστε προσεκτικά και φυλάξτε για μελλοντική αναφορά. Σας ευχαριστούμε που αγοράσατε το προϊόν μας. Ελπίζουμε να σας αρέσει να χρησιμοποιείτε τη συσκευή.

Βεβαιωθείτε ότι έχετε διαβάσει και κατανοήσει αυτό το εγχειρίδιο πριν χρησιμοποιήσετε τη συσκευή και ακολουθήστε όλες τις οδηγίες.

Βασική εισαγωγή

Το Ice maker είναι ένα επαγγελματικό προϊόν που χρησιμοποιείται για να κατασκευάσετε παγάκια. Με πολυτελή εμφάνιση, αντισηπτικό εσωτερικό υλικό, είναι κατάλληλο για μακροχρόνια χρήση. Το αυτόματο σύστημα παραγωγής πάγου λειτουργεί σε υψηλή ταχύτητα και παράγει πάντα παγάκια σε τυπικό σχήμα.

Για να διατηρήσετε την παγομηχανή αποτελεσματική και ομαλή, ακολουθήστε πάντα τις οδηγίες μας.

Χαρακτηριστικά Προϊόντος

Υιοθετώντας την τεχνολογία ψύξης του συμπιεστή, η παγομηχανή παράγει κύβους αποτελεσματικά. Αυτή η συσκευή προορίζεται για να χρησιμοποιηθεί σε οικιακές και παρόμοιες εφαρμογές όπως: χώροι κουζίνας προσωπικού σε καταστήματα, γραφεία και άλλα περιβάλλοντα εργασίας, αγροτικές; από πελάτες σε ξενοδοχεία, μοτέλ και άλλα περιβάλλοντα κατοικιών.

Η διαδικασία παραγωγής πάγου μπορεί να προβληθεί μέσω του διαφανούς παραθύρου. Λειτουργία μπουτόν, ενδεικτικές λυχνίες LED υποδεικνύουν τις διάφορες καταστάσεις.

Προειδοποίηση για "Χαμηλό νερό" και για "Πλήρη κουβά με παγάκια". Απλώς αφαιρέστε τον πάγο για να συνεχίσετε τη διαδικασία.

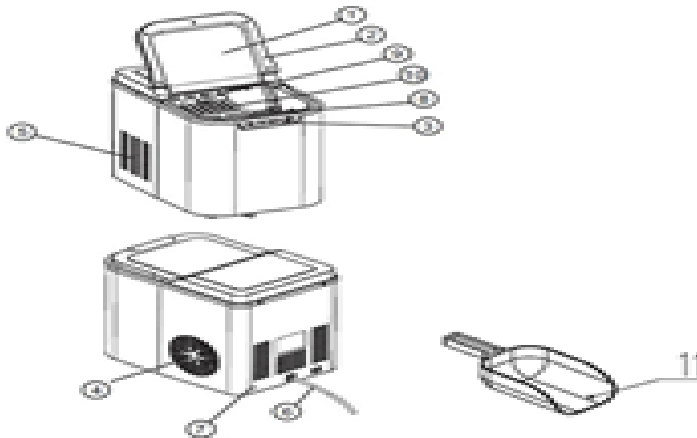

Λίστα με τα κύρια μέρη

1. Διαφανές παράθυρο
2. Καπάκι
3. Πίνακας λειτουργίας
4. Πρίζα αέρα
5. Εισαγωγή αέρα
6. Καλώδιο τροφοδοσίας
7. Έξοδος νερού
8. Κάδος πάγου
9. Εξατμιστής
10. Παγοθήκη
11. Σέσουλα πάγου

Μέτρα ασφαλείας

1. Πριν από τη χρήση, ελέγχετε πάντοτε ότι η τάση δικτύου είναι ίδια με την τάση στην πινακίδα τύπου της συσκευής.
2. Κρατήστε το μακριά από πηγές θερμότητας, άμεσο ηλιακό φως, υγρασία. Μην χρησιμοποιείτε τη συσκευή με βρεγμένα χέρια. Εάν η συσκευή είναι υγρή ή υγρή, αποσυνδέστε την αμέσως.
3. Μη χρησιμοποιείτε αυτήν τη συσκευή στο άμεσο περιβάλλον μπανιέρας, ντους ή πισίνας.
4. Μην χρησιμοποιείτε τη συσκευή εάν το κύριο καλώδιο ή το βύσμα δικτύου είναι κατεστραμμένο ή ελαττωματικό. Εάν το καλώδιο δικτύου ή το βύσμα δικτύου είναι κατεστραμμένο ή ελαττωματικό, πρέπει να αντικατασταθεί από τον κατασκευαστή ή από εξουσιοδοτημένο αντιπρόσωπο επισκευής.
5. Αποσυνδέστε το φικ από το δίκτυο όταν η συσκευή δεν χρησιμοποιείται, πριν από τη συναρμολόγηση ή την αποσυναρμολόγηση και πριν από τον καθαρισμό και τη συντήρηση.

6. Προκειμένου να διασφαλιστεί η ασφάλεια των παιδιών σας, φυλάξτε όλες τις συσκευασίες (πλαστικές σακούλες, κουτιά κ.λπ.) μακριά από αυτές.

7. Μην βγάζετε το βύσμα με το τράβηγμα του καλωδίου τροφοδοσίας, πρέπει να το κρατάτε καλά και να το τραβάτε απευθείας από την πρίζα.

8. Η παγομηχανή χρησιμοποιείται ειδικά για να κατασκευάζετε παγάκια, μην χρησιμοποιείτε τη συσκευή για την ψύξη άλλων τροφίμων ή ποτών, ή θα προκαλέσει ζημιά στο σύστημα.

9. Μην αποθηκεύετε ή χρησιμοποιείτε βενζίνη και άλλες εύφλεκτες ουσίες κοντά στην παγομηχανή. Μην χρησιμοποιείτε παγομηχανή εάν υπάρχει διαρροή εύφλεκτου αερίου, για να αποφύγετε πυρκαγιά.

10. Μην μετακινείτε τη συσκευή ενώ είναι ενεργοποιημένη, για να αποφύγετε ζημιά στο σύστημα ψύξης.

11. Απορρίψτε το εύφλεκτο αέριο της παγομηχανής σύμφωνα με τους τοπικούς κανονισμούς.

12. ΠΡΟΕΙΔΟΠΟΙΗΣΗ: γεμίστε μόνο με πόσιμο νερό.

13. Μην γεμίζετε υπερβολικά νερό, καθώς αυτό μπορεί να προκαλέσει κίνδυνο. Μην γεμίζετε πάνω από το MAX ή κάτω από το σήμα MIN.

14. Αυτή η συσκευή δεν προορίζεται για χρήση από άτομα (συμπεριλαμβανομένων των παιδιών) με μειωμένη σωματική, αισθητηριακή ή διανοητική ικανότητα ή έλλειψη εμπειρίας και γνώσης, εκτός εάν έχουν δοθεί επίβλεψη ή οδηγίες σχετικά με τη χρήση της συσκευής από άτομο που είναι υπεύθυνο για την ασφάλειά τους. Τα παιδιά πρέπει να επιβλέπονται για να διασφαλιστεί ότι δεν παίζουν με τη συσκευή. Ο καθαρισμός και η συντήρηση των χρηστών δεν πρέπει να γίνονται από παιδιά χωρίς επίβλεψη.

15. ΠΡΟΕΙΔΟΠΟΙΗΣΗ - Διατηρήστε τα ανοίγματα εξαερισμού. Αφήστε χώρο τουλάχιστον 20cm κοντά στην είσοδο αέρα και την έξοδο της απαγωγής θερμότητας.

16. ΠΡΟΕΙΔΟΠΟΙΗΣΗ - Μην χρησιμοποιείτε μηχανικές συσκευές ή άλλα μέσα για να επιταχύνετε τη διαδικασία απόψυξης, εκτός από εκείνες που συνιστά ο κατασκευαστής.

17. ΠΡΟΕΙΔΟΠΟΙΗΣΗ - Μην καταστρέφετε το κύκλωμα ψυκτικού.

18. Αυτή η συσκευή προορίζεται να χρησιμοποιηθεί σε οικιακές και παρόμοιες εφαρμογές, όπως: χώροι κουζίνας προσωπικού σε καταστήματα, γραφεία και άλλα περιβάλλοντα εργασίας, αγροικίες και πελάτες σε ξενοδοχεία, μοτέλ και άλλα περιβάλλοντα κατοικιών, τροφοδοσία και παρόμοιες μη λιανικές εφαρμογές.

19. Μην προσπαθήσετε να επισκευάσετε τη συσκευή μόνοι σας. Πάντα να επικοινωνείτε μόνο με εξουσιοδοτημένο τεχνικό. Εάν το καλώδιο τροφοδοσίας έχει υποστεί ζημιά, πρέπει να αντικατασταθεί από τον κατασκευαστή, τον αντιπρόσωπο σέρβις του ή παρόμοια εξειδικευμένα άτομα για να αποφευχθεί ο κίνδυνος.

20. Η συσκευή είναι κατάλληλη μόνο για οικιακή χρήση.

ΠΡΟΣΟΧΗ: Κίνδυνος υπερθέρμανσης! Διατηρήστε τις υποδοχές εξαερισμού ελεύθερες!

Εάν η θερμότητα που παράγεται από τη λειτουργία δεν διασκορπιστεί σωστά, μπορεί να οδηγήσει σε υπερθέρμανση και πυρκαγιά.

Περιβάλλον τοποθέτησης

1. Τοποθετήστε τη συσκευή σε σταθερή και επίπεδη επιφάνεια.
2. Κρατήστε τη συσκευή μακριά από πηγές θερμότητας και άμεσο ηλιακό φως, για να μην επηρεαστεί η απόδοση της παραγωγής πάγου.
3. Διατηρήστε τη συσκευή σε καλά αεριζόμενο χώρο. Αφήστε χώρο τουλάχιστον 20cm κοντά στην είσοδο αέρα και την έξοδο της απαγωγής θερμότητας.
4. Μην χρησιμοποιείτε τη συσκευή όταν τοποθετείτε σε πολύ κρύο ή πολύ ζεστό περιβάλλον. Εάν η θερμοκρασία περιβάλλοντος είναι χαμηλότερη από 5 μοίρες ή πάνω από 43 βαθμούς, θα προκαλέσει προβλήματα στο μηχάνημα παραγωγής πάγου.
5. Μην το χρησιμοποιείτε σε εξωτερικούς χώρους.

V. Παρασκευή πριν από τη χρήση

1. Καθαρίστε το μηχάνημα και τα εξαρτήματά του πριν από τη χρήση.
2. Η συσκευή πρέπει να καθίσει για 30 λεπτά μετά τη μετακίνηση, πριν την ενεργοποίηση. Εάν δεν ακολουθήσετε αυτήν την οδηγία, ενδέχεται να προκληθεί ζημιά στο Ice Maker.
3. Ρίξτε το νερό στο κουτί αποθήκευσης νερού (Επιτρέψτε μόνο το νερό να συμμορφώνεται με το πρότυπο κατανάλωσης).

Προειδοποίηση: όταν χρησιμοποιείτε αποσταγμένο νερό ή καθαρισμένο νερό μπορεί να προκαλέσει ακανόνιστο συναγερμό έλλειψης νερού. Απλώς προσθέστε λίγο αλάτι στη δεξαμενή νερού για να το εξαλείψετε.

Προσοχή! Μην υπερβαίνετε τη μέγιστη ένδειξη (H-MAX) όταν γεμίζετε το δοχείο νερού.

Πίνακας λειτουργίας

Εισαγωγή κουμπιών και λειτουργιών:

- (1) κουμπί ON / OFF / Stand-by @
- (2) Ενδεικτική λυχνία ICE FULL
- (3) ΠΡΟΣΘΗΚΗ ενδεικτικής λυχνίας NEPO
- (4) Ενδεικτική λυχνία ΕΡΓΑΣΙΑΣ

Λειτουργία:

Τοποθετήστε το βύσμα στην πρίζα, η ενδεικτική λυχνία WORK θα αναβοσβήνει και θα εκπέμπει έναν σύντομο ήχο και τώρα η συσκευή είναι έτοιμη για χρήση.

-Για να ενεργοποιήσετε τη συσκευή, πατήστε το κουμπί ON / OFF / Stand-by @ t. Η ενδεικτική λυχνία WORK θα παραμείνει φωτεινή. Η συσκευή αρχίζει να κατασκευάζει παγάκια.

-Σε 15 λεπτά, η συσκευή βρίσκεται στη σωστή θερμοκρασία και τα πρώτα παγάκια είναι έτοιμα. Όσο η συσκευή είναι ενεργοποιημένη, θα συνεχίζει να παράγει 9 παγάκια κάθε 9-13 λεπτά.

- Μπορείτε να βλέπετε από το διαφανές παράθυρο (1) για να ελέγξετε εάν η διαδικασία δημιουργίας πάγου λειτουργεί ομαλά.

-Αν ο κάδος πάγου είναι εντελώς γεμάτος με παγάκια, η ενδεικτική λυχνία ICE FULL θα ανάψει και θα εκπέμπει έναν σύντομο ήχο.

Βγάλτε τον κάδο πάγου από τη συσκευή, αποθηκεύστε τα παγάκια σε δροσερό μέρος και βάλτε τον κάδο πίσω στη συσκευή. Οι παγοκύστες μπορούν να ενεργοποιηθούν ξανά αμέσως για να προετοιμάσουν μια νέα παρτίδα παγάκια.

- Εάν δεν υπάρχει νερό, η ενδεικτική λυχνία ADD WATER θα ανάψει και θα εκπέμπει έναν σύντομο ήχο. Γεμίστε τη δεξαμενή με νερό και πατήστε το κουμπί @ για να συνεχίσετε τη διαδικασία.

-Αν αφήσετε τα παγάκια στη συσκευή, θα λιώσουν σταδιακά, το λιωμένο νερό θα συλλεχθεί στη δεξαμενή νερού και στη συνέχεια ο κατασκευαστής παγάκια θα αρχίσει να παράγει μια νέα παρτίδα παγάκια. Το μηχάνημα μπορεί να σταματήσει ανά πάσα στιγμή πατώντας το κουμπί @. Όταν ο παγοκύβος δεν χρησιμοποιείται για μεγάλο χρονικό διάστημα, αδειάστε το νερό από τη δεξαμενή και αποσυνδέστε τη συσκευή από την ηλεκτρική πρίζα.

- Για να διακόψετε τη διαδικασία, πατήστε το κουμπί ON / OFF / Stand-by @.
- Αφαιρέστε το φιλτράκι από την πρίζα. Η οθόνη πηγαίνει orf.
- Αφήστε τη συσκευή να κρυώσει εντελώς.

Λειτουργία αυτοκαθαρισμού

Η λειτουργία αυτοκαθαρισμού πρέπει να τεθεί σε λειτουργία προτού χρησιμοποιήσετε την παγομηχανή σας για πρώτη φορά ή / και εάν υπήρχε μεγάλη περίοδος χωρίς χρήση.

Οι ενδεικτικές λυχνίες WORK, ICE FULL, ADD WATER θα ανάψουν ταυτόχρονα όταν ο παγοκύστης βρίσκεται σε λειτουργία αυτοκαθαρισμού.

2) την κατάσταση αναμονής, συνεχίστε να πατάτε το κουμπί ON / OFF @ τουλάχιστον 5 δευτερόλεπτα για να ενεργοποιήσετε τη λειτουργία αυτοκαθαρισμού. Λάβετε υπόψη ότι η λειτουργία αυτοκαθαρισμού θα ξεκινήσει αυτόματα μετά τον ήχο "Beer".

3) Κατά τη διάρκεια του αυτοκαθαριζόμενου τρόπου, η αντλία θα τραβήξει νερό στο κιβώτιο πάγου και τα πηνία του εξατμιστή, και στη συνέχεια το κιβώτιο πάγου περιστρέφεται και ρίχνει το νερό στο δοχείο νερού. Αυτός ο κύκλος θα επαναληφθεί για 5 φορές.

4) Μετά την ολοκλήρωση, η μονάδα αλλάζει αυτόματα σε κατάσταση αναμονής.

Στάδιο 2

1) Αφαιρέστε το πώμα αποστράγγισης και βύσμα, στη συνέχεια αποστραγγίστε το νερό, τοποθετήστε το πώμα και βιδώστε το πώμα αποστράγγισης.

2) Προσθέστε γλυκό νερό στη μέγιστη γραμμή όγκου νερού.

3) Σε κατάσταση αναμονής, συνεχίστε να πατάτε ON / OFF έως και 5 δευτερόλεπτα για να ενεργοποιήσετε ξανά τη λειτουργία αυτοκαθαρισμού με σκοπό τον καθαρισμό.

4) Μετά την ολοκλήρωση αυτού, στο τελικό στάδιο της διαδικασίας αυτοκαθαρισμού, η μονάδα αλλάζει αυτόματα σε κατάσταση αναμονής. Προχωρήστε στην αποστράγγιση του νερού από την εσωτερική δεξαμενή αφαιρώντας το πώμα αποστράγγισης και το βύσμα. Αφήστε το επάνω καπάκι ανοιχτό για να στεγνώσει στον αέρα.

Λάβετε υπόψη ότι εάν υπάρχει έλλειψη νερού κατά τη λειτουργία αυτοκαθαρισμού, θα μεταβεί αυτόματα σε κατάσταση αναμονής. Εάν το κιβώτιο πάγου δεν αναποδογυρίσει, οι

ενδεικτικές λυχνίες ICE FULL και ADD WATER θα ανάψουν ταυτόχρονα, πρέπει να συνεχίσετε να πατάτε το κουμπί ON / OFF για περισσότερο από 5 δευτερόλεπτα για να απελευθερώσετε τη λειτουργία αυτοκαθαρισμού για αλλαγή για άλλες λειτουργίες.

Καθαρισμός και συντήρηση

Προειδοποίηση:

- Πριν από τον καθαρισμό ή τη συντήρηση, απενεργοποιήστε τη συσκευή, αφαιρέστε το φιλ από την πρίζα και περιμένετε μέχρι να κρυώσει η συσκευή.

Μην αφήνετε νερό στη συσκευή για μεγάλο χρονικό διάστημα για να αποφύγετε τη μόλυνση του νερού. Χρησιμοποιήστε τη βαλβίδα στην έξοδο νερού για να αφαιρέσετε την περίσσεια νερού.

Προσοχή:

1. Μη χρησιμοποιείτε επιθετικά ή λειαντικά καθαριστικά για να καθαρίσετε τη συσκευή.
2. Καθαρίστε το εξωτερικό της συσκευής με ένα μαλακό, υγρό πανί. Στεγνώστε καλά το εξωτερικό της συσκευής με ένα καθαρό, στεγνό πανί.
3. Καθαρίστε το εσωτερικό της συσκευής με ένα μαλακό, υγρό πανί. Στεγνώστε καλά το εσωτερικό της συσκευής με ένα καθαρό, στεγνό πανί.
4. Καθαρίστε τη σέσουλα παγάκι σε σαπουνόνερο ή στο πλυντήριο πιάτων. Ξεπλύνετε το παγάκι με τρεχούμενο νερό. Στεγνώστε καλά τη σέσουλα του παγάκι με ένα καθαρό, στεγνό πανί.
5. Εάν η μηχανή πάγου θα είναι εκτός λειτουργίας για μεγάλο χρονικό διάστημα, θα πρέπει να αποσυνδέσετε τη συσκευή, να αποστραγγίσετε το νερό και να στεγνώσετε τη συσκευή με ένα καθαρό πανί και να την αποθηκεύσετε σε καθαρό μέρος.
6. Ελέγχετε τακτικά τη συσκευή για πιθανή ζημιά.

ΠΡΟΒΛΗΜΑ	ΠΙΘΑΝΗ ΑΙΤΙΑ	ΛΥΣΗ
Η ενδεικτική λυχνία WORK δεν ανάβει	Η πηγή τροφοδοσίας δεν είναι ενεργοποιημένη	<ol style="list-style-type: none"> 1. Ελέγξτε εάν η τροφοδοσία είναι κατάλληλη. 2. Ελέγξτε εάν το καλώδιο τροφοδοσίας είναι σωστά συνδεδεμένο στη μονάδα και την παροχή ρεύματος. 3. Τα εσωτερικά εξαρτήματα ενδέχεται να υποστούν ζημιά. Συντήρηση Απαιτείται-αναζητήστε επαγγελματική βοήθεια.
Η ενδεικτική λυχνία ICE FULL είναι αναμμένη	<ol style="list-style-type: none"> 1. Πλήρης κάδος πάγου. 2. Προστασία χαμηλής θερμοκρασίας (η θερμοκρασία περιβάλλοντος είναι χαμηλότερη από 5 ° C). 	<ol style="list-style-type: none"> 1. Αυτόματη ανάκτηση μετά την αφαίρεση των παγάκια. 2. Μετακινήστε την παγομηχανή σε ένα θερμότερο μέρος όπου η θερμοκρασία περιβάλλοντος υπερβαίνει τους 50 C.
Η ενδεικτική λυχνία ADD WATER είναι αναμμένη	Απουσία νερού.	<ol style="list-style-type: none"> 1. Γεμίστε το πόσιμο νερό σε παγομηχανή και πατήστε το κουμπί @ για να εξαλείψετε την αποτυχία. 2. Το σύστημα παροχής νερού ή τα εξαρτήματα ενδέχεται να έχουν υποστεί ζημιά. Απαιτείται συντήρηση από επαγγελματία.

Οι ενδεικτικές λυχνίες ICE FULL και ADD WATER είναι αναμμένες	Το κιβώτιο πάγου βρίσκεται σε λανθασμένη θέση.	<ol style="list-style-type: none"> 1. Ελέγξτε εάν τυχόν ξένα αντικείμενα έχουν κολλήσει στο παγοθήκη 2. Τα εσωτερικά εξαρτήματα ενδέχεται να υποστούν ζημιά. Απαιτείται συντήρηση από έναν επαγγελματία.
Χωρίς πάγο ή δεν έχει καλή απόδοση	<ol style="list-style-type: none"> 1. Η παραγωγή θερμότητας είναι μπλοκαρισμένη. 2. Η θερμοκρασία του νερού είναι πολύ υψηλή. 3. Η θερμοκρασία περιβάλλοντος είναι πολύ υψηλή. 4. Διαρροή ψυκτικού. 	<ol style="list-style-type: none"> 1. Καθαρίστε τη σκόνη εισόδου και εξόδου αέρα. 2. Γεμίστε με νερό σε θερμοκρασία δωματίου. 3. Μετακινήστε την παγομηχανή σε δροσερό μέρος. 3.4. Το σύστημα ψύξης ενδέχεται να έχει υποστεί ζημιά. Απαιτείται συντήρηση από έναν επαγγελματία.
Μη φυσιολογικός θόρυβος	Ο ανεμιστήρας ή η αντλία εμποδίζονται.	<ol style="list-style-type: none"> 1.1. Ρυθμίστε τη συσκευή στη σωστή θέση. 2.2. Απαιτείται συντήρηση από επαγγελματία.

Τεχνικές προδιαγραφές

Μοντέλο	00005537 (YT-E-005B)
Μετρημένη ηλεκτρική τάση	220-240V
Ονομαστική συχνότητα	50Hz
Ονομαστικό ρεύμα	0,8A
Προστατευτική κατηγορία	I
Ψύξη	R600a

Ανακύκλωση (Απόρριψη του προϊόντος στο τέλος της διάρκειας ζωής του)

Τα απορρίμματα ηλεκτρικών προϊόντων δεν πρέπει να απορρίπτονται με οικιακά απορρίμματα. Ανακυκλώστε όπου υπάρχουν εγκαταστάσεις. Επικοινωνήστε με την τοπική αρχή για συμβουλές ανακύκλωσης.