

## Παγομηχανή 1.1 Lt 8 Kg / 24h Malatec



## Βασική Εισαγωγή

Η παγομηχανή είναι ένα επαγγελματικό προϊόν που χρησιμοποιείται για την κατασκευή παγοκύβων. Με πολυτελή εμφάνιση, αντιστατικό εσωτερικό υλικό, είναι κατάλληλο για μακροχρόνια χρήση. Το αυτόματο σύστημα παρασκευής πάγου λειτουργεί με μεγάλη ταχύτητα και παράγει πάντα παγάκια σε τυπική μορφή.

Για να διατηρήσετε την παγομηχανή αποτελεσματική και ομαλή, ακολουθείτε πάντα τις οδηγίες μας. **Χαρακτηριστικά Προϊόντος**

Υιοθετώντας τεχνολογία ψύξης συμπιεστή, η παγομηχανή παράγει κύβους αποτελεσματικά. Αυτή η συσκευή προορίζεται για χρήση σε οικιακές και παρόμοιες εφαρμογές, όπως: Προσωπικοί χώροι κουζίνας σε καταστήματα, γραφεία και άλλα περιβάλλοντα εργασίας.

Από πελάτες σε ξενοδοχεία, μοτέλ και άλλα οικιστικά περιβάλλοντα. Η διαδικασία παρασκευής πάγου μπορεί να προβληθεί μέσω του διαφανούς παραθύρου. Λειτουργία με το κουμπί, οι ενδεικτικές λυχνίες LED υποδεικνύουν τις διάφορες καταστάσεις. Προειδοποίηση για "Χαμηλό νερό" και "Πλήρης κάδος παγοκύβων". Απλώς αφαιρέστε τον πάγο για να συνεχίσετε τη διαδικασία.

## Κατάλογος βασικών μερών

1. Διαφανές παράθυρο
2. Καπάκι
3. Εξατμιστής
4. Κουτί παρασκευής πάγου
5. Δοχείο νερού/ κάδος με παγάκια
6. Πίνακας λειτουργίας
7. Έξοδος αέρα
8. Έξοδος νερού
9. Καλώδιο τροφοδοσίας
10. Είσοδος αέρα
11. Κουτάλα πάγου

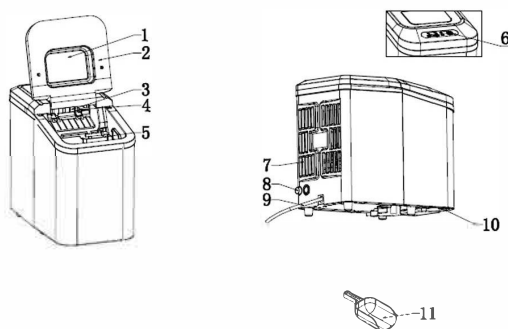

## Μέτρα ασφαλείας

1. Πριν από τη χρήση, ελέγχετε πάντα ότι η τάση δικτύου είναι η ίδια με την τάση στην πινακίδα χαρακτηριστικών της συσκευής.
2. Κρατήστε το μακριά από πηγές θερμότητας, άμεσο ηλιακό φως, υγρασία. Μη χρησιμοποιείτε τη συσκευή με βρεγμένα χέρια. Εάν η συσκευή είναι υγρή, αποσυνδέστε την αμέσως από την πρίζα.
3. Μη χρησιμοποιείτε αυτήν τη συσκευή σε άμεσο περιβάλλον με μπάνιο, ντους ή πισίνα.
4. Μη χρησιμοποιείτε τη συσκευή εάν το κύριο καλώδιο ή η πρίζα είναι κατεστραμμένα ή ελαττωματικά. Εάν το καλώδιο ρεύματος ή το φις τροφοδοσίας είναι κατεστραμμένο ή ελαττωματικό, πρέπει να αντικατασταθεί από τον κατασκευαστή ή έναν εξουσιοδοτημένο αντιπρόσωπο επισκευής.
5. Αποσυνδέστε το φις από την πρίζα όταν η συσκευή δεν χρησιμοποιείται, πριν από τη συναρμολόγηση ή την αποσυναρμολόγηση και πριν από τον καθαρισμό και τη συντήρηση.
6. Προκειμένου να διασφαλίσετε την ασφάλεια των παιδιών σας, κρατήστε όλες τις συσκευασίες (πλαστικές σακούλες, κουτιά, πολυστυρόλιο κ.λπ.) μακριά από αυτές.
7. Μην βγάξετε το φις με τον τρόπο που τραβάτε το καλώδιο τροφοδοσίας, πρέπει να το κρατάτε σφιχτά και να το τραβάτε από την πρίζα απευθείας.
8. Η συσκευή παρασκευής πάγου χρησιμοποιείται ειδικά για την κατασκευή παγοκύβων, μην χρησιμοποιείτε τη συσκευή για ψύξη άλλων τροφίμων ή ποτών, διαφορετικά θα καταστρέψετε το σύστημα.
9. Μην αποθηκεύετε ή χρησιμοποιείτε βενζίνη και άλλες εύφλεκτες ουσίες κοντά στον πάγο. Μη χρησιμοποιείτε παγομηχανή εάν έχει διαρροή εύφλεκτου αερίου, για να αποφύγετε την πρόκληση πυρκαγιάς.
10. Μην μετακινείτε τη συσκευή ενώ είναι ενεργοποιημένη, για να αποφύγετε ζημιά στο σύστημα ψύξης.
11. Απορρίψτε το εύφλεκτο αέριο του παγομηχανή σύμφωνα με τους τοπικούς κανονισμούς.
12. ΠΡΟΕΙΔΟΠΟΙΗΣΗ: γεμίστε μόνο με πόσιμο νερό.
13. Μην γεμίζετε υπερβολικά νερό γιατί μπορεί να προκληθεί κίνδυνος. Μην γεμίζετε πάνω από το σήμα MAX ή κάτω από το MIN.
14. Αυτή η συσκευή δεν προορίζεται για χρήση από άτομα (συμπεριλαμβανομένων των παιδιών) με μειωμένες σωματικές, αισθητηριακές ή διανοητικές ικανότητες ή με έλλειψη εμπειρίας και γνώσης, εκτός εάν τους έχει δοθεί επίβλεψη ή οδηγίες σχετικά με τη χρήση της συσκευής από υπεύθυνο για την ασφάλειά τους. Τα παιδιά πρέπει να επιβλέπονται για να διασφαλιστεί ότι δεν παίζουν με τη συσκευή. Ο καθαρισμός και η συντήρηση του χρήστη δεν πρέπει να γίνονται από παιδιά χωρίς επίβλεψη.
15. ΠΡΟΕΙΔΟΠΟΙΗΣΗ- Κρατήστε τα ανοίγματα εξαερισμού. αφήστε χώρο τουλάχιστον 20 εκατοστών κοντά στην έξοδο αέρα για τη διάχυση θερμότητας.
16. ΠΡΟΕΙΔΟΠΟΙΗΣΗ- Μη χρησιμοποιείτε μηχανικές συσκευές ή άλλα μέσα για να επιταχύνετε τη διαδικασία απόψυξης, εκτός από αυτά που συνιστά ο κατασκευαστής.

17. Μην προσπαθήσετε να επισκευάσετε τη συσκευή μόνοι σας. Επικοινωνείτε πάντα μόνο με εξουσιοδοτημένο τεχνικό. Εάν το καλώδιο τροφοδοσίας είναι κατεστραμμένο, πρέπει να αντικατασταθεί από τον κατασκευαστή, τον αντιπρόσωπο σέρβις ή παρόμοια ειδικευμένα άτομα, προκειμένου να αποφευχθεί ο κίνδυνος.

18. Η συσκευή είναι κατάλληλη Μόνο για οικιακή χρήση.

ΠΡΟΣΟΧΗ: Κίνδυνος υπερθέρμανσης!

Κρατήστε τις υποδοχές εξαερισμού Δωρεάν!

Εάν η θερμότητα που παράγεται από τη λειτουργία δεν διαχέεται σωστά, μπορεί να οδηγήσει σε υπερθέρμανση και πυρκαγιά

### Περιβάλλον τοποθέτησης

1. Τοποθετήστε τη συσκευή σε σταθερή και επίπεδη επιφάνεια.
2. Κρατήστε τη συσκευή μακριά από πηγές θερμότητας και άμεσο ηλιακό φως, για να αποφύγετε την επίδραση στην απόδοση του πάγου.
3. Φυλάξτε τη συσκευή σε καλά αεριζόμενο χώρο. αφήστε χώρο τουλάχιστον 20 εκατοστών κοντά στην έξοδο αέρα για τη διάχυση θερμότητας.
4. Μην χρησιμοποιείτε τη συσκευή όταν τοποθετείται σε πολύ κρύο ή πολύ ζεστό περιβάλλον. Εάν η θερμοκρασία περιβάλλοντος είναι χαμηλότερη από 5 μοίρες ή πάνω από 43 βαθμούς, θα προκαλέσει το μηχάνημα να έχει προβλήματα στην παραγωγή πάγου.
5. Μην χρησιμοποιείτε σε εξωτερικούς χώρους.

### Προετοιμασία πριν από τη χρήση

1. Καθαρίστε το μηχάνημα και τα εξαρτήματά του πριν από τη χρήση.
  2. Η συσκευή πρέπει να καθίσει για 30 λεπτά μετά τη μετακίνηση, προτού την ενεργοποιήσετε. Η μη τήρηση αυτής της οδηγίας μπορεί να προκαλέσει ζημιά στον παγοπαρασκευαστή σας.
  3. Ρίξτε το νερό στο κουτί αποθήκευσης νερού (επιτρέψτε μόνο το νερό να συμμορφώνεται με το πρότυπο κατανάλωσης νερού). Προειδοποίηση: όταν χρησιμοποιείτε αποσταγμένο νερό ή καθαρισμένο νερό πιθανόν να προκαλέσετε ακανόνιστο συναγεμμό έλλειψης νερού. προσθέστε λίγο αλάτι στη δεξαμενή νερού για να το εξαλείψετε.
- Προσοχή!

-Μην υπερβαίνετε τη μέγιστη ένδειξη (H-MAX) όταν γεμίζετε το δοχείο νερού.

Πίνακας λειτουργίας

Εισαγωγή κουμπιών και λειτουργιών:

- (1) ON/OFF/Κουμπί αναμονής 
- (2) Ενδεικτική λυχνία ICE FULL
- (3) Ενδεικτική λυχνία ADD WATER
- (4) Ενδεικτική λυχνία WORK

Λειτουργία:

Τοποθετήστε το βύσμα στην πρίζα, η ενδεικτική λυχνία WORK θα αναβοσβήνει και θα εκπέμπει έναν σύντομο ήχο, και τώρα η συσκευή είναι έτοιμη για χρήση.

-Για να ενεργοποιήσετε τη συσκευή, πατήστε το κουμπί ON/OFF/Stand-by . Η ενδεικτική λυχνία WORK θα παραμείνει φωτεινή. Η συσκευή αρχίζει να φτιάχνει παγάκια.

- Μέσα σε 15 λεπτά, η συσκευή είναι στη σωστή θερμοκρασία και τα πρώτα παγάκια είναι έτοιμα. Όσο η συσκευή είναι ενεργοποιημένη, θα συνεχίσει να παράγει 6 παγάκια κάθε 9-13 λεπτά.

- Ανατρέξτε στο διαφανές παράθυρο (1) για να ελέγξετε εάν η διαδικασία παρασκευής παγοκύβων λειτουργεί ομαλά.

- Εάν ο κάδος παγοκύβων είναι εντελώς Γεμάτος με παγάκια, η ενδεικτική λυχνία ICE FULL θα ανάψει και θα εκπέμπει έναν σύντομο ήχο.

Βγάλτε τον κάδο παγάκι από τη συσκευή, αποθηκεύστε τα παγάκια σε δροσερό μέρος και βάλτε τον κάδο ξανά στη συσκευή. Οι κατασκευαστές παγοκύβων μπορούν να ενεργοποιηθούν ξανά αμέσως για να προετοιμάσουν μια νέα παρτίδα παγάκια.

- Ελλείψει νερού, η ενδεικτική λυχνία ADD WATER θα ανάψει και θα εκπέμπει έναν σύντομο ήχο. Γεμίστε τη δεξαμενή με νερό και πατήστε το κουμπί  για να συνεχίσετε τη διαδικασία.

- Εάν μείνουν τα παγάκια στη συσκευή, θα λιώσουν σταδιακά, το λιωμένο νερό θα συγκεντρωθεί στη δεξαμενή νερού και στη συνέχεια ο κατασκευαστής παγοκύβων θα αρχίσει να παράγει μια νέα παρτίδα παγάκια. Το μηχάνημα μπορεί να σταματήσει ανά πάσα στιγμή πατώντας το κουμπί . Όταν δεν χρησιμοποιείται παγομηχανή Για μεγάλο χρονικό διάστημα, αδειάστε το νερό από το δοχείο και αφαιρέστε τη συσκευή από την ηλεκτρική πρίζα.

- Για να διακόψετε τη διαδικασία, πατήστε το κουμπί ON/OFF/Stand-by .

- Αφαιρέστε το φιλτράκι από την πρίζα. Η οθόνη πηγαίνει off.

- Αφήστε τη συσκευή να κρυώσει εντελώς.

Λειτουργία αυτοκαθαρισμού

Η λειτουργία αυτοκαθαρισμού πρέπει να τεθεί σε λειτουργία πριν χρησιμοποιήσετε την παγομηχανή σας Για πρώτη φορά και/ή εάν έχει περάσει μεγάλο χρονικό διάστημα χωρίς χρήση.

Οι ενδεικτικές λυχνίες WORK, ICE FULL, ADD WATER θα ανάβουν ταυτόχρονα όταν η παγομηχανή βρίσκεται σε λειτουργία αυτοκαθαρισμού.

## ΣΤΑΔΙΟ 1

- 1) Προσθέστε ίση ποσότητα νερού και ξιδιού (1: 1) στη δεξαμενή νερού
- 2) Σε κατάσταση αναμονής, συνεχίστε να πατάτε το κουμπί ON/OFF  τουλάχιστον 5 δευτερόλεπτα για να ενεργοποιήσετε τη λειτουργία αυτοκαθαρισμού. Λάβετε υπόψη ότι η λειτουργία αυτοκαθαρισμού θα ξεκινήσει αυτόματα μετά τον ήχο "Μπιπ".
- 3) Κατά τη λειτουργία αυτοκαθαρισμού, η αντλία θα τραβήξει νερό στο κουτί παρασκευής πάγου και στα πηνία εξατμιστή, στη συνέχεια το κιβώτιο παρασκευής πάγου περιστρέφεται και ρίχνει το νερό στο δοχείο νερού. Αυτός ο κύκλος θα επαναλάβετε για 5 φορές.
- 4) Με την ολοκλήρωση, η μονάδα μεταβαίνει αυτόματα σε κατάσταση αναμονής.

### Στάδιο 2:

- 1) Αφαιρέστε το πώμα και το βύσμα αποστράγγισης και, στη συνέχεια, αποστραγγίστε το νερό, τοποθετήστε το βύσμα και βιδώστε το καπάκι αποστράγγισης.
- 2) Προσθέστε φρέσκο νερό στη γραμμή μέγιστου επιτρεπόμενου όγκου νερού.
- 3) Σε κατάσταση αναμονής, συνεχίστε να πατάτε το κουμπί ON/OFF για τουλάχιστον 5 δευτερόλεπτα για να ενεργοποιήσετε ξανά τη λειτουργία αυτοκαθαρισμού με σκοπό τον καθαρισμό.
- 4) Με την ολοκλήρωση αυτού του τελικού σταδίου της διαδικασίας αυτοκαθαρισμού, η μονάδα μεταβαίνει αυτόματα σε κατάσταση αναμονής. Προχωρήστε στην αποστράγγιση του νερού από την εσωτερική δεξαμενή αφαιρώντας το καπάκι και το βύσμα αποστράγγισης. Αφήστε το άνω καπάκι ανοιχτό για να στεγνώσει στον αέρα.  
Λάβετε υπόψη ότι εάν υπάρχει έλλειψη νερού κατά τη διάρκεια του αυτοκαθαρισμού, το μέχρι θα μεταβεί αυτόματα σε κατάσταση αναμονής. εάν το κουτί παρασκευής πάγου δεν ανατραπεί, οι ενδεικτικές λυχνίες ICE FULL και ADD WATER θα είναι αναμμένες ταυτόχρονα, πρέπει να συνεχίσετε να πατάτε το κουμπί ON /OFF Για περισσότερα από 5 δευτερόλεπτα για να απελευθερώσετε τη λειτουργία αυτοκαθαρισμού για να αλλάξετε Για άλλες λειτουργίες.

### Καθαρισμός και συντήρηση

#### Προειδοποίηση:

-Πριν από τον καθαρισμό ή τη συντήρηση, απενεργοποιήστε τη συσκευή, αφαιρέστε το φιλτράρισμα από την πρίζα και περιμένετε μέχρι να κρυώσει η συσκευή.

Μην αφήνετε νερό στη συσκευή για μεγάλο χρονικό διάστημα για να αποφύγετε τη μόλυνση του νερού. Χρησιμοποιήστε τη βαλβίδα στην έξοδο νερού για να αφαιρέσετε την περίσσεια νερού.

#### Προσοχή:

1. Μη χρησιμοποιείτε επιθετικά ή λειαντικά καθαριστικά για να καθαρίσετε τη συσκευή.
2. Καθαρίστε το εξωτερικό της συσκευής με ένα μαλακό, υγρό πανί. Στεγνώστε καλά το εξωτερικό της συσκευής με ένα καθαρό, στεγνό πανί.
3. Καθαρίστε το εσωτερικό της συσκευής με ένα μαλακό, υγρό πανί. Στεγνώστε καλά το εσωτερικό της συσκευής με ένα καθαρό, στεγνό πανί.
4. Καθαρίστε τη μεζούρα παγάκι σε σαπουνόνερο ή στο πλυντήριο πιάτων. Ξεπλύνετε τη μεζούρα πάγου κάτω από τρεχούμενο νερό. Στεγνώστε καλά τη μεζούρα παγάκι με ένα καθαρό, στεγνό πανί.
5. Εάν η παγωτομηχανή είναι εκτός λειτουργίας Για μεγάλο χρονικό διάστημα, πρέπει να αποσυνδέσετε τη συσκευή από την πρίζα, να αποστραγγίσετε το νερό και να στεγνώσετε τη συσκευή με ένα καθαρό πανί, να αποθηκεύσετε την παγωτομηχανή σε καθαρό μέρος.
6. Ελέγχετε τακτικά τη συσκευή για πιθανή ζημιά