

1. ΑΠΟΤΕΛΟΥΜΕΝΑ ΜΕΡΗ

Εικ. 1

1. Σύστημα κλειδαριάς ασφαλείας πόρτας
2. Προβολή παραθύρου
3. Περιστρεφόμενος δακτύλιος
4. Αξονας
5. Κουμπί απελευθέρωσης πόρτας
6. Πίνακας ελέγχου
7. Οδηγός κυμάτων (μην αφαιρείτε τον κυματοδηγό που προστατεύει τον οδηγό κυμάτων)
8. Γυάλινος δίσκος
9. Γκριλ
10. Μεταλλική σχάρα

ΠΙΝΑΚΑΣ ΕΛΕΓΧΟΥ

Εικ 2.

1. Οθόνη
2. Επίπεδο ισχύος
3. Γκριλ
4. Ρολόι
5. Μαγείρεμα πολλαπλών ακολουθιών
6. Απόψυξη
7. Βάρος / χρονοδιακόπτης
8. Καθυστέρηση έναρξης
9. Διακοπή / Κλείδωμα
10. Κουμπί μενού / ώρας
11. Έναρξη / QuickStart(Γρήγορη εκκίνηση (πατήστε))

2. ΠΡΙΝ ΤΗ ΧΡΗΣΗ

Βγάλτε το προϊόν από το κουτί. Εάν το φούρνο μικροκυμάτων διαθέτει προστατευτική μεμβράνη, σκίστε το πριν ξεκινήσετε τη λειτουργία.

Το προϊόν πρέπει να τοποθετηθεί σε επίπεδο, σταθερό και ξηρό μέρος και να φυλάσσεται μακριά από διαβρωτικά υλικά, θερμότητα και υγρασία, όπως καυστήρες ή νερό.

Το προϊόν πρέπει να τοποθετηθεί, τουλάχιστον, σε απόσταση 5 μέτρων από την τηλεόραση, το ραδιόφωνο ή την κεραία.

Το προϊόν πρέπει να τοποθετηθεί με τέτοιο τρόπο ώστε το βύσμα να είναι προσβάσιμο και να εξασφαλίζει αποτελεσματική γείωση σε περίπτωση διαρροής, προκειμένου να αποφευχθούν ηλεκτροπληξίες.

Η πόρτα του φούρνου μικροκυμάτων πρέπει να είναι κλειστή για να λειτουργεί.

3. ΛΕΙΤΟΥΡΓΙΑ

Χρησιμοποιώντας το φούρνο μικροκυμάτων

Όταν η συσκευή είναι συνδεδεμένη, θα ηχεί ένα ηχητικό σήμα και η οθόνη θα δείξει "ΚΑΛΩΣ ΗΡΘΑΤΕ" για 2 δευτερόλεπτα. Πατήστε Διακοπή / Ακύρωση, η οθόνη θα εμφανίσει "1:01".

Κατά το μαγείρεμα, πατήστε Διακοπή / Ακύρωση για παύση της συσκευής ή δύο φορές για ακύρωση.

Κατά τη λειτουργία ρύθμισης μαγειρέματος, εάν δεν υπάρχει λειτουργία εντός 1 λεπτού, το φούρνο μικροκυμάτων θα επιστρέψει σε κατάσταση αναμονής.

Αφού ολοκληρωθεί ένα πρόγραμμα μαγειρέματος, η οθόνη θα δείξει «Τέλος» και θα ηχήσει κάθε 2 λεπτά.

Πατήστε Διακοπή / Ακύρωση ή ανοίξτε την πόρτα για να σταματήσετε τον ήχο.

Ρύθμιση ώρας ρολογιού

Το φούρνο μικροκυμάτων διαθέτει 24ωρο ή 12ωρο ρολόι. Για να ρυθμίσετε το ρολόι, πατήστε το κουμπί Ρολόι. Παράδειγμα: Ρύθμιση ρολογιού μικροκυμάτων στις 8:30.

Σε κατάσταση αναμονής, πατήστε το κουμπί Ρολόι μία φορά για να επιλέξετε τον κύκλο 12 ωρών.

Η οθόνη θα εμφανιστεί εναλλάξ "--SET HOUR--" και "HOUR 12".

Γυρίστε το κουμπί μενού / ώρας για να ορίσετε 8 ώρες. Εάν δεν υπάρχει λειτουργία εντός 2 δευτερολέπτων, η οθόνη θα εμφανιστεί εναλλάξ "--PRESS CLOCK--", "--SET MINUTE--" και "8:00".

Πατήστε το κουμπί Ρολόι μία φορά για να επιβεβαιώσετε τη ρύθμιση της ώρας. Μετά από 2 δευτερόλεπτα, η οθόνη θα εμφανιστεί εναλλάξ "--PRESS CLOCK--" και "8:00".

Γυρίστε το κουμπί μενού / ώρας για να ρυθμίσετε 30 λεπτά.

Πατήστε το κουμπί Ρολόι μία φορά για να επιβεβαιώσετε τη ρύθμιση.

Κατά τη λειτουργία, πατήστε το κουμπί Ρολόι μία φορά για να εμφανιστεί η τρέχουσα ώρα.

Φούρνος μικροκυμάτων

Για μαγείρεμα με μικροκύματα, απλώς πατήστε επανειλημμένα το κουμπί στάθμης ισχύος για να επιλέξετε το επιθυμητό επίπεδο ισχύος μαγειρέματος και, στη συνέχεια, χρησιμοποιήστε το κουμπί Μενού / Ώρα για να ορίσετε τον επιθυμητό χρόνο μαγειρέματος. Ο μέγιστος χρόνος μαγειρέματος είναι 90 λεπτά.

Επιλέξτε το επιθυμητό επίπεδο ισχύος πατώντας το κουμπί στάθμης ισχύος.

Πατήστε το κουμπί στάθμης ισχύος	Δύναμη μαγειρέματος
Μία φορά	900 W
2 φορές	750 W
3 φορές	450 W

4 φορές	300 W
5 φορές	150 W
6 φορές	80 W

Σημείωση: Ελέγξτε το επίπεδο ισχύος ενώ το μαγείρεμα βρίσκεται σε εξέλιξη πατώντας το κουμπί στάθμης ισχύος.

Γρήγορη εκίνηση

Όταν επιλεγεί αυτό το πρόγραμμα, η συσκευή μαγειρεύει γρήγορα φαγητό με κορυφαία ισχύ (100% ισχύς εξόδου). Ο μέγιστος χρόνος μαγειρέματος για αυτό το πρόγραμμα είναι 12 λεπτά.

Ανοίξτε την πόρτα και τοποθετήστε το φαγητό μέσα στο φούρνο μικροκυμάτων. Κλείστε την πόρτα. Πατήστε επανειλημμένα το κουμπί QuickStart για να ορίσετε τον επιθυμητό χρόνο μαγειρέματος. Η συσκευή θα αρχίσει να λειτουργεί αυτόματα.

Απόψυξη βάρους

Ο χρόνος απόψυξης και το επίπεδο ισχύος ρυθμίζονται αυτόματα μόλις προγραμματιστεί το βάρος του φαγητού. Το βάρος των κατεψυγμένων τροφίμων κυμαίνεται από 100g έως 1800 g.

Πατήστε το κουμπί "Απόψυξη βάρους" για να επιλέξετε τον τύπο τροφής: Κρέας ή πουλερικά.

Πατήστε το κουμπί Βάρος / Χρονοδιακόπτης για να εισαγάγετε το βάρος του φαγητού.

Πατήστε το κουμπί Έναρξη / Γρήγορη εκκίνηση για επιβεβαίωση.

Σημείωση: Η συσκευή θα σταματήσει να λειτουργεί στη μέση της διαδικασίας για να υπενθυμίσει στον χρήστη να αναποδογυρίσει το φαγητό. Μετά, πατήστε Start / QuickStart για συνέχιση.

Λειτουργία χρονοδιακόπτη

Αυτή η λειτουργία επιτρέπει τον προγραμματισμό ενός προγράμματος μαγειρέματος για να ξεκινήσει σε καθορισμένη ώρα.

Πατήστε μία φορά το κουμπί Βάρος / Χρονοδιακόπτης.

Γυρίστε το κουμπί Μενού / Ώρα για να εισαγάγετε την ώρα μαγειρέματος. Ο μέγιστος χρόνος μαγειρέματος είναι 90 λεπτά. Πατήστε το κουμπί Έναρξη / Γρήγορη εκκίνηση για επιβεβαίωση.

Σημείωση: Για να ακυρώσετε το χρονόμετρο, ακυρώστε πρώτα το πρόγραμμα μαγειρέματος.

Ψήσιμο στη σχάρα

Ο μέγιστος χρόνος μαγειρέματος είναι 90 λεπτά.

Σε κατάσταση αναμονής, πατήστε το κουμπί Γκριλ.

Γυρίστε το κουμπί Μενού / Ώρα για να εισαγάγετε την ώρα μαγειρέματος.

Πατήστε το κουμπί Έναρξη / Γρήγορη εκκίνηση.

Μαγείρεμα πολλαπλών ακολουθιών

Μπορείτε να ορίσετε έως 3 ακολουθίες για μια διαδικασία μαγειρέματος.

Σημείωση: Μόνο προγράμματα μικροκυμάτων και γκριλ μπορούν να προγραμματιστούν σε αυτήν τη λειτουργία.

Παράδειγμα: Μαγείρεμα μικροκυμάτων και στη συνέχεια μαγείρεμα με μικροκύματα σε χαμηλή ισχύ.

Ανοίξτε την πόρτα και τοποθετήστε το φαγητό μέσα στο φούρνο μικροκυμάτων. Κλείστε την πόρτα.

Ορίστε το πρώτο πρόγραμμα μαγειρικής.

Πατήστε το κουμπί μαγειρέματος πολλαπλών ακολουθιών.

Εισαγάγετε το δεύτερο πρόγραμμα μαγειρέματος.

Πατήστε Start / QuickStart για να ξεκινήσετε το μαγείρεμα.

Καθυστερημένη έναρξη

Αυτή η λειτουργία επιτρέπει τον καθορισμό καθυστερημένης ώρας έναρξης.

Παράδειγμα: Είναι 9:00 και θέλετε το φούρνο μικροκυμάτων να αρχίσει να μαγειρεύει στις 11:30.

Ορίστε ένα πρόγραμμα μαγειρικής.

Πατήστε το κουμπί καθυστέρησης έναρξης.

Γυρίστε το κουμπί μενού / ώρας για να εισαγάγετε το ψηφίο ώρας 11.

Πατήστε το κουμπί έναρξης καθυστέρησης για επιβεβαίωση.

Γυρίστε το κουμπί Μενού / Ώρα για να εισαγάγετε τα ψηφία λεπτών 30.

Πατήστε το κουμπί Έναρξη / Γρήγορη εκκίνηση για επιβεβαίωση.

Σημείωση: Αφού ολοκληρωθεί η ρύθμιση, πατήστε το κουμπί Ρολόι για να ελέγξετε τον προκαθορισμένο χρόνο. Πατήστε Διακοπή / Κλειδώμα για ακύρωση.

Κλειδώμα για παιδιά

Αυτή η λειτουργία έχει σχεδιαστεί για να αποτρέπει τη λειτουργία της συσκευής από μικρά παιδιά. Η ένδειξη κλειδώματος για παιδιά θα ανάψει στην οθόνη και ο φούρνος θα κλειδωθεί.

Όταν η συσκευή δεν λειτουργεί για 1 λεπτό με την πόρτα ανοιχτή και σε κατάσταση αναμονής, αυτή η λειτουργία θα ενεργοποιηθεί αυτόματα. Όλα τα κουμπιά θα είναι ανενεργά. Η ενδεικτική λυχνία κλειδώματος θα ανάψει.

Για να απενεργοποιήσετε τη λειτουργία, ανοίξτε ή κλείστε την πόρτα. Η ενδεικτική λυχνία κλειδώματος θα σβήσει.

Προεπιλεγμένα προγράμματα μαγειρικής

Αυτά τα προγράμματα έχουν προκαθορισμένα επίπεδα ισχύος και χρόνους μαγειρέματος. Όταν χρησιμοποιούνται αυτά τα προγράμματα, πρέπει να καθοριστεί μόνο ο τύπος και το βάρος του φαγητού.

Ανοίξτε την πόρτα και τοποθετήστε το φαγητό μέσα στο φούρνο μικροκυμάτων. Κλείστε την πόρτα.

Σε κατάσταση αναμονής, γυρίστε το κουμπί Μενού / Ώρα για να επιλέξετε τον κωδικό φαγητού για να καθορίσετε το φαγητό που θα μαγειρευτεί. Πατήστε επανειλημμένα το κουμπί Βάρος / Χρονοδιακόπτης για να ορίσετε το επιθυμητό βάρος ή τον αριθμό των μερίδων. Πατήστε το κουμπί Έναρξη / Γρήγορη εκκίνηση.

5. ΚΑΘΑΡΙΣΜΟΣ ΚΑΙ ΣΥΝΤΗΡΗΣΗ

Αποσυνδέστε το καλώδιο από το τροφοδοτικό πριν ξεκινήσετε τον καθαρισμό. Μην βυθίζετε το προϊόν σε νερό ή άλλο υγρό κατά τον καθαρισμό.

Η έλλειψη συντήρησης και καθαρισμού του προϊόντος μπορεί να προκαλέσει αλλοίωση στην επιφάνειά του και να επηρεάσει τη διάρκεια ζωής του. Διατηρείτε το εσωτερικό του φούρνου καθαρό.

Όταν τα τρόφιμα διαχωρίζονται ή χυθούν υγρά προσκολληθούν στους τοίχους του φούρνου, σκουπίστε με ένα υγρό πανί.

Μην χρησιμοποιείτε ισχυρά απορρυπαντικά, λειαντικά πούδρας ή μεταλλικές βούρτσες για να καθαρίσετε τη συσκευή.

Μην αφήνετε τον πίνακα ελέγχου να βραχεί.

Μην αφαιρέσετε τον κυματοδηγό.

Εάν συσσωρεύεται ατμός μέσα ή γύρω από το εξωτερικό της πόρτας του φούρνου, σκουπίστε με ένα μαλακό πανί. Αυτό μπορεί να συμβεί όταν ο φούρνος μικροκυμάτων λειτουργεί υπό συνθήκες υψηλής υγρασίας.

Ο δακτύλιος του κυλίνδρου και το δάπεδο του φούρνου πρέπει να καθαρίζονται τακτικά για την αποφυγή υπερβολικού θορύβου. Απλώς σκουπίστε την κάτω επιφάνεια του φούρνου με ήπιο απορρυπαντικό.

Χρησιμοποιήστε ένα βρεγμένο μαλακό πανί για να καθαρίσετε τα περιβλήματα, τις πόρτες, τους εσωτερικούς τοίχους και τον γυάλινο δίσκο. Όταν το φούρνο μικροκυμάτων χρησιμοποιείται για μεγάλο χρονικό διάστημα, ενδέχεται να προκληθούν έντονες οσμές από μέσα. Για να τα απαλλαγείτε, ακολουθήστε ένα από τα παρακάτω βήματα:

Τοποθετήστε πολλές φέτες λεμονιού σε ένα φλιτζάνι και θερμάνετε τις σε υψηλή ισχύ για 2 ή 3 λεπτά.

Τοποθετήστε ένα φλιτζάνι κόκκινο τσάι μέσα στα μικροκύματα και θερμάνετε το σε υψηλή ισχύ για 2 ή 3 λεπτά. Τοποθετήστε φλούδες πορτοκαλιού μέσα στα μικροκύματα και θερμάνετε τη σε υψηλή ισχύ για 1 λεπτό.

6. ΤΕΧΝΙΚΕΣ ΠΡΟΔΙΑΓΡΑΦΕΣ

01390 GrandHeat 2500 Ενσωματωμένος χάλυβας

Ονομαστική ισχύς μικροκυμάτων: 900 W

Ονομαστική ισχύς εισόδου: 1400 (Μικροκύματα)

Ονομαστική ισχύς εισόδου: 1000 W (σχάρα)

Ονομαστική τάση: 230-240 V ~

Ονομαστική συχνότητα: 50 Hz

Χωρητικότητα: 25L

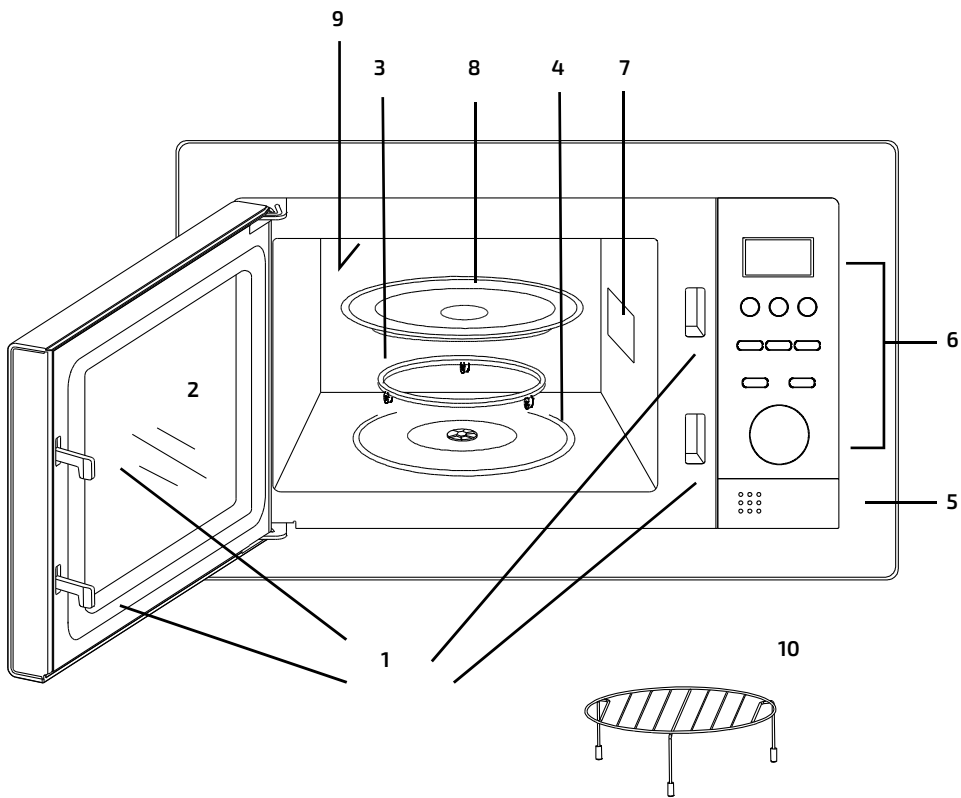

Етк. 1

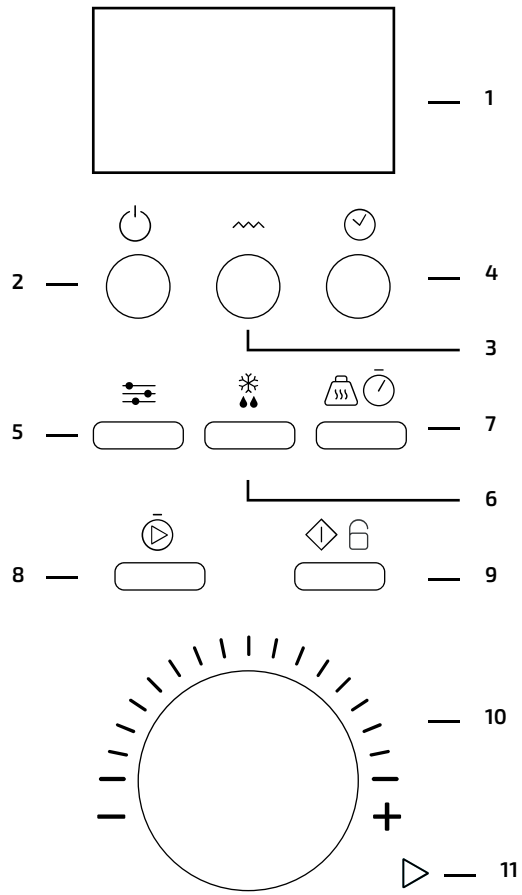

Етк. 2