

cecotec

G 2590 ΕΝΤΟΙΧΙΣΜΕΝΟ ΜΑΥΡΟ/ΛΕΥΚΟ
Microondas entresable/
Ενσωματωμένος φούρνος μικροκυμάτων





ΟΔΗΓΙΕΣ ΑΣΦΑΛΕΙΑΣ

Διαβάστε προσεκτικά αυτές τις οδηγίες πριν χρησιμοποιήσετε τη συσκευή. Φυλάξτε αυτό το εγχειρίδιο οδηγιών για μελλοντική αναφορά ή για νέους χρήστες. Βεβαιωθείτε ότι η τάση δικτύου ταιριάζει με την τάση που αναγράφεται στην ετικέτα χαρακτηριστικών της συσκευής και ότι η πρίζα είναι γειωμένη.

Αυτή η συσκευή πρέπει να είναι γειωμένη.

Αυτή η συσκευή είναι εξοπλισμένη με ένα καλώδιο με καλώδιο γείωσης με βύσμα γείωσης. Πρέπει να συνδεθεί σε πρίζα τοίχου που είναι σωστά τοποθετημένη και γειωμένη. Σε περίπτωση ηλεκτρικού βραχυκυκλώματος, η γείωση μειώνει τον κίνδυνο ηλεκτροπληξίας παρέχοντας ένα καλώδιο διαφυγής για το ηλεκτρικό ρεύμα.

Μην λειτουργείτε σε εξωτερικούς χώρους.

Αυτή η συσκευή προορίζεται μόνο για οικιακή χρήση. Είναι ειδικά σχεδιασμένο για να ζεσταίνει, να μαγειρεύει ή να στεγνώνει τρόφιμα. Δεν έχει σχεδιαστεί για βιομηχανική ή εργαστηριακή χρήση.

Χρησιμοποιήστε αυτή τη συσκευή μόνο για προβλεπόμενους σκοπούς όπως περιγράφεται σε αυτό το εγχειρίδιο. Μην χρησιμοποιείτε διαβρωτικά χημικά ή ατμούς σε αυτή τη συσκευή, δεν είναι σχεδιασμένη για βιομηχανική ή εργαστηριακή χρήση. Εάν η πόρτα ή τα στεγανοποιητικά της πόρτας είναι κατεστραμμένα, το προϊόν δεν πρέπει να λειτουργεί μέχρι να επισκευαστεί. Μην χρησιμοποιείτε τη συσκευή όταν είναι άδεια.



Μην επιχειρήσετε να λειτουργήσετε τη συσκευή με την πόρτα ανοιχτή καθώς η λειτουργία ανοιχτής πόρτας μπορεί να οδηγήσει σε επιβλαβή έκθεση στην ενέργεια μικροκυμάτων.

Μη χρησιμοποιείτε αυτή τη συσκευή εάν έχει χαλασμένο καλώδιο ή βύσμα ή εάν δεν λειτουργεί σωστά. Σε περίπτωση που η συσκευή δεν λειτουργεί σωστά, επικοινωνήστε με την υπηρεσία τεχνικής υποστήριξης της Cecotec.

Χρησιμοποιείτε μόνο σκεύη που είναι κατάλληλα για φούρνο μικροκυμάτων. Βεβαιωθείτε ότι τα σκεύη δεν αγγίζουν τους εσωτερικούς τοίχους κατά τη λειτουργία.

Μη χρησιμοποιείτε την κοιλότητα του φούρνου μικροκυμάτων για σκοπούς αποθήκευσης.

Μην επιχειρήσετε να τηγανίσετε σε αυτή τη συσκευή.

Για τη μείωση του κινδύνου πυρκαγιάς:

Μην παραβράζετε το φαγητό.

Αφαιρέστε τα στριφτά σύρματα από χάρτινες ή πλαστικές σακούλες πριν τις τοποθετήσετε μέσα στο φούρνο μικροκυμάτων.

Μην τοποθετείτε τη συσκευή σε μέρη όπου δημιουργείται θερμότητα, υγρασία ή υψηλή υγρασία ή κοντά σε εύφλεκτα υλικά.

Μη θερμαίνετε υγρά ή άλλα τρόφιμα σε σφραγισμένα δοχεία.

Μη χρησιμοποιείτε την κοιλότητα για σκοπούς αποθήκευσης. Μην αφήνετε χάρτινα προϊόντα, μαγειρικά σκεύη ή τρόφιμα στην κοιλότητα όταν δεν τα χρησιμοποιείτε.



Σε περίπτωση καπνού ή πυρκαγιάς μέσα στη συσκευή, κρατήστε την πόρτα κλειστή, απενεργοποιήστε το προϊόν και αποσυνδέστε το από την παροχή ρεύματος. Μετά τη λειτουργία, το δοχείο είναι πιθανό να είναι πολύ ζεστό. Χρησιμοποιήστε γάντια για να αποφύγετε εγκαύματα και τραυματισμούς.

Όλα τα μέρη της συσκευής θα είναι πολύ ζεστά κατά τη διάρκεια και μετά τη λειτουργία, συμπεριλαμβανομένης της πόρτας και του επάνω μέρους του φούρνου μικροκυμάτων. Θυμηθείτε να χρησιμοποιείτε γάντια ή οποιοδήποτε άλλο είδος προστασίας. Το τεχνικό σέρβις και οι επισκευές που περιλαμβάνουν αφαιρέσεις καλύμματος ή έκθεση σε καλώδια πρέπει πάντα να εκτελούνται από ικανό, επαγγελματία και καταρτισμένο άτομο.



Επιβλέπετε τα μικρά παιδιά για να βεβαιωθείτε ότι δεν παίζουν με τη συσκευή. Μπορεί να χρησιμοποιηθεί από παιδιά άνω των 8 ετών, εάν βρίσκονται υπό συνεχή επίβλεψη.

Αυτή η συσκευή δεν προορίζεται για χρήση από άτομα με μειωμένες σωματικές, αισθητηριακές ή διανοητικές ικανότητες ή έλλειψη εμπειρίας ή γνώσης, εκτός εάν τους έχει δοθεί επίβλεψη ή οδηγίες σχετικά με τη χρήση της συσκευής με ασφαλή τρόπο από άτομο υπεύθυνο για την ασφάλειά τους και να κατανοήσουν τους κινδύνους που εμπεριέχονται.

Επιβλέπετε τα μικρά παιδιά για να βεβαιωθείτε ότι δεν παίζουν με τη συσκευή. Απαιτείται στενή επίβλεψη όταν η συσκευή χρησιμοποιείται από ή κοντά σε παιδιά.

Αυτό το προϊόν είναι εξοπλισμός ISM Κατηγορίας Β Ομάδας 2. Ο ορισμός της Ομάδας 2 που περιέχει όλο τον εξοπλισμό ISM

Βιομηχανικός, Επιστημονικός και Ιατρικός στον οποίο η ενέργεια ραδιοσυχνοτήτων παράγεται σκόπιμα ή/και χρησιμοποιείται με τη μορφή ηλεκτρομαγνητικής ακτινοβολίας για την επεξεργασία υλικού και εξοπλισμό διάβρωσης σπινθήρα. Ο εξοπλισμός κατηγορίας Β είναι κατάλληλος για οικιακή χρήση και σε εγκαταστάσεις που συνδέονται άμεσα με δίκτυο τροφοδοσίας χαμηλής τάσης, το οποίο τροφοδοτεί κτίρια που χρησιμοποιούνται για οικιακούς σκοπούς. Υλικά ασφαλή για φούρνο μικροκυμάτων



1. ΜΕΡΗ ΚΑΙ ΕΞΑΡΤΗΜΑΤΑ

Εικ. 1.

1. Πίνακας ελέγχου
2. Άξονας γυάλινου δίσκου
3. Συγκρότημα δακτυλίου γυάλινου δίσκου
4. Γυάλινος δίσκος
5. Προβολή παραθύρου
6. Πόρτα
7. Σύστημα κλειδαριάς ασφαλείας
8. Σχάρα ψησίματος (κατάλληλη μόνο για λειτουργία Grill, πρέπει να τοποθετείται στον γυάλινο δίσκο

Εικ..14

1. Micro/Grill/Combi
2. Βάρος/Χρόνος απόψυξη
3. Αυτόματο κουμπί μενού
4. Κουμπί χρόνου/αύξησης
5. Κουμπί βάρους/μείωσης
6. Ρολόι/Χρονόμετρο
7. Stop/Clear
8. Start/+30Sec/Confirmar
9. Κουμπί ανοίγματος πόρτας

2. ΠΡΙΝ ΤΗ ΧΡΗΣΗ

Βγάλτε το προϊόν από το κουτί. Εάν ο φούρνος μικροκυμάτων έχει προστατευτική μεμβράνη, κόψτε το πριν ξεκινήσετε τη λειτουργία. Ελέγξτε προσεκτικά εάν υπάρχει ζημιά και εάν υπάρχει, ενημερώστε αμέσως την Υπηρεσία Τεχνικής Υποστήριξης.

Το προϊόν πρέπει να τοποθετείται σε επίπεδο, σταθερό και ξηρό μέρος και να διατηρείται μακριά από διαβρωτικά υλικά, θερμότητα και υγρασία, όπως καυστήρες αερίου ή νερό.

Το προϊόν πρέπει να τοποθετείται με τέτοιο τρόπο ώστε το βύσμα να είναι προσβάσιμο και πρέπει να εξασφαλίζει αποτελεσματική γείωση σε περίπτωση διαρροής για την αποφυγή ηλεκτροπληξίας.

Η πόρτα του φούρνου μικροκυμάτων πρέπει να είναι κλειστή για να λειτουργεί.

Σε περίπτωση που υπάρχουν κατασκευαστικά εξαρτήματα στην κοιλότητα του φούρνου μικροκυμάτων ή στα στοιχεία θέρμανσης, αφήστε το φούρνο μικροκυμάτων ανοιχτό για να εξασφαλίσετε καλό αερισμό. Σε αυτή την περίπτωση, συνιστάται να ζεστάνετε ένα ποτήρι νερό σε υψηλή ισχύ για πολλές φορές.

Προειδοποίηση: Μην αφαιρείτε το κάλυμμα μαρμαρυγίας που είναι στερεωμένο στην κοιλότητα του φούρνου μικροκυμάτων για να προστατεύσετε το μάγνητρο.



3. ΕΓΚΑΤΑΣΤΑΣΗ ΠΡΟΪΟΝΤΟΣ

Τοποθέτηση γυάλινου δίσκου

Εικ. 2.

5. Hub
6. Γυάλινος δίσκος
7. Άξονας γυάλινου δίσκου
8. Συγκρότημα δακτυλίου γυάλινου δίσκου

Κατά την εγκατάσταση του γυάλινου δίσκου

Μην τοποθετείτε ποτέ το γυάλινο δίσκο ανάποδα.

Τόσο το συγκρότημα του γυάλινου δίσκου όσο και του δακτυλίου του γυάλινου δίσκου πρέπει πάντα να χρησιμοποιούνται κατά τη διάρκεια του μαγειρέματος.

Όλα τα δοχεία τροφίμων και τροφίμων πρέπει πάντα να τοποθετούνται στο γυάλινο δίσκο για μαγείρεμα.

Εάν ο γυάλινος δίσκος ή το συγκρότημα δακτυλίου ραγίσει ή σπάσει, επικοινωνήστε με την υπηρεσία τεχνικής υποστήριξης της Cecotec.

Σημείωση Αυτή η συσκευή προορίζεται μόνο για ενσωματωμένη χρήση. Δεν προορίζεται για χρήση σε πάγκο ή για χρήση μέσα σε ντουλάπι. Η συσκευή πρέπει να εγκατασταθεί σε επιτοίχιο ντουλάπι πλάτους 6 cm.

Ηλεκτρικές συνδέσεις

Εάν το βύσμα δεν είναι πλέον προσβάσιμο μετά την εγκατάσταση, ένας διακόπτης απομόνωσης όλων των πόλων πρέπει να βρίσκεται σε μία από τις πλευρές με διάκενο επαφής 3 mm.

Το τοποθετημένο ντουλάπι δεν πρέπει να έχει πίσω τοίχο πίσω από τη συσκευή.

Το ελάχιστο ύψος εγκατάστασης πρέπει να είναι 85 cm.

Μην καλύπτετε τις υποδοχές εξαερισμού.

ΦΟΥΡΝΟΣ ΜΙΚΡΟΚΥΜΑΤΩΝ

Εικ. 3.

Βίδες

Εικ. 4.

Πλάκα τοποθέτησης

Εικ. 5.

Πλαστικό καλυμα

Εικ. 6.

Εντοιχισμένα έπιπλα

Εικ. 7.

Προετοιμασία του ντουλαπιού

Εικ. 8.



Διαβάστε τις οδηγίες στο κάτω μέρος του ντουλαπιού. Τοποθετήστε το πρότυπο στο κάτω επίπεδο του ντουλαπιού.

Εικ. 9.

Κάντε τα σημάδια στο κάτω μέρος του ντουλαπιού σύμφωνα με τα σημάδια "a" στο πρότυπο. Εικ. 10.

Αφαιρέστε το κάτω πρότυπο ντουλαπιού και στερεώστε την πλάκα στερέωσης με μια βίδα.

Εγκατάσταση φούρνου μικροκυμάτων

Εικ. 11.

Τοποθετήστε το φούρνο μικροκυμάτων στο ντουλάπι. Βεβαιωθείτε ότι το πίσω μέρος της συσκευής είναι κλειδωμένο από την πλάκα στερέωσης. Μην παγιδεύετε το καλώδιο ρεύματος.

Εικ. 12.

Ανοίξτε την πόρτα, στερεώστε τον φούρνο μικροκυμάτων στο ντουλάπι με μια βίδα μέσα από την οπή εγκατάστασης. Στη συνέχεια, στερεώστε το πλαστικό κάλυμμα στην οπή εγκατάστασης.

4. ΛΕΙΤΟΥΡΓΙΑ

Ρύθμιση ρολογιού

Όταν η συσκευή είναι συνδεδεμένη στην πρίζα, θα ηχήσει μία φορά και στην οθόνη θα εμφανιστεί «0:00».

Πατήστε Ρολόι/Χρονόμετρο για να ρυθμίσετε την ώρα. Τα ψηφία της ώρας θα αναβοσβήνουν.

Γυρίστε το κουμπί για να ρυθμίσετε την επιθυμητή ώρα, από 00-23.

Πατήστε Ρολόι/Χρονόμετρο. Τα ψηφία των λεπτών θα αναβοσβήνουν.

Γυρίστε το κουμπί για να ρυθμίσετε τα επιθυμητά λεπτά, από 00-59.

Πατήστε Ρολόι/Χρονόμετρο για να αποθηκεύσετε τις ρυθμίσεις ώρας. Το ":" θα αναβοσβήσει και η ώρα θα ανάψει.

Σημείωση:

Εάν το ρολόι δεν έχει ρυθμιστεί, η τρέχουσα ώρα δεν θα εμφανίζεται όταν η συσκευή είναι ενεργοποιημένη. Κατά τη διάρκεια της διαδικασίας ρύθμισης του ρολογιού, πατήστε " Stop/Clear ", για να επιστρέψετε αυτόματα στην προηγούμενη κατάσταση.

Μαγείρεμα σε φούρνο μικροκυμάτων

Πατήστε Microwave/Grill/Combi μία φορά. Το "P100" θα εμφανιστεί στην οθόνη.

Πατήστε Microwave/Grill/Combi αρκετές φορές ή γυρίστε το κουμπί για να επιλέξετε την ισχύ μικροκυμάτων: "P100", "P80", "P50", "P30" ή "P10".

Πατήστε το εικονίδιο Start/+30sec/Confirm για επιβεβαίωση.

Γυρίστε το κουμπί για να ρυθμίσετε τον επιθυμητό χρόνο μαγειρέματος. Η καθορισμένη ώρα θα πρέπει να είναι 0:05-95:00.

Πατήστε το εικονίδιο Start/+30sec/Confirm για να ξεκινήσετε το μαγείρεμα.

Παράδειγμα: Μαγείρεμα σε ισχύ μικροκυμάτων 80% για 20 λεπτά.

Πατήστε Microwave/Grill/Combi μία φορά. Το "P100" θα εμφανιστεί στην οθόνη.



Πατήστε ξανά Microwave/Grill/Combi ή γυρίστε το κουμπί για να επιλέξετε ισχύ μικροκυμάτων 8. Πατήστε το εικονίδιο Start/3sec/Confirm για επιβεβαίωση. Στην οθόνη θα εμφανιστεί η ένδειξη "P8".

Γυρίστε το κουμπί για να ρυθμίσετε τον επιθυμητό χρόνο μαγειρέματος 2.

Πατήστε το εικονίδιο Start/3sec/Confirm για να ξεκινήσετε το μαγείρεμα.

---1 λεπτό 5 δευτερόλεπτα

1---5 λεπτά: 10 δευτερόλεπτα

5---10 λεπτά: 30 δευτερόλεπτα

10---30 λεπτά: 1 λεπτό

30---95 λεπτά: 5 λεπτά

Γκριλ/Μαγείρεμα συνδυασμού

Πατήστε Microwave/Grill/Combi μία φορά. Το "P100" θα εμφανιστεί στην οθόνη.

Πατήστε Microwave/Grill/Combi επανειλημμένα ή γυρίστε το κουμπί για να επιλέξετε το επιθυμητό πρόγραμμα μαγειρέματος: "G", "C-1" ή "C-2".

Πατήστε το εικονίδιο Start/+30sec/Confirm για επιβεβαίωση.

Γυρίστε το κουμπί για να ρυθμίσετε τον επιθυμητό χρόνο μαγειρέματος, από 0:05 έως 95:00.

Πατήστε το εικονίδιο Start/+30sec/Confirm για να ξεκινήσετε το μαγείρεμα.

Παράδειγμα: Μαγείρεμα σε ισχύ μικροκυμάτων 55 % και ισχύ γκριλ 45 % (C-1) για 10 λεπτά.

Πατήστε Microwave/Grill/Combi μία φορά. Το "P100" θα εμφανιστεί στην οθόνη.

Πατήστε Microwave/Grill/Combi 4 φορές ή γυρίστε το κουμπί για να επιλέξετε Combi. 1 λειτουργία.

Πατήστε το εικονίδιο Start/+30sec/Confirm για επιβεβαίωση. Στην οθόνη θα εμφανιστεί "C-1".

Γυρίστε το κουμπί για να ρυθμίσετε τον επιθυμητό χρόνο μαγειρέματος: «10:00».

Πατήστε το εικονίδιο Start/+30sec/Confirm για να ξεκινήσετε το μαγείρεμα.

Σημείωση: Στα μισά της διαδικασίας μαγειρέματος, η συσκευή θα σταματήσει να λειτουργεί και θα ηχήσει δύο φορές.



Αυτό γίνεται για να σας υπενθυμίσει να αναποδογυρίζετε το φαγητό για να ψηθεί ομοιόμορφα. Μόλις το αναποδογυρίσετε, πατήστε Έναρξη/+30 δευτερόλεπτα/Επιβεβαίωση για να συνεχίσετε το μαγείρεμα.

Γρήγορη εκίνηση

Όταν επιλεγεί αυτό το πρόγραμμα, η συσκευή θα μαγειρέψει γρήγορα το φαγητό στην κορυφαία ισχύ (100 % ισχύς εξόδου). Ο μέγιστος χρόνος μαγειρέματος για αυτό το πρόγραμμα είναι 95 λεπτά.

Ανοίξτε την πόρτα και τοποθετήστε το φαγητό μέσα στο φούρνο μικροκυμάτων. Κλείσε την πόρτα.

Σε κατάσταση αναμονής, πατήστε Έναρξη/+30 δευτερόλεπτα/Επιβεβαίωση για να ξεκινήσετε το μαγείρεμα σε επίπεδο ισχύος 100%. Κάθε πάτημα θα αυξάνει τον χρόνο μαγειρέματος κατά 30 δευτερόλεπτα.

Στις λειτουργίες φούρνου μικροκυμάτων, ψησίματος, συνδυασμού ή χρόνου απόψυξης, κάθε πάτημα θα αυξάνει τον χρόνο μαγειρέματος κατά 30 δευτερόλεπτα.

Σε κατάσταση αναμονής, γυρίστε το κουμπί αριστερόστροφα για να ρυθμίσετε το χρόνο μαγειρέματος (το επίπεδο ισχύος 100 % δεν μπορεί να αλλάξει).

Μετά τη ρύθμιση του χρόνου, πατήστε Έναρξη/+30 δευτερόλεπτα/Επιβεβαίωση για να ξεκινήσει το μαγείρεμα.

Απόψυξη βάρους

Πατήστε το εικονίδιο Βάρους/Χρόνος απόψυξης μία φορά, στην οθόνη θα εμφανιστεί η ένδειξη "dEF1".

Γυρίστε το πόμολο για να ρυθμίσετε το βάρος του φαγητού, από 100 g έως 2000 g.

Πατήστε το εικονίδιο Start/+30sec/Confirm για να ξεκινήσει η διαδικασία απόψυξης.

Απόψυξη χρόνου

Πατήστε το εικονίδιο Βάρους/Χρόνος απόψυξης δύο φορές και ο φούρνος θα εμφανίσει "dEF2".

Γυρίστε το κουμπί για να ρυθμίσετε τον επιθυμητό χρόνο απόψυξης.

Ο μέγιστος χρόνος είναι 95 λεπτά.

Πατήστε το εικονίδιο Start/+30sec/Confirm για να ξεκινήσει η διαδικασία απόψυξης.

Μετρώ την ώρα

Πατήστε το εικονίδιο Ρολόι/Χρονοδιακόπτης, η οθόνη θα δείξει 00:00.

Γυρίστε το κουμπί για να ρυθμίσετε τον επιθυμητό χρόνο μαγειρέματος. Ο μέγιστος χρόνος είναι 95 λεπτά.

Πατήστε το εικονίδιο Start/+30sec/Confirm για επιβεβαίωση.

Όταν τελειώσει ο καθορισμένος χρόνος, η συσκευή θα ηχήσει 5 φορές.

Σημείωση: Εάν το ρολόι έχει ρυθμιστεί (σύστημα 24 ωρών), η οθόνη θα δείχνει την τρέχουσα ώρα.

Αυτόματο μενού

Περιστρέψτε το κουμπί για να επιλέξετε την επιθυμητή λειτουργία μενού Auto.

Πατήστε το εικονίδιο Start/+30sec/Confirm για να επιβεβαιώσετε το μενού.

Γυρίστε το κουμπί για να επιλέξετε το βάρος του φαγητού σύμφωνα με το διάγραμμα μενού.

Πατήστε το εικονίδιο Start/+30sec/Confirm για να ξεκινήσετε το μαγείρεμα.



Μπορούν να ρυθμιστούν το πολύ 2 σειρές για μια διαδικασία μαγειρέματος. Εάν μία από τις ακολουθίες που περιλαμβάνονται είναι απόψυξη, θα πρέπει να οριστεί ως η πρώτη.

Παράδειγμα: Ξεπαγώστε τα τρόφιμα για 5 λεπτά και στη συνέχεια μαγειρέψτε με ισχύ μικροκυμάτων 80% για 7 λεπτά. Πατήστε το εικονίδιο Βάρος/Χρόνος απόψυξης, στην οθόνη θα εμφανιστεί "dEF2".

Γυρίστε το κουμπί για να ρυθμίσετε 5 λεπτά χρόνου απόψυξης, «5:00».

Πατήστε το εικονίδιο Microwave/Grill/Combi μία φορά και στην οθόνη θα εμφανιστεί το "P100".

Πατήστε ξανά το εικονίδιο Microwave/Grill/Combi ή γυρίστε το κουμπί για να επιλέξετε ισχύ μικροκυμάτων 80%. Πατήστε το εικονίδιο Start/+30sec/Confirm για επιβεβαίωση. Στην οθόνη θα εμφανιστεί η ένδειξη "P80".

Γυρίστε το κουμπί για να ρυθμίσετε το χρόνο μαγειρέματος στα 7 λεπτά. Στην οθόνη θα εμφανιστεί η ένδειξη "7:00".

Πατήστε το εικονίδιο Start/+30sec/Confirm για να ξεκινήσετε το μαγείρεμα.

Η συσκευή θα ηχεί κάθε φορά που ολοκληρώνεται μια ακολουθία. Όταν ολοκληρωθεί η όλη διαδικασία, η συσκευή θα ηχήσει 5 φορές.

Έλεγχος ρυθμίσεων

Κατά τη λειτουργία, πατήστε το εικονίδιο Microwave/Grill/Combi, το τρέχον επίπεδο ισχύος θα εμφανιστεί για 3 δευτερόλεπτα.

Κατά τη λειτουργία, πατήστε το εικονίδιο Ρολόι/Χρονοδιακόπτης, η τρέχουσα ώρα θα εμφανιστεί για 3 δευτερόλεπτα.

Σύστημα κλειδαριάς για παιδιά

Σε κατάσταση αναμονής, πατήστε το Stop/Clear για 3 δευτερόλεπτα. Η συσκευή θα εκπέμψει ένα παρατεταμένο μπιπ που θα υποδεικνύει ότι αυτή η λειτουργία έχει ενεργοποιηθεί.

Η τρέχουσα ώρα θα εμφανιστεί εάν έχει ρυθμιστεί το ρολόι. Θα εμφανιστεί επίσης το ακόλουθο εικονίδιο: Εικ. 13.

Σε κατάσταση αναμονής, πατήστε το Stop/Clear για 3 δευτερόλεπτα. Η συσκευή θα εκπέμψει ένα παρατεταμένο μπιπ που θα υποδεικνύει ότι αυτή η λειτουργία έχει απενεργοποιηθεί.

5. ΚΑΘΑΡΙΣΜΟΣ ΚΑΙ ΣΥΝΤΗΡΗΣΗ

Η συσκευή, καθώς και τα στηρίγματα τροφίμων, πρέπει να καθαρίζονται και να αφαιρούνται τακτικά.

Αποσυνδέστε το καλώδιο από την παροχή ρεύματος πριν ξεκινήσετε τον καθαρισμό. Μην βυθίζετε το προϊόν σε νερό ή οποιοδήποτε άλλο υγρό κατά τον καθαρισμό.

Η έλλειψη συντήρησης και καθαρισμού του προϊόντος μπορεί να προκαλέσει αλλοίωση στην επιφάνειά του και να επηρεάσει τη διάρκεια ζωής του.

Μη χρησιμοποιείτε ισχυρά απορρυπαντικά, λειαντικά σε σκόνη ή μεταλλικές βούρτσες για να καθαρίσετε τη συσκευή.

Μην αφαιρείτε το πιάτο μαρμαρυγίας.

Όταν ο φούρνος μικροκυμάτων έχει χρησιμοποιηθεί για μεγάλο χρονικό διάστημα, μπορεί να προκύψουν έντονες οσμές από το εσωτερικό. Για να απαλλαγείτε από αυτά, ακολουθήστε ένα από τα παρακάτω βήματα:

Τοποθετήστε πολλές φέτες λεμονιού σε ένα φλιτζάνι και ζεστάνετε τις σε υψηλή ισχύ για 2 ή 3 λεπτά.

Τοποθετήστε ένα φλιτζάνι κόκκινο τσάι μέσα στους φούρνους μικροκυμάτων και ζεστάνετε το σε υψηλή ισχύ για 2 ή 3 λεπτά.



Τοποθετήστε φλούδες πορτοκαλιού μέσα στους φούρνους μικροκυμάτων και ζεστάνετε σε υψηλή ισχύ για 1 λεπτό.

Χρησιμοποιήστε ένα βρεγμένο μαλακό πανί για να καθαρίσετε τα περιβλήματα, την πόρτα, τους εσωτερικούς τοίχους και το πλαίσιο της πόρτας.

Προειδοποίηση: Όλες οι εργασίες συντήρησης πρέπει να εκτελούνται αυστηρά από εξειδικευμένο τεχνικό προσωπικό.

7. ΤΕΧΝΙΚΕΣ ΠΡΟΔΙΑΓΡΑΦΕΣ

01393 GrandHeat 2590 Ενσωματωμένο Μαύρο

01394 GrandHeat 2590 Ενσωματωμένο Λευκό

**Ονομαστική ισχύς εισόδου (Φούρνος
μικροκυμάτων): 1450 W**

**Ονομαστική ισχύς εξόδου (Φούρνος
μικροκυμάτων): 900 W**

**Ονομαστική ισχύς εισόδου (Γκριλ): 1000 W
230 V ~ 50 Hz**

Χωρητικότητα: 25L

**Κατασκευάζεται στην Κίνα | Σχεδιασμένο στην
Ισπανία**

8. ΑΠΟΡΡΙΨΗ ΠΑΛΑΙΩΝ ΗΛΕΚΤΡΙΚΩΝ ΣΥΣΚΕΥΩΝ

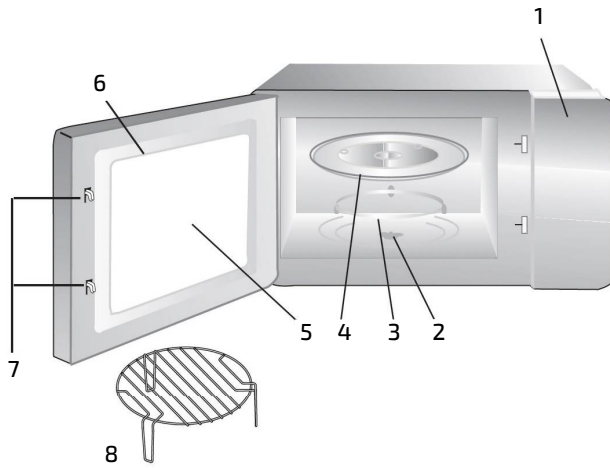

Fig./Img./Abb./Afb./ Rys./Obr. 1

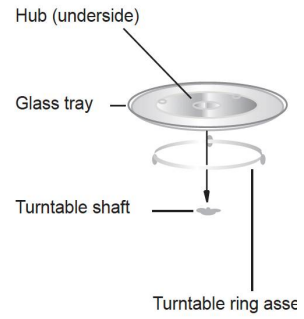

Fig./Img./Abb./Afb./ Rys./Obr. 2

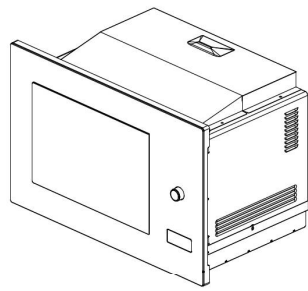

Fig./Img./Abb./Afb./ Rys./Obr. 3



Fig./Img./Abb./Afb./ Rys./Obr. 4

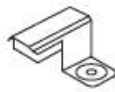

Fig./Img./Abb./Afb./ Rys./Obr. 5



Fig./Img./Abb./Afb./ Rys./Obr. 6

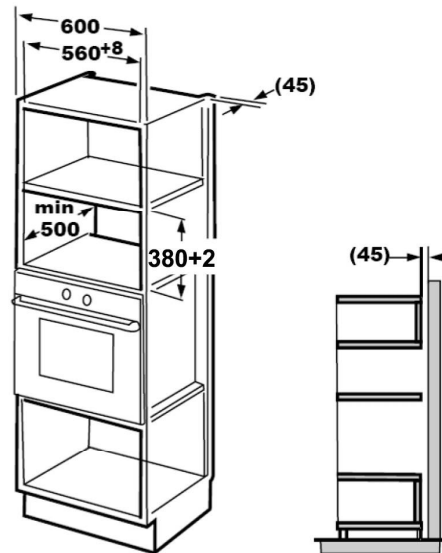

Fig./Img./Abb./Afb./ Rys./Obr. 7

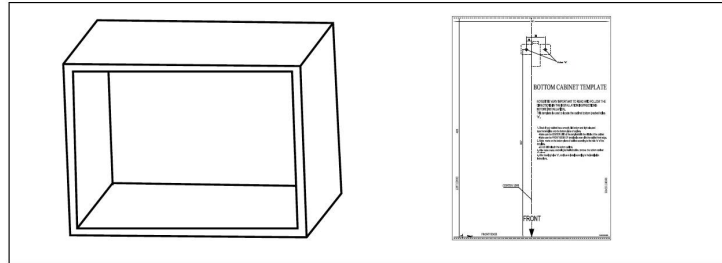

Fig./Img./Abb./Afb./ Rys./Obr. 8

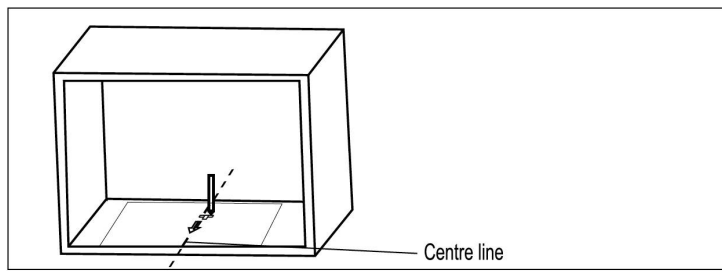

Fig./Img./Abb./Afb./ Rys./Obr. 9

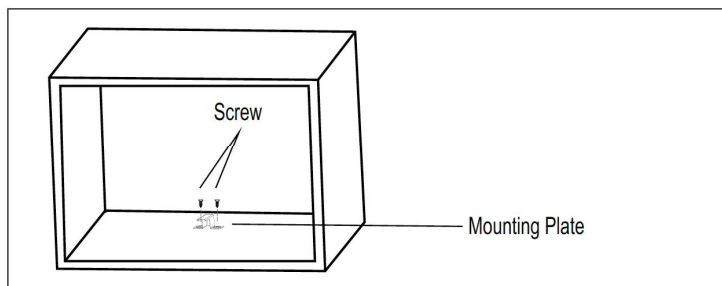

Fig./Img./Abb./Afb./ Rys./Obr. 10

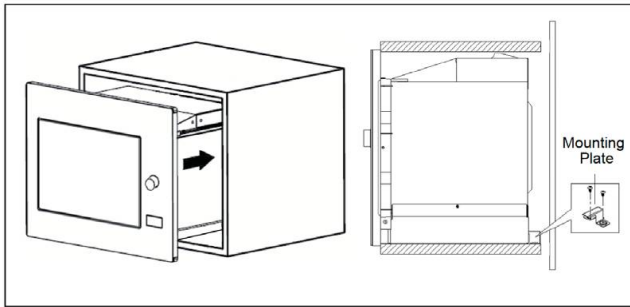

Fig./Img./Abb./Afb./ Rys./Obr. 11

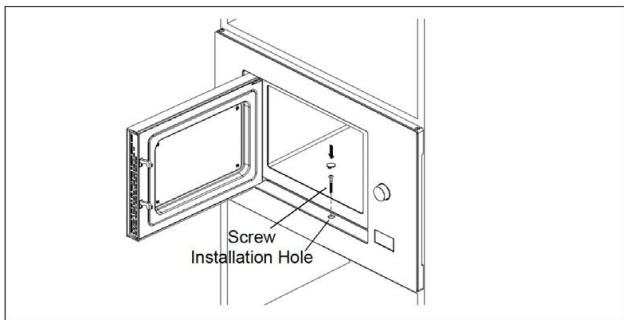

Fig./Img./Abb./Afb./ Rys./Obr. 12

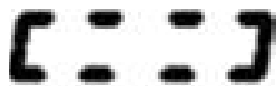

Fig./Img./Abb./Afb./ Rys./Obr. 13

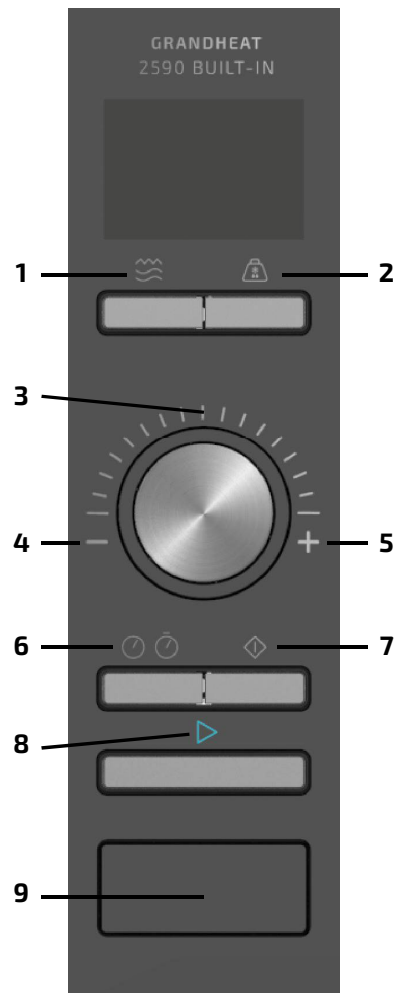

Fig./Img./Abb./Afb./ Rys./Obr. 14