

## 1. ΑΠΟΤΕΛΟΥΜΕΝΑ ΜΕΡΗ

Εικ.1

1. Πίνακας ελέγχου
2. Ηλεκτρική σούβλα
3. Λαβή Ηλεκτρικής σούβλας
4. Γκριλ
5. Δίσκος ψησίματος
6. Δεξαμενή νερού
7. Λαβή
8. Πόρτα
9. Δίσκος νερού
10. Κύριο σώμα
11. Κουμπί
12. Γάντι

Πλήκτρο εικονιδίων οθόνης

|          |                     |
|----------|---------------------|
| Εικ. 3.  | Ατμός               |
| Εικ. 4.  | Γκριλ               |
| Εικ. 5.  | Γκριλ & ατμός       |
| Εικ. 6.  | Φριτέζα             |
| Εικ. 7.  | Μενού               |
| Εικ. 8.  | Ξεπάγωμα            |
| Εικ. 9.  | Ζύμωση              |
| Εικ. 10. | Καθάρισμα           |
| Εικ. 11. | Άδεια δεξαμενή      |
| Εικ. 12. | Προθέρμανση         |
| Εικ. 13. | OK                  |
| Εικ. 14. | Κλείδωμα για παιδιά |

Εικ. 15

## 2. ΠΡΙΝ ΤΗ ΧΡΗΣΗ

Βγάλτε το προϊόν από το κουτί.

Αφαιρέστε όλα τα υλικά συσκευασίας, τις ετικέτες αξιολόγησης και τα προστατευτικά μεταφοράς πριν συνδέσετε τη συσκευή. Κρατήστε το αρχικό κουτί.

Βεβαιωθείτε ότι όλα τα μέρη και τα εξαρτήματα περιλαμβάνονται και σε καλές συνθήκες. Εάν παρατηρηθούν ορατά σημάδια ζημιάς.

## 3. ΛΕΙΤΟΥΡΓΙΑ

Συναρμολόγηση του δίσκου

Εικ. 16.

Υπάρχουν 4 στρώματα μέσα στην κοιλότητα του φούρνου για να τοποθετήσετε το δίσκο. Κατά την εισαγωγή του, φροντίστε να διατηρήσετε το φορτίο προς τα κάτω και στη συνέχεια σύρετε το δίσκο μέχρι να εισέλθει εντελώς. Επιλέξτε τη θέση του δίσκου ανάλογα με τον τύπο του φαγητού ή τη συνταγή.

Πίνακας Ελέγχου

Εικ. 2.

1. Ενεργοποίηση / απενεργοποίηση
2. Ρυθμίσεις / Κλείδωμα για παιδιά
3. Έναρξη / Παύση

Ενεργοποίηση / απενεργοποίηση

Μόλις ενεργοποιηθεί η συσκευή, θα ηχεί και θα ανάψει η ενδεικτική λυχνία. Στη συνέχεια, πατήστε το πλήκτρο On / Off για να εισέλθετε στη λειτουργία επιλογής λειτουργίας.

Εάν δεν πατηθεί κανένα πλήκτρο εντός 5 λεπτών, οι τρέχουσες ρυθμίσεις θα ακυρωθούν και η συσκευή θα επιστρέψει σε κατάσταση αναμονής.

Παύση

Η διαδικασία μαγειρέματος μπορεί να διακοπεί είτε πατώντας το κουμπί έναρξης / παύσης είτε ανοίγοντας αμέσως την πόρτα. Σε περίπτωση που πατήσετε το κουμπί Έναρξη / Παύση, πατήστε ξανά για να συνεχίσετε το μαγείρεμα. Εάν η πόρτα έχει ανοίξει, απλώς κλείστε την ξανά και ο φούρνος θα συνεχίσει να λειτουργεί αυτόματα.

Ρύθμιση χρόνου και θερμοκρασίας

Το κουμπί Έναρξη / Παύση μπορεί να χρησιμοποιηθεί για τη ρύθμιση του χρόνου και της θερμοκρασίας.

Αφού ρυθμίσετε την επιθυμητή λειτουργία ή μενού, πατήστε το κουμπί και περιστρέψτε το για να ρυθμίσετε την ώρα. Μόλις οριστεί ο χρόνος, περιστρέψτε τον ξανά για να ρυθμίσετε τη θερμοκρασία. Στη συνέχεια, πατήστε το κουμπί για να επιβεβαιώσετε τις ρυθμίσεις.

Ρυθμίσεις

Ενώ είναι ενεργοποιημένες οι λειτουργίες Steam, Grill, Grill & steam και Air fryer, το εικονίδιο Child Lock θα ανάψει. Πατήστε το εικονίδιο Child lock, το εικονίδιο LED ώρας και το εικονίδιο Start / Pause στο κουμπί θα αναβοσβήνει. Γυρίστε το κουμπί για να ρυθμίσετε τη θερμοκρασία και το χρόνο και, στη συνέχεια, πατήστε το κουμπί Έναρξη / Παύση για επιβεβαίωση. Η ενδεικτική λυχνία του κουμπιού Έναρξη / Παύση θα αναβοσβήνει για 5 δευτερόλεπτα ενώ αποθηκεύονται οι ρυθμίσεις. Κάτω από τις προαναφερόμενες λειτουργίες, ο χρόνος και η θερμοκρασία μπορούν να ρυθμιστούν κατά τη διάρκεια της λειτουργίας.

Όταν είναι επιλεγμένη η λειτουργία Μενού, το εικονίδιο Ρυθμίσεις / Κλείδωμα παιδιού θα ανάψει. Ρυθμίστε το χρόνο ανάλογα με την ποσότητα των τροφίμων. Επιλέξτε την επιθυμητή συνταγή. Μόλις απενεργοποιηθεί το εικονίδιο Ρυθμίσεις / Κλείδωμα παιδιού, ο χρόνος θα εξοικονομηθεί και δεν θα τροποποιηθεί.

Κλειδωμα για παιδιά

Εικ. 14

Ενώ εκτελείται οποιαδήποτε από τις λειτουργίες και τις λειτουργίες και ανάβει το εικονίδιο Ρυθμίσεις / Κλειδωμα για παιδιά, κρατήστε πατημένο αυτό το πλήκτρο για 3 δευτερόλεπτα για να ενεργοποιήσετε τη λειτουργία Κλειδωμα για παιδιά. Θα ανάψει το εικονίδιο Child lock. Κρατήστε πατημένο το ίδιο πλήκτρο για 3 δευτερόλεπτα και ακυρώστε τη λειτουργία.

Κουμπί έναρξης / διακοπής

Πατήστε το κουμπί για έναρξη ή παύση της λειτουργίας.

Περιστρέψτε το κουμπί δεξιόστροφα για να επιλέξετε την επιθυμητή λειτουργία ή λειτουργία: Steam(ατμός), Grill(γκριλ), Steam & grill(ατμός και γκριλ), Air fryer(φριτζέα), Menu(μενού), Cleaning(καθαρισμός), Defrost(ξεπάγωμα) ή Ferment(ζύμωση).

Περιστρέψτε το κουμπί για να ρυθμίσετε το χρόνο και τη θερμοκρασία κάτω από οποιαδήποτε από τις προαναφερθείσες λειτουργίες ή λειτουργίες.

Όταν το εικονίδιο Έναρξη / Παύση στο κουμπί αναβοσβήνει, πατήστε το κουμπί για επιβεβαίωση ή περιστροφή για προσαρμογή των ρυθμίσεων.

Το εικονίδιο Έναρξη / Παύση θα παραμείνει αναμμένο κατά τη λειτουργία.

Απεικόνιση

Άτμισμα

Σχ. 3

Η λειτουργία Steam χρησιμοποιείται για το άτμισμα τροφίμων. Ο προεπιλεγμένος χρόνος και θερμοκρασία είναι 30 λεπτά και 100 °C.

Επιλέξτε αυτήν τη λειτουργία, το εικονίδιο Steam και το εικονίδιο Έναρξη / Παύση θα ανάψουν.

Πατήστε το κουμπί για επιβεβαίωση και μπίτε στη λειτουργία Ρυθμίσεις.

Περιστρέψτε το κουμπί για να ρυθμίσετε την ώρα, από 1 λεπτό έως 2 ώρες. Πατήστε το κουμπί για επιβεβαίωση. Περιστρέψτε το κουμπί για να ρυθμίσετε τη θερμοκρασία από 100 °C έως 110 °C. Αφού ρυθμιστούν τόσο η ώρα όσο και η θερμοκρασία, πατήστε το κουμπί Έναρξη / Παύση για έναρξη της λειτουργίας. Θα εμφανιστεί η αντίστροφη μέτρηση χρόνου.

ψηνω στα καρβουνα

Εικ. 4

Όταν αυτή η λειτουργία είναι ενεργοποιημένη, τα επάνω και κάτω στοιχεία θέρμανσης λειτουργούν ταυτόχρονα. Περιλαμβάνει έναν κύκλο προθέρμανσης που εκτελείται πριν το φαγητό τοποθετηθεί μέσα στο φούρνο. Ο προεπιλεγμένος χρόνος και θερμοκρασία είναι 30 λεπτά και 180 °C.

Περιστρέψτε το κουμπί για να ρυθμίσετε την ώρα, από 1 λεπτό έως 2 ώρες. Πατήστε το κουμπί για επιβεβαίωση. Περιστρέψτε το κουμπί για να ρυθμίσετε τη θερμοκρασία από 100 °C έως 230 °C. Αφού ρυθμιστούν τόσο η ώρα όσο και η θερμοκρασία, πατήστε το κουμπί Έναρξη / Παύση για έναρξη της λειτουργίας.

Όταν αρχίσει να ψήνει στη σχάρα, το εικονίδιο προθέρμανσης θα ανάψει υποδεικνύοντας ότι έχει ξεκινήσει ο κύκλος προθέρμανσης. Όταν ολοκληρωθεί η προθέρμανση, το εικονίδιο προθέρμανσης θα σβήσει και η συσκευή θα ηχήσει 10 φορές, υποδεικνύοντας ότι μπορεί να εισαχθεί φαγητό στο φούρνο. Η συσκευή θα αρχίσει να ψήνει αυτόματα.

Γκριλ & άτμισμα

Σχ. 5

Αυτή η λειτουργία αποτελείται κυρίως από το ψήσιμο στη σχάρα, και κατά τη διάρκεια του ψησίματος, ο φούρνος παράγει λίγο ατμό, οπότε το φαγητό είναι καλά και μαλακό ταυτόχρονα. Ο προεπιλεγμένος χρόνος και θερμοκρασία είναι 30 λεπτά και 180 °C.

Περιστρέψτε το κουμπί για να ρυθμίσετε την ώρα, από 1 λεπτό έως 2 ώρες. Πατήστε το κουμπί για επιβεβαίωση. Περιστρέψτε το κουμπί για να ρυθμίσετε τη θερμοκρασία από 120 °C έως 230 °C. Αφού ρυθμιστούν τόσο η ώρα όσο και η θερμοκρασία, πατήστε το κουμπί Έναρξη / Παύση για έναρξη της λειτουργίας.

Φριτζέα

Σχ. 6

Σε αυτήν τη λειτουργία, ο πίσω θερμοαντήρας του φούρνου ενεργοποιείται και το φαγητό μαγειρεύεται μέσω μεταφοράς. Ο προεπιλεγμένος χρόνος και θερμοκρασία είναι 30 λεπτά και 180 °C.

Περιστρέψτε το κουμπί για να ρυθμίσετε την ώρα, από 1 λεπτό έως 2 ώρες. Πατήστε το κουμπί για επιβεβαίωση. Περιστρέψτε το κουμπί για να ρυθμίσετε τη θερμοκρασία από 100 °C έως 230 °C. Αφού ρυθμιστούν τόσο η ώρα όσο και η θερμοκρασία, πατήστε το κουμπί Έναρξη / Παύση για έναρξη της λειτουργίας.

Όταν αρχίσει να λειτουργεί, το εικονίδιο προθέρμανσης θα ανάψει υποδεικνύοντας ότι έχει ξεκινήσει ο κύκλος προθέρμανσης. Όταν ολοκληρωθεί η προθέρμανση, το εικονίδιο προθέρμανσης θα σβήσει και η συσκευή θα ηχήσει 10 φορές, υποδεικνύοντας ότι μπορεί να εισαχθεί φαγητό στο φούρνο. Η συσκευή θα ξεκινήσει αυτόματα το τηγάνισμα. Θα εμφανιστεί η αντίστροφη μέτρηση χρόνου.

Μενού

Σχ. 7

Το μενού έχει 31 διαφορετικές συνταγές.

Όταν πατηθεί το πλήκτρο μενού, το εικονίδιο Μενού και το εικονίδιο Έναρξη / Παύση θα αναβοσβήνουν. Πατήστε το κουμπί Έναρξη / Παύση για είσοδο στο μενού. Η οθόνη θα εμφανίσει "F-00". Περιστρέψτε το κουμπί για να επιλέξετε την επιθυμητή συνταγή "F-01" "F-02" .... "F-31" και πατήστε το κουμπί Έναρξη / Παύση για επιβεβαίωση.

Μόλις ρυθμιστεί το μενού και αρχίσει να λειτουργεί η συσκευή, θα ανάψει το εικονίδιο Ρυθμίσεις / Κλειδωμα παιδιού. Ο χρόνος και η θερμοκρασία για τις προκαθορισμένες συνταγές μπορούν να ρυθμιστούν μόνο όταν αυτό το εικονίδιο αναβοσβήνει. Μόλις το εικονίδιο σταματήσει να αναβοσβήνει, ο χρόνος και η θερμοκρασία δεν μπορούν να ρυθμιστούν έως ότου ολοκληρωθεί το πρόγραμμα.

Ξεπάγωμα

Εικ. 8

Όταν είναι ενεργοποιημένη η λειτουργία απόψυξης, το εικονίδιο απόψυξης και το εικονίδιο έναρξης / παύσης θα αναβοσβήνουν. Πατήστε το κουμπί Έναρξη / Παύση για επιβεβαίωση. Ο προεπιλεγμένος χρόνος και θερμοκρασία είναι 20 λεπτά και 55 °C. Περιστρέψτε το κουμπί για να ρυθμίσετε την ώρα, από 5 λεπτά έως 2 ώρες. Πατήστε το κουμπί για επιβεβαίωση. Περιστρέψτε το κουμπί για να ρυθμίσετε τη θερμοκρασία από 50 °C έως 60 °C. Αφού ρυθμιστούν τόσο η ώρα όσο και η θερμοκρασία, πατήστε το κουμπί Έναρξη / Παύση για έναρξη της λειτουργίας. Θα εμφανιστεί η αντίστροφη μέτρηση χρόνου.

Ζύμωση

Εικ. 9

Όταν είναι ενεργοποιημένη η λειτουργία Ferment(ζύμωση), το εικονίδιο Ferment και το εικονίδιο Start / Pause θα αναβοσβήνουν. Ο προεπιλεγμένος χρόνος και θερμοκρασία είναι 40 λεπτά και 40 °C.

Περιστρέψτε το κουμπί για να ρυθμίσετε την ώρα, από 5 λεπτά έως 2 ώρες. Πατήστε το κουμπί για επιβεβαίωση. Περιστρέψτε το κουμπί για να ρυθμίσετε τη θερμοκρασία από 30 °C έως 50 °C. Αφού ρυθμιστούν τόσο η ώρα όσο και η θερμοκρασία, πατήστε το κουμπί Έναρξη / Παύση για έναρξη της λειτουργίας.

Καθάρισμα

Εικ. 10

Όταν είναι ενεργοποιημένη η λειτουργία καθαρισμού, το εικονίδιο καθαρισμού και το εικονίδιο έναρξης / παύσης θα αναβοσβήνουν. Πατήστε το κουμπί για επιβεβαίωση και επιλέξτε τη λειτουργία καθαρισμού: "C-1" ή "C-2".

C-1: Καθαρίστε τη γεννήτρια ατμού από την κλίμακα σε 50 λεπτά.

C-2: Καθαρίστε την κοιλότητα ή απολυμάνετε τη συσκευή. 25 λεπτά στους 100 °C.

Πώς να καθαρίσετε τη ζυγαριά με C-1

Όταν ο σωλήνας θέρμανσης στο φούρνο ατμού λειτουργεί για 100 ώρες, το σύστημα θα υπενθυμίσει στον χρήστη να αφαιρέσει τη ζυγαριά από τον θερμαντήρα εξάτμισης. Η λειτουργία αφαλάτωσης μπορεί επίσης να ενεργοποιηθεί αυτόματα και χειροκίνητα όταν θέλετε. Το εικονίδιο καθαρισμού θα ανάψει όταν είναι ενεργοποιημένη η λειτουργία.

Το μείγμα αφαλάτωσης (νερό και προϊόν αφαλάτωσης) πρέπει να παρασκευάζεται σύμφωνα με την αναλογία ανάμιξης 1: 8. Ανακατέψτε το και ρίξτε το στη δεξαμενή. Βεβαιωθείτε ότι το μείγμα στο δοχείο νερού δεν είναι χαμηλότερο από το MIN. και δεν υπερβαίνει το MAX. Σημάδι.

20 λεπτά πριν από τη λήξη του κύκλου αφαλάτωσης, η συσκευή θα σας υπενθυμίσει να τραβήξετε τη δεξαμενή, να αδειάσετε το προϊόν αφαλάτωσης και να την αντικαταστήσετε με καθαρό νερό. Το εικονίδιο καθαρισμού θα αναβοσβήνει και η συσκευή θα ηχεί. Μόλις αντικατασταθεί το ρεζερβουάρ, η συσκευή θα συνεχίσει τον κύκλο. 10 λεπτά πριν από τη λήξη του κύκλου αφαλάτωσης, η συσκευή θα σας υπενθυμίσει να τραβήξετε το δοχείο και να το αντικαταστήσετε με καθαρό νερό. Μόλις αντικατασταθεί το ρεζερβουάρ, η συσκευή θα συνεχίσει τον κύκλο. Μόλις ολοκληρωθεί ο κύκλος, το εικονίδιο καθαρισμού θα ανάψει.

Κενή προειδοποίηση δεξαμενής

Εικ. 11

Όταν το ρεζερβουάρ εξαντληθεί από το νερό, η συσκευή θα σταματήσει να λειτουργεί, θα ηχεί 10 φορές και το εικονίδιο Empty tank στην οθόνη θα αρχίσει να αναβοσβήνει. Μόλις ξαναγεμίσει το νερό στη δεξαμενή, η συσκευή μπορεί να συνεχίσει να λειτουργεί.

Προειδοποίηση: Η δεξαμενή νερού πρέπει να γεμίζει κάθε φορά που χρησιμοποιείται ο φούρνος, ακόμη και αν δεν πρόκειται να χρησιμοποιηθεί η λειτουργία ατμού. Χωρίς νερό στη δεξαμενή, η συσκευή δεν θα λειτουργεί.

Προθέρμανση

Εικ. 12)

#### 4. ΚΑΘΑΡΙΣΜΟΣ ΚΑΙ ΣΥΝΤΗΡΗΣΗ

Βγάλτε το βύσμα και κρυσώστε πριν τον καθαρίσετε.

Κατά τον καθαρισμό, πλύνετε το εσωτερικό και το εξωτερικό με μαλακό βαμβάκι (ή σφουγγάρι) με ουδέτερο καθαριστικό. Στη συνέχεια πλύνετε με καθαρό νερό. Μην χρησιμοποιείτε σκληρή βούρτσα ή άλλα για να πλύνετε, ώστε να μην ξύσετε την εσωτερική επιφάνεια του φούρνου.

Μην χρησιμοποιείτε τοξικά και λειαντικά καθαριστικά όπως βενζίνη, σκόνη στίλβωσης ή διαλύτη.

Η δεξαμενή νερού καθαρίζεται και σκουπίζεται απαλά με ένα μαλακό πανί. Αφού σκουπίσετε ή καθαρίσετε τον εσωτερικό τοίχο, τοποθετήστε τη δεξαμενή νερού στην αρχική της θέση.

Αφού ολοκληρωθεί το μαγείρεμα, αδειάστε το υπόλοιπο νερό στη θήκη νερού.

Η επιφάνεια στεγανοποίησης της πόρτας του φούρνου καθαρίζεται συχνά και σκουπίζεται με ένα μαλακό στεγνό πανί.

Τα ακόλουθα αξεσουάρ είναι ασφαλή στο πλυντήριο πιάτων: Rotisserie, rotisserie handle και grill.

Εάν ο φούρνος ατμού δεν πρόκειται να χρησιμοποιηθεί για μεγάλο χρονικό διάστημα, αποσυνδέστε τον από την παροχή ρεύματος και καθαρίστε την κοιλότητα.

Αποσυνδέστε τη συσκευή κατά την αντικατάσταση του λαμπτήρα.

Αποθηκεύστε τη συσκευή σε ασφαλές και στεγνό μέρος.

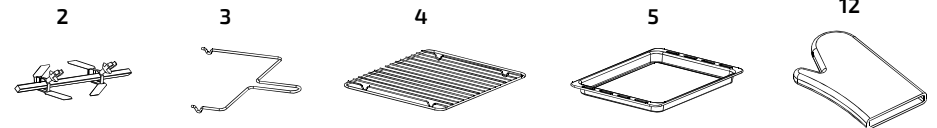
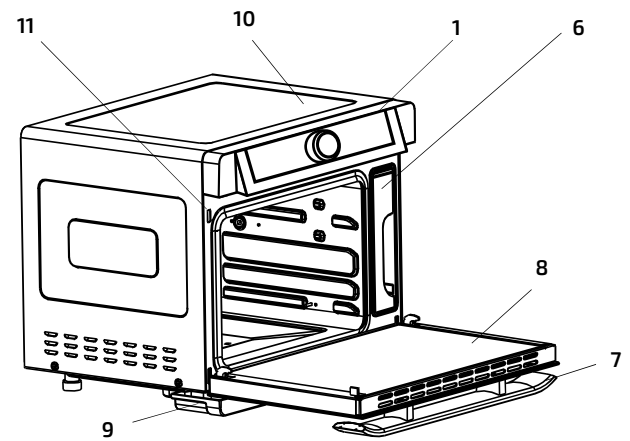

Етк. 1

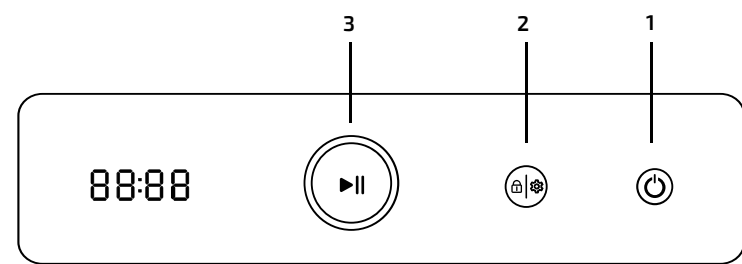

Етк. 2



Εικ. 3

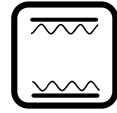

Εικ.4

OK

Εικ.13



Εικ.14



Εικ. 5

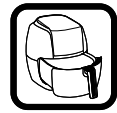

Εικ.6



Εικ.15



Εικ. 7



Εικ. 8



Εικ.9



Εικ.10

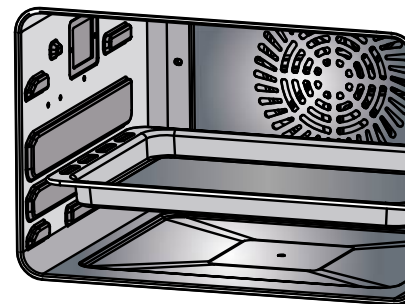

Εικ.16

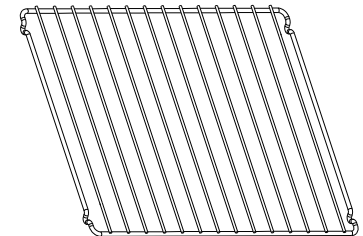

Εικ. 11



Εικ.12