



cecotec

Ηλεκτρική Ψηστιέρα - Γκριλιέρα Cecotec 2200 W Rock & Water
3000 Twin CEC-03004



1. ΜΕΡΗ ΚΑΙ ΕΞΑΡΤΗΜΑΤΑ

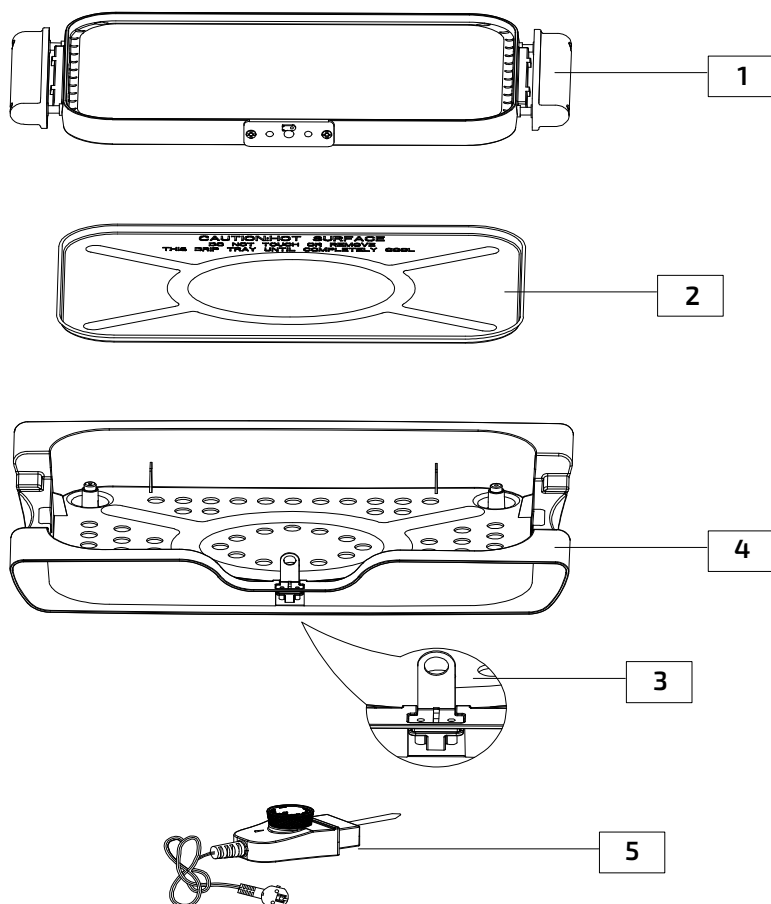

1. Πλάκα θέρμανσης διπλής όψης με αντικολλητική επίστρωση.
2. Αφαιρούμενος δίσκος στάλαξης λίπους.
3. Κλείδωμα ασφαλείας.
4. Σώμα.
5. Βύσμα με ενδεικτική λυχνία.



2. ΟΔΗΓΙΕΣ ΑΣΦΑΛΕΙΑΣ

Διαβάστε προσεκτικά αυτές τις οδηγίες πριν χρησιμοποιήσετε τη συσκευή. Φυλάξτε αυτό το εγχειρίδιο οδηγιών για μελλοντική αναφορά ή για νέους χρήστες.

- Βεβαιωθείτε ότι η τάση δικτύου ταιριάζει με την τάση που αναγράφεται στην ετικέτα χαρακτηριστικών της συσκευής και ότι η πρίζα είναι γειωμένη.
- Αυτό το προϊόν έχει σχεδιαστεί μόνο για οικιακή χρήση.
- Τοποθετήστε τη συσκευή σε στεγνή, σταθερή, επίπεδη, ανθεκτική στη θερμότητα επιφάνεια.
- Μην βυθίζετε το καλώδιο, το φις ή οποιοδήποτε μη αφαιρούμενο μέρος της συσκευής σε νερό ή άλλο υγρό και μην εκθέτετε τις ηλεκτρικές συνδέσεις σε νερό. Βεβαιωθείτε ότι τα χέρια σας είναι στεγνά πριν χειριστείτε το φις ή βάλετε σε λειτουργία τη συσκευή.
- Ελέγχετε τακτικά το καλώδιο ρεύματος για ορατή ζημιά. Εάν το καλώδιο είναι κατεστραμμένο, πρέπει να αντικατασταθεί από την επίσημη υπηρεσία τεχνικής υποστήριξης της Cecotec για να αποφευχθεί κάθε είδους κίνδυνος.
- Αυτή η συσκευή δεν προορίζεται για λειτουργία μέσω εξωτερικού χρονοδιακόπτη ή ξεχωριστού τηλεχειριστηρίου.
- Μην συνδέετε τη συσκευή σε τροφοδοτικό που ανάβει και σβήνει τακτικά για να αποφύγετε τον κίνδυνο ηλεκτροπληξίας.
- Κατά τη διάρκεια και μετά τη λειτουργία, το δοχείο είναι πιθανό να ζεσταθεί πολύ. Χρησιμοποιήστε γάντια ή άλλα βολικά αξεσουάρ προστασίας για να αποφύγετε εγκαύματα και τραυματισμούς.
- Η συσκευή δεν προορίζεται για χρήση από παιδιά κάτω των 8 ετών. Μπορεί να χρησιμοποιηθεί από παιδιά ηλικίας άνω των 8 ετών, αρκεί να τους παρέχεται συνεχής επίβλεψη.
- Αυτή η συσκευή μπορεί να χρησιμοποιηθεί από παιδιά ηλικίας 8 ετών και άνω, και άτομα με μειωμένες σωματικές, αισθητηριακές ή διανοητικές ικανότητες ή έλλειψη εμπειρίας και γνώσης, εφόσον τους έχει δοθεί επίβλεψη ή οδηγίες σχετικά με τη χρήση της συσκευής με ασφαλή τρόπο και να κατανοήσουν τους κινδύνους που εμπεριέχονται. Τα παιδιά δεν πρέπει να παίζουν με τη συσκευή.
- Επιβλέπετε τα μικρά παιδιά για να βεβαιωθείτε ότι δεν παίζουν με τη συσκευή. Απαιτείται στενή επίβλεψη όταν η συσκευή χρησιμοποιείται από ή κοντά σε παιδιά.
- Μην χρησιμοποιείτε τη συσκευή στις ακόλουθες περιπτώσεις:
 - Πάνω ή κοντά σε εστία αερίου ή ηλεκτρικής εστίασης, σε θερμαινόμενους φούρνους ή κοντά σε ανοιχτές φλόγες.
 - Σε μαλακές επιφάνειες (όπως χαλιά) ή όπου μπορεί να ανατραπεί κατά τη χρήση.
 - Σε εξωτερικούς χώρους ή σε χώρους με επίπεδα υγρασίας.
 - Κοντά ή κάτω από εύφλεκτα υλικά (όπως κουρτίνες, πανιά, επιτοίχιες, πετσέτες τσαγιού κ.λπ.).



3. ΠΡΙΝ ΤΗ ΧΡΗΣΗ

1. Βγάλτε το προϊόν από το κουτί.
2. Αφαιρέστε όλα τα υλικά συσκευασίας και τις διαφημιστικές ετικέτες ή αυτοκόλλητα από την θερμαντική πλάκα και το δίσκο.
3. Αποσυνδέστε τη συσκευή.
4. Καθαρίστε τις επιφάνειες μαγειρέματος χρησιμοποιώντας νερό και σαπούνι, στη συνέχεια ξεπλύνετε και στεγνώστε καλά.
5. Βεβαιωθείτε ότι ο σύνδεσμος εισόδου στην πλάκα είναι πλήρως στεγνός.

ΣΗΜΕΙΩΣΗ: Μπορεί να εμφανιστεί μια ελαφριά οσμή και καπνός κατά τη θέρμανση της συσκευής για πρώτη φορά, λόγω της αντικολλητικής επίστρωσης.

4. ΕΓΚΑΤΑΣΤΑΣΗ

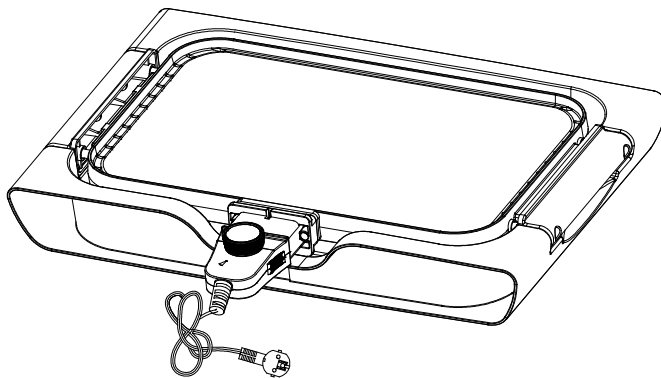

1. Τοποθετήστε τη συσκευή σε μια επίπεδη, σταθερή και στεγνή επιφάνεια.
2. Εισαγάγετε το μεταλλικό δίσκο σταγόνων λαδιού.
3. Στερεώστε τη θερμαντική πλάκα στο κύριο σώμα του ταψιού.
4. Η υποδοχή της ψησταριάς πρέπει να βρίσκεται στην ίδια πλευρά με το κλείδωμα ασφαλείας.

ΠΡΟΕΙΔΟΠΟΙΗΣΗ: Μη χρησιμοποιείτε τη συσκευή εάν δεν έχει εγκατασταθεί σωστά σύμφωνα με το διάγραμμα που φαίνεται στην ενότητα ΑΝΤΑΛΛΑΚΤΙΚΑ ΚΑΙ ΕΞΑΡΤΗΜΑΤΑ.



5.ΛΕΙΤΟΥΡΓΙΑ ΕΝΕΡΓΟΠΟΙΗΣΗ ΤΗΣ ΣΥΣΚΕΥΗΣ

1. Συνδέστε σωστά το καλώδιο ρεύματος στη σχάρα και στην πρίζα.

ΠΡΟΕΙΔΟΠΟΙΗΣΗ: Ο σύνδεσμος δεν μπορεί να συνδεθεί στην πρίζα, εκτός εάν η συσκευή είναι σωστά τοποθετημένη και η θερμαντική πλάκα εφαρμόζει σωστά στο κύριο σώμα της πλάκας.

2. Περιστρέψτε τον επιλογέα θερμοκρασίας στο μέγιστο. Η ενδεικτική λυχνία θα ανάψει και θα παραμείνει αναμμένη μέχρι να επιτευχθεί η προκαθορισμένη θερμοκρασία. Κατά τη διάρκεια του μαγειρέματος, το φως θα αναβοσβήσει.

ΑΠΕΝΕΡΓΟΠΟΙΗΣΗ ΤΗΣ ΣΥΣΚΕΥΗΣ

1. Γυρίστε τον επιλογέα θερμοκρασίας στο 0 αφού τελειώσει η διαδικασία μαγειρέματος.
2. Αποσυνδέστε το καλώδιο τροφοδοσίας από την πρίζα και αφήστε τη συσκευή να κρυνώσει πριν αφαιρέσετε οποιοδήποτε υπόστρωμα φαγητού ή καθαρίσετε την πλάκα θέρμανσης.
3. Κρατήστε τη συσκευή από τις λαβές όταν τη μετακινείτε για να αποφύγετε το έγκαυμα.



6. ΕΠΙΛΥΣΗ ΠΡΟΒΛΗΜΑΤΟΣ

ΠΡΟΒΛΗΜΑ	ΑΙΤΙΑ	ΛΥΣΗ
Δεν είναι δυνατή η εισαγωγή του βύσματος στη συσκευή	-- Ο δίσκος στάλαξης λαδιού δεν έχει τοποθετηθεί σωστά -- Η πλάκα θέρμανσης δεν έχει τοποθετηθεί σωστά	Ακολουθήστε την εικόνα στη σελίδα 2
Το πιάτο δεν είναι ζεστό	-- Το βύσμα δεν έχει τοποθετηθεί στην πρίζα -- Ο σύνδεσμος δεν έχει τοποθετηθεί σωστά στη σχάρα --Ο επιλογέας θερμοκρασίας είναι στο 0	-- Το βύσμα δεν έχει τοποθετηθεί στην πρίζα -- Ο σύνδεσμος δεν έχει τοποθετηθεί σωστά στη σχάρα --Ο επιλογέας θερμοκρασίας είναι στο 0

7. ΚΑΘΑΡΙΣΜΟΣ ΚΑΙ ΣΥΝΤΗΡΗΣΗ

- Αποσυνδέστε τη σχάρα και αφήστε τη να κρυώσει πριν την καθαρίσετε.
- Μην κρατάτε και μην μεταφέρετε τη συσκευή ενώ είναι ζεστή.



- Μην βυθίζετε το προϊόν σε νερό ή οποιοδήποτε άλλο υγρό.
- Βγάλτε τη θερμαντική πλάκα από το σώμα και αφαιρέστε τυχόν υπολείμματα λίπους από το δίσκο στάλαξης λίπους. Η θερμαντική πλάκα μπορεί να πλυθεί στο πλυντήριο πιάτων.
- Ο δίσκος στάλαξης λίπους και το σώμα της ψησταριάς πρέπει να πλένονται στο χέρι. Χρησιμοποιήστε ένα ελαφρώς βρεγμένο μαλακό πανί για να τα καθαρίσετε και μην αφήσετε νερό ή υπολείμματα φαγητού να εισχωρήσουν στην υποδοχή της ψησταριάς.
- Μην χρησιμοποιείτε ποτέ ισχυρά απορρυπαντικά, βενζίνη, λειαντική σκόνη ή μεταλλική βούρτσα για να καθαρίσετε οποιοδήποτε μέρος του προϊόντος.
- Η είσοδος ρεύματος της συσκευής πρέπει να στεγνώσει προσεκτικά πριν χρησιμοποιηθεί ξανά.