

cecotec

Ψηφιακή Φριτέζα με Φίλτρο Καθαρισμού Λαδιού Cecotec CleanFry
Luxury 4000 4.2 Lt CEC-04302



ΟΔΗΓΙΕΣ ΑΣΦΑΛΕΙΑΣ

Διαβάστε προσεκτικά αυτές τις οδηγίες πριν χρησιμοποιήσετε τη συσκευή. Φυλάξτε αυτό το εγχειρίδιο οδηγιών για μελλοντική αναφορά ή για νέους χρήστες.

- Βεβαιωθείτε ότι η τάση δικτύου ταιριάζει με την τάση που αναγράφεται στην ετικέτα χαρακτηριστικών της συσκευής και ότι η πρίζα είναι γειωμένη.
- - Ελέγχετε τακτικά το καλώδιο ρεύματος για ορατή ζημιά. Εάν το καλώδιο είναι κατεστραμμένο, πρέπει να αντικατασταθεί από την επίσημη υπηρεσία τεχνικής υποστήριξης της Cecotec για να αποφευχθεί κάθε είδους κίνδυνος.

- - Λειτουργείτε και αποθηκεύετε πάντα τη συσκευή σε επίπεδη, σταθερή επιφάνεια.
- - Βεβαιωθείτε ότι οι λαβές του προϊόντος είναι σωστά συναρμολογημένες και ασφαλισμένες στη θέση τους πριν από τη χρήση.
- - Αυτή η συσκευή δεν προορίζεται για λειτουργία μέσω εξωτερικού χρονοδιακόπτη ή χωριστού συστήματος τηλεχειρισμού.
- - Βεβαιωθείτε ότι το εσωτερικό δοχείο του προϊόντος έχει τοποθετηθεί σωστά πριν θέσετε σε λειτουργία τη συσκευή.
- - Οι επιφάνειες της συσκευής ζεσταίνονται κατά τη διάρκεια και μετά τη λειτουργία. Μην αγγίζετε κατά τη χρήση. Αφήστε τη συσκευή να κρυώσει τουλάχιστον 30 λεπτά πριν τη χειριστείτε και χρησιμοποιήστε μόνο εργαλεία ανθεκτικά στη θερμότητα. Μην χρησιμοποιείτε μεταλλικά εργαλεία γιατί μπορεί να ζεσταθούν.
- - Αποσυνδέετε πάντα τη συσκευή από την πρίζα ενώ δεν τη χρησιμοποιείτε, πριν τον καθαρισμό και πριν από την εκτέλεση εργασιών συντήρησης.
- - Το ηλεκτρικό εξάρτημα είναι εξοπλισμένο με διακόπτη ασφαλείας, η οποία διασφαλίζει ότι το στοιχείο θέρμανσης μπορεί να λειτουργήσει μόνο όταν το στοιχείο είναι σωστά τοποθετημένο στη φριτέζα.
- - Σε περίπτωση υπερθέρμανσης, η θερμική προστατευτική συσκευή θα απενεργοποιήσει αυτόματα τη φριτέζα. Αυτή η συσκευή μπορεί να ενεργοποιηθεί ξανά πιέζοντας το κουμπί με ένα μυτερό αντικείμενο (π.χ. ένα στυλό) μέσα από μια οπή στο πίσω μέρος της θήκης αποθήκευσης καλωδίου, που υπογράφεται με τη λέξη "Επανεκκίνηση". Πριν την επανενεργοποίηση, αποσυνδέστε το από το δίκτυο και περιμένετε να κρυώσει το σύστημα.
- - Η χρήση εξαρτημάτων ή εξαρτημάτων που δεν παρέχονται ή συνιστώνται από την Cecotec μπορεί να προκαλέσει πυρκαγιά, ηλεκτροπληξία ή τραυματισμούς σε άτομα και στο προϊόν.
- - Μην αφήνετε το καλώδιο να κρέμεται πάνω από την άκρη της επιφάνειας εργασίας ή του πάγκου και αποφύγετε να αγγίξει θερμές επιφάνειες.
- - Μην το χρησιμοποιείτε σε εξωτερικούς χώρους, κοντά σε εστίες αερίου ή ηλεκτρικής εστίασης, σε θερμαινόμενους φούρνους ή κοντά σε ανοιχτές φλόγες.

- - Πρέπει να δίνετε ιδιαίτερη προσοχή όταν μετακινείτε μια φριτέζα που περιέχει καυτό λάδι ή άλλα ζεστά υγρά. Μην μετακινείτε τη συσκευή κατά τη χρήση.
- - Αφαιρέστε την υπερβολική επιφανειακή υγρασία από τα τρόφιμα πριν το μαγείρεμα για να αποτρέψετε την αφρισμό του θερμαινόμενου λαδιού όταν προστίθεται φαγητό.
- - Μην αφήνετε ποτέ τη συσκευή χωρίς επίβλεψη κατά τη χρήση.
- - Μπορεί να προκληθεί πυρκαγιά εάν η συσκευή είναι καλυμμένη ή αγγίζει εύφλεκτο υλικό, συμπεριλαμβανομένων κουρτινών, κουρτινών, τοίχων και παρόμοιων, κατά τη λειτουργία. Μην τοποθετείτε τίποτα πάνω από τη συσκευή.
- - Μην τραβάτε ποτέ το καλώδιο ρεύματος για να αποσυνδέσετε τη συσκευή από την πρίζα. Αντίθετα, τραβήξτε το φισ.
- - Βεβαιωθείτε ότι το λάδι βρίσκεται εντός του μέγιστου και του ελάχιστου σημάδια στο εσωτερικό δοχείο λαδιού όταν χρησιμοποιείται.
- - Μην συνδέετε ποτέ τη φριτέζα πριν προσθέσετε λάδι ή λίπος, αυτό μπορεί να προκαλέσει ζημιά στο προϊόν και να διακοπεί η παροχή ρεύματος.
- - Επιβλέπετε τα μικρά παιδιά για να βεβαιωθείτε ότι δεν παίζουν με τη συσκευή.
- - Αυτή η συσκευή προορίζεται μόνο για οικιακή χρήση, μην τη χρησιμοποιείτε για εμπορικούς ή βιομηχανικούς σκοπούς.
- - Μην εκθέτετε και μην βυθίζετε το καλώδιο, το φισ, τα ηλεκτρικά στοιχεία ή οποιοδήποτε μη αφαιρούμενο μέρος της συσκευής σε νερό ή οποιοδήποτε άλλο υγρό. Βεβαιωθείτε ότι τα χέρια σας είναι στεγνά πριν χειριστείτε το φισ ή βάλετε σε λειτουργία τη συσκευή.
- - Αυτή η συσκευή δεν μπορεί να χρησιμοποιηθεί από παιδιά.
- - Αυτή η συσκευή δεν μπορεί να χρησιμοποιηθεί από παιδιά ή άτομα με μειωμένες σωματικές, αισθητηριακές ή διανοητικές ικανότητες ή έλλειψη εμπειρίας και γνώσης.

1. ΜΕΡΗ ΚΑΙ ΕΞΑΡΤΗΜΑΤΑ

Εικ. 1.

1. Λαβή καπακιού
2. Καπάκι
3. Καλάθι
4. Λαβή καλάθιού
5. Κουτί διακόπτη
6. Θερμαντικά στοιχεία
7. Φίλτρο λαδιού
8. Εσωτερική κατσαρόλα λαδιού
9. Κύριο σώμα
10. Λαβή

Εικ. 2.

11. Εμφάνιση
12. Κουμπί ON/OFF/επιβεβαίωση
13. Επιλογέας προγράμματος
14. Χρονόμετρο
15. Κουμπί θερμοκρασίας

2. ΠΡΙΝ ΤΗ ΧΡΗΣΗ

- Βγάλτε το προϊόν από το κουτί και αφαιρέστε όλα τα υλικά συσκευασίας.
- - Βεβαιωθείτε ότι όλα τα εξαρτήματα και τα εξαρτήματα περιλαμβάνονται και σε καλή κατάσταση. Εάν παρατηρήσετε κάποιο σημάδι ορατής ζημιάς ή λείπει κάποιο από τα εξαρτήματα του προϊόντος, επικοινωνήστε αμέσως με την επίσημη υπηρεσία τεχνικής υποστήριξης.
- - Καθαρίστε καλά τη συσκευή πριν τη χρησιμοποιήσετε για πρώτη φορά.
- - Ανοίξτε το καπάκι.
- - Αφαιρέστε το καλάθι.
- - Σκουπίστε το εσωτερικό του καπακιού, του καλάθιού και της εσωτερικής κατσαρόλας λαδιού με ένα υγρό πανί και στεγνώστε καλά.
- - Πλύνετε τα εξαρτήματα και το εσωτερικό τηγάνι με ζεστό νερό. Στεγνώστε καλά πριν τη χρήση. Βεβαιωθείτε ότι τα ηλεκτρικά μέρη παραμένουν στεγνά.
- - Βεβαιωθείτε ότι η συσκευή είναι απενεργοποιημένη πριν τη συνδέσετε σε πρίζα.

3. ΛΕΙΤΟΥΡΓΙΑ

Σημείωση

Αυτός ο τύπος φριτέζας μπορεί να χρησιμοποιηθεί μόνο με λάδι ή υγρό λίπος και δεν είναι κατάλληλος για χρήση με στερεό λίπος. Το στερεό λίπος μπορεί να περιέχει νερό, το οποίο μπορεί να προκαλέσει τον ψεκασμό του ζεστού λίπους όταν θερμανθεί.

1. Αφαιρέστε το καπάκι από τη φριτέζα και αφαιρέστε τα εξαρτήματα.
2. Βγάλτε το κουτί του διακόπτη, τραβήξτε το καλώδιο τροφοδοσίας για να το συνδέσετε στο τροφοδοτικό. Αντικαταστήστε το κουτί του διακόπτη.
3. Γεμίστε τη φριτέζα με την επιθυμητή ποσότητα λαδιού ή λίπους. Βεβαιωθείτε ότι έχει γεμίσει όχι λιγότερο από το ελάχιστο επίπεδο και όχι υψηλότερο από το μέγιστο επίπεδο όπως υποδεικνύεται στο εσωτερικό της συσκευής. Για καλύτερα αποτελέσματα, συνιστούμε να μην αναμιγνύετε διαφορετικά είδη λαδιών μαζί.
4. Επιλέξτε τη θερμοκρασία, που είναι κατάλληλη για αυτό που τηγανίζετε. Συμβουλευτείτε τον πίνακα θερμοκρασίας.
5. Χρησιμοποιήστε τη λαβή για να τοποθετήσετε το καλάθι στη φριτέζα.
6. Τοποθετήστε το φαγητό που θα ψηθεί βαθιά μέσα στο καλάθι.

Σημείωση

Για καλύτερα αποτελέσματα, βάλτε ξηρά τροφή στο καλάθι.

7. Η φριτέζα θα ηχήσει όταν επιτευχθεί η θερμοκρασία που έχετε επιλέξει. Να περιμένετε πάντα μέχρι να επιτευχθεί η επιλεγμένη θερμοκρασία. Για να διατηρείται το λάδι στην επιλεγμένη θερμοκρασία, ο θερμοστάτης ανάβει και σβήνει επανειλημμένα.
8. Χαμηλώστε αργά το καλάθι μέσα στο λάδι για να αποφύγετε τις υπερβολικές φυσαλίδες.
9. Ανασηκώστε ξανά το καλάθι όταν παρέλθει ο χρόνος τηγανίσματος.
10. Αφαιρέστε το φιν από την πρίζα.
11. Ξεπλύνετε τη λαβή και το καλάθι μετά τη χρήση και στεγνώστε καλά.
12. Μόλις κρυώσει τελείως η φριτέζα, αδειάστε το λάδι στην εσωτερική κατσαρόλα, καθαρίστε την και επανατοποθετήστε την. Βάλτε το καλάθι στη συσκευή και αποθηκεύστε το. Αποθηκεύστε τη φριτέζα, με κλειστό καπάκι, σε σκοτεινό, ξηρό μέρος.

Συμβουλές για τηγάνισμα

Χρησιμοποιήστε το πολύ 200 γραμμάρια τηγανιτές πατάτες ανά λίτρο λαδιού.

Στα προϊόντα βαθιάς κατάψυξης, χρησιμοποιήστε το πολύ 100 g γιατί κρυνώνουν γρήγορα. Ανακινήστε τα προϊόντα βαθιάς κατάψυξης πάνω από το νεροχύτη για να αφαιρέσετε την περίσσεια πάγου.

Όταν χρησιμοποιείτε τηγανιτές πατάτες από φρέσκες πατάτες: στεγνώστε τις πατάτες μετά το πλύσιμο έτσι ώστε να μην μπει νερό στο λάδι.

Κουμπιά και φωτεινές ενδείξεις

Κουμπί λειτουργίας: Φως & ενεργοποίηση/απενεργοποίηση/επιβεβαίωση

Κουμπί λειτουργίας: Ρύθμιση φωτός και λειτουργίας

Κουμπί ώρας: Ρύθμιση φωτός και ώρας

Κουμπί θερμοκρασίας: Ρύθμιση φωτός και θερμοκρασίας

Λειτουργία αναμονής

Η φριτέζα θα εκπέμψει ένα μόνο «μπιπ» για 1 δευτερόλεπτο και στην οθόνη θα εμφανιστεί «P001».

Η φωτεινή ένδειξη του κουμπιού Mode θα αναβοσβήσει επίσης.

Επιλογή τρόπου λειτουργίας

1. Πατήστε το κουμπί Mode σε κατάσταση αναμονής για να επιλέξετε την επιθυμητή λειτουργία. Η οθόνη θα εμφανιστεί προγράμματα 1 έως 5 (P001-P005).

Πατήστε το ξανά και στην οθόνη θα εμφανιστεί "P001

Σημείωση

Κάθε λειτουργία έχει έναν αντίστοιχο προκαθορισμένο χρόνο και θερμοκρασία, ελέγξτε την ενότητα "Προκαθορισμένος χρόνος και θερμοκρασία".

2. Πατήστε το κουμπί Θερμοκρασία σε κατάσταση αναμονής. Στην οθόνη θα εμφανιστεί η προκαθορισμένη θερμοκρασία και η λυχνία του κουμπιού θερμοκρασίας θα ανάψει.

Πατήστε το κουμπί θερμοκρασίας μία φορά για να αυξήσετε τη θερμοκρασία κατά 5 °C.

Χρησιμοποιήστε το κουμπί θερμοκρασίας για να ρυθμίσετε τη θερμοκρασία από 110 °C σε 190 °C.

Όταν η επιλογή θερμοκρασίας φτάσει τους 190 °C, πατήστε ξανά το κουμπί Θερμοκρασία και η θερμοκρασία θα επανέλθει στους 110 °C.

3. Πατήστε το κουμπί Ώρα σε κατάσταση αναμονής και στην οθόνη θα εμφανιστεί η προκαθορισμένη ώρα και η αντίστοιχη λυχνία του κουμπιού ώρας θα ανάψει.

Πατήστε το κουμπί Ώρα μία φορά για να αυξήσετε τον χρόνο κατά 1 λεπτό.

Χρησιμοποιήστε το κουμπί Time για να ρυθμίσετε τον χρόνο από 1 λεπτό σε 99 λεπτά. Όταν η επιλογή χρόνου φτάσει τα 99 λεπτά, πατήστε ξανά το κουμπί και θα επανέλθει στο 1 λεπτό.

Σχήμα

NN:XX (Το N αναφέρεται στο min, το X αναφέρεται σε καμία οθόνη).

Σε όλη τη διάρκεια της διαδικασίας, η ψηφιακή οθόνη θα δείχνει 0,5 s που σημαίνει ότι η συσκευή βρίσκεται σε λειτουργία. Στην οθόνη θα αναβοσβήσει 0,5 δευτ. υποδεικνύοντας ότι έχει σταματήσει τη λειτουργία της.

Λειτουργία θέρμανσης

1. Αφού επιλέξετε μια λειτουργία, πατήστε το κουμπί ON/OFF και στην οθόνη θα εμφανιστεί η τρέχουσα θερμοκρασία λαδιού. Τα κουμπιά θα ανάψουν. Η συσκευή θα ξεκινήσει τη διαδικασία θέρμανσης.
2. Κατά τη διάρκεια της διαδικασίας θέρμανσης, πατήστε το κουμπί Mode. Παρατηρήστε ότι δεν υπάρχει καμία αλλαγή στην οθόνη ή στη ρύθμιση. Πατήστε το κουμπί Ώρα και στην οθόνη θα εμφανιστεί η προκαθορισμένη ώρα. Πατήστε το κουμπί Θερμοκρασία για να εμφανίσετε την προκαθορισμένη θερμοκρασία.
3. Κατά τη διάρκεια αυτής της διαδικασίας, τα κουμπιά θα παραμείνουν ενεργοποιημένα και η οθόνη δεν θα αναβοσβήνει.

Σημείωση

Η οθόνη θα δείξει την τρέχουσα θερμοκρασία για 5 δευτερόλεπτα χωρίς να χρειαστεί να πατήσετε κανένα κουμπί.

Λειτουργία αναμονής

Μόλις το λάδι φτάσει στην προκαθορισμένη θερμοκρασία, τότε η φριτέζα θα "μπιπ" (μπιπ 0,3 δευτ., σταμάτημα 0,3 δευτ.). Ο πίνακας θα εμφανίσει την τρέχουσα θερμοκρασία. Εάν η φριτέζα παραμείνει χωρίς καμία επιλογή για 1 λεπτό, τότε θα μεταβεί αυτόματα σε κατάσταση αναμονής.

Λειτουργία τηγανίσματος

1. Αφού μπειτε στη λειτουργία Αναμονής, πατήστε το κουμπί ON/OFF. Η φριτέζα θα σταματήσει μπιπ. Ο καθορισμένος χρόνος θα εμφανιστεί στην οθόνη. Η λυχνία ετοιμότητας θα ανάψει.

Μορφή ώρας

N:XX ή NN:nn (N αναφέρεται στα υπόλοιπα λεπτά, n αναφέρεται στα υπόλοιπα δευτερόλεπτα, X αναφέρεται σε καμία εμφάνιση). Απαιτήσεις χρονικής ακρίβειας $\pm 3\%$.

2. Κατά τη διάρκεια της διαδικασίας τηγανίσματος, πατήστε το κουμπί Ώρα και στην οθόνη θα εμφανιστεί ο προκαθορισμένος χρόνος. Το κουμπί ώρας θα ανάψει. Πατήστε το κουμπί Θερμοκρασία και στην οθόνη θα εμφανιστεί η προκαθορισμένη θερμοκρασία. Εάν η φριτέζα παραμείνει χωρίς καμία επιλογή για 5 δευτερόλεπτα, τότε θα μεταβεί αυτόματα στο χρονόμετρο αντίστροφης μέτρησης.
3. Μόλις η φριτέζα φτάσει στην απαιτούμενη προκαθορισμένη θερμοκρασία, το θερμαντικό στοιχείο θα απενεργοποιηθεί. Εάν η θερμοκρασία λαδιού πέσει σε χαμηλότερη από την προκαθορισμένη θερμοκρασία $7\pm 3\text{ }^{\circ}\text{C}$, το θερμαντικό στοιχείο θα ενεργοποιηθεί ξανά αυτόματα για να φτάσει την απαιτούμενη προκαθορισμένη θερμοκρασία. Στην οθόνη θα εμφανιστεί το χρονόμετρο αντίστροφης μέτρησης.
4. Μόλις η φριτέζα φτάσει στο τέλος του προκαθορισμένου χρόνου της, θα εκπέμψει δέκα μπιπ (μπιπ 2 δευτ., διακοπή 1 δευτ.). Θα σταματήσει να θερμαίνεται και μετά θα μπει σε κατάσταση αναμονής.
5. Πατήστε το κουμπί ON/OFF όταν η φριτέζα λειτουργεί και η φριτέζα θα σταματήσει τη διαδικασία θέρμανσης. Στην οθόνη θα εμφανιστεί ο προεπιλεγμένος κωδικός και θα μεταβεί στη λειτουργία ρύθμισης.

4. ΚΑΘΑΡΙΣΜΟΣ ΚΑΙ ΣΥΝΤΗΡΗΣΗ

Αντικατάσταση λαδιού

- - Βεβαιωθείτε ότι η φριτέζα και το λάδι έχουν κρυώσει εντελώς πριν αντικαταστήσετε το λάδι.
- - Αποσυνδέστε το καλώδιο από την παροχή ρεύματος.
- - Αντικαθιστάτε το λάδι τακτικά. Αυτό είναι οπωσδήποτε απαραίτητο εάν το λάδι γίνει σκούρο ή πάρει διαφορετική οσμή. Σε κάθε περίπτωση, αντικαθιστάτε το λάδι μία φορά μετά από κάθε 10 φορές χρήση.
- - Αντικαταστήστε το λάδι μονομιάς, μην ανακατεύετε παλιό και νέο λάδι.
- - Μην πετάτε λάδι στον κανονικό κάδο απορριμμάτων, ακολουθήστε τις οδηγίες του αστικού συλλέκτη απορριμμάτων της περιοχής σας.

Γενική καθαριότητα

- Αφήστε τη συσκευή να κρυώσει εντελώς πριν τη χειριστείτε, την καθαρίσετε ή την επισκευάσετε.
- - Αποσυνδέετε πάντα τη συσκευή από την πρίζα πριν την καθαρίσετε.
- - Εάν η φριτέζα δεν χρησιμοποιείται τακτικά, συνιστάται να αποθηκεύετε το λάδι ή το υγρό λίπος που χρησιμοποιείται, μετά την ψύξη, σε δοχείο κατά προτίμηση στο ψυγείο ή σε άλλο δροσερό μέρος. Θυμηθείτε να στραγγίσετε πρώτα το λάδι.
- - Αδειάστε τη φριτέζα και καθαρίστε το εσωτερικό μέρος της εσωτερικής κατσαρόλας λαδιού με μια χαρτοπετσέτα και μετά σκουπίστε με ένα βρεγμένο πανί βουτηγμένο σε σαπουνόνερο. Σκουπίστε με ένα υγρό πανί και αφήστε το να στεγνώσει.
- - Μην βυθίζετε ποτέ το εσωτερικό δοχείο λαδιού (με το καλώδιο ρεύματος) σε νερό και μην καθαρίζετε αυτά τα μέρη κάτω από τρεχούμενο νερό.
- - Καθαρίζετε τακτικά το εξωτερικό μέρος της φριτέζας με υγρό πανί και στεγνώνετε με μια μαλακή και καθαρή πετσέτα.

- Μην χρησιμοποιείτε λειαντικά απορρυπαντικά.
- Καθαρίστε το καλάθι, το φίλτρο, το εσωτερικό δοχείο και τη λαβή σε ζεστό σαπουνόνερο ή στο πλυντήριο πιάτων. Στεγνώστε καλά πριν χρησιμοποιήσετε ξανά.

Σημείωση

Εάν το καλάθι ή το δοχείο λαδιού πλένονται συχνά στο πλυντήριο πιάτων, μπορεί να παρουσιάσουν γρατσουνιές ή ζημιές.

- Κατά την αντικατάσταση του λαδιού, μπορείτε επίσης να καθαρίσετε το εσωτερικό της φριτέζας. Αδειάστε τη φριτέζα και καθαρίστε το εσωτερικό μέρος της εσωτερικής κατσαρόλας λαδιού με μια χαρτοπετσέτα και μετά σκουπίστε με ένα βρεγμένο πανί βουτηγμένο σε σαπουνόνερο. Σκουπίστε με ένα υγρό πανί και αφήστε το να στεγνώσει.
- Όλα τα εξαρτήματα, με εξαίρεση τα ηλεκτρικά μέρη, μπορούν να καθαριστούν με ζεστό σαπουνόνερο. Στεγνώστε το καλά πριν το χρησιμοποιήσετε.
- Αποθηκεύστε τη συσκευή σε στεγνό, καλά αεριζόμενο και ασφαλές μέρος, μακριά από παιδιά.
- Αποθηκεύστε το στην αρχική του συσκευασία όταν δεν το χρησιμοποιείτε για μεγάλο χρονικό διάστημα για να αποφύγετε τη βρωμιά.
- Δεν υπάρχουν εξαρτήματα που να μπορούν να επισκευαστούν από το χρήστη στη φριτέζα σας. Μην επιχειρήσετε να το επισκευάσετε μόνοι σας.

5. ΤΕΧΝΙΚΕΣ ΠΡΟΔΙΑΓΡΑΦΕΣ

Αναφορά προϊόντος: 04302/4303/4312

Μοντέλο: Cleanfry Luxury 4000/ 4000 Black / 4000 Dark 3000 W/AC

2740-3270 W 220-240 V 50-60 Hz

Χωρητικότητα: 4,2 L

Κατασκευάζεται στην Κίνα | Σχεδιασμένο στην Ισπανία

6. ΑΠΟΡΡΙΨΗ ΠΑΛΑΙΩΝ ΗΛΕΚΤΡΙΚΩΝ ΣΥΣΚΕΥΩΝ



Η ευρωπαϊκή οδηγία 2012/19/ΕΕ για τα απόβλητα ηλεκτρικού και ηλεκτρονικού εξοπλισμού (WEEE), διευκρινίζει ότι οι παλιές οικιακές ηλεκτρικές συσκευές δεν πρέπει να απορρίπτεται μαζί με τα κανονικά αδιαχώριστα αστικά απορρίμματα.

Οι παλιές συσκευές πρέπει να συλλέγονται χωριστά, προκειμένου να βελτιστοποιηθεί η ανάκτηση και η ανακύκλωση των υλικών που περιέχουν και να μειωθούν οι επιπτώσεις στην ανθρώπινη υγεία και το περιβάλλον.

Το διαγραμμένο σύμβολο "Κάδος με τροχούς" στο προϊόν σας υπενθυμίζει την υποχρέωσή σας να απορρίψετε σωστά τη συσκευή.

Οι καταναλωτές πρέπει να επικοινωνήσουν με τις τοπικές αρχές ή τον πωλητή λιανικής τους για πληροφορίες σχετικά με τη σωστή απόρριψη των παλιών συσκευών ή/και των μπαταριών τους.

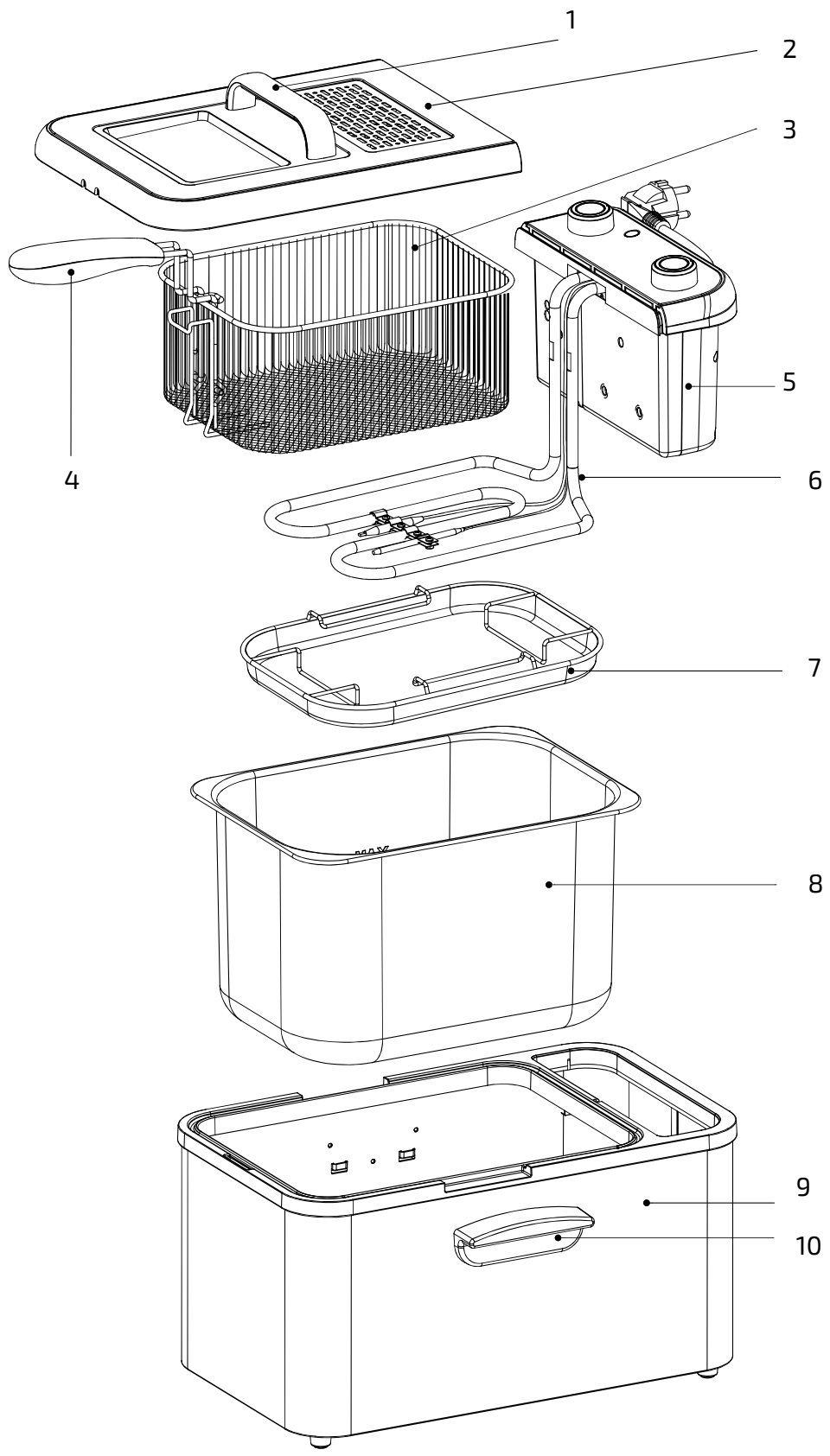

1

