

cecotec

CEC-05282



Ηλεκτρικός Διαχυτής Αρώματος και Υγραντήρας

ΟΔΗΓΙΕΣ ΑΣΦΑΛΕΙΑΣ

Διαβάστε προσεκτικά αυτές τις οδηγίες πριν χρησιμοποιήσετε τη συσκευή.

Φυλάξτε αυτό το εγχειρίδιο οδηγιών για μελλοντική αναφορά ή για νέους χρήστες.

- Μην στρίβετε, λυγίζετε, τεντώνετε ή καταστρέφετε το καλώδιο ρεύματος σε κανένα τρόπο. Προστατέψτε το από αιχμηρές άκρες και πηγές θερμότητας. Μην αφήσετε το να αγγίξει καυτές επιφάνειες. Μην αφήνετε το καλώδιο να κρέμεται από πάνω άκρη της επιφάνειας.

- Ελέγχετε τακτικά το καλώδιο ρεύματος για ορατή ζημιά. Αν το καλώδιο είναι κατεστραμμένο, πρέπει να αντικατασταθεί από το επίσημο τεχνικό Υπηρεσία Υποστήριξης της Cecotec για την αποφυγή κάθε είδους κίνδυνος.

- Τοποθετήστε τη συσκευή σε μια επίπεδη, σταθερή επιφάνεια. Μην το τοποθετείτε επάνω χαλιά.

- Κρατήστε τη συσκευή μακριά από την άμεση ηλιακή ακτινοβολία, πηγές θερμότητας, αέρα κλιματιστικό ή ανεμιστήρες.

- Η συγκέντρωση ατμού μπορεί να επηρεαστεί από τον τύπο του νερό, υγρασία, θερμοκρασία και κατεύθυνση ανέμου.

- Το προϊόν μπορεί να χρησιμοποιηθεί μόνο με 100% φυσικό απαραίτητο προϊόν λάδι. Μην χρησιμοποιείτε λάδια που περιέχουν χημικά, μπαχαρικά ή ακαθαρσίες καθώς αυτά θα μπορούσαν να προκαλέσουν ζημιά στο προϊόν.

- Χρησιμοποιείτε μόνο νερό βρύσης ή εμφιαλωμένο.

- Μην μετακινείτε και μην καλύπτετε το προϊόν ενώ λειτουργεί.

- Κρατήστε το προϊόν μακριά από ηλεκτρικές συσκευές όπως π.χ τηλεοράσεις ή μουσικό εξοπλισμό.

- Μην χρησιμοποιείτε το προϊόν εάν αναδύει ασυνήθιστες μυρωδιές ή ήχους.

- Μην αφήνετε τον ατμό να έρθει σε άμεση επαφή με έπιπλα, ρούχα, τοίχους ή άλλα εμπόδια.

- Μην προσπαθήσετε να αποσυναρμολογήσετε ή να επισκευάσετε το προϊόν μόνοι σας.

Επικοινωνήστε με την επίσημη υπηρεσία τεχνικής υποστήριξης της Cecotec.

- Η συσκευή δεν προορίζεται για χρήση από παιδιά κάτω την ηλικία των 8. Μπορεί να χρησιμοποιηθεί από παιδιά άνω των 8 ετών, καθώς εφόσον τους παρέχεται συνεχής επίβλεψη.

- Αυτό το προϊόν μπορεί να χρησιμοποιηθεί από παιδιά ηλικίας 8 ετών και άνω, και άτομα με μειωμένη σωματική, αισθητηριακή ή ψυχική ικανότητες ή έλλειψη εμπειρίας και γνώσης, εφόσον τους έχει δοθεί επίβλεψη ή οδηγίες σχετικά με τη χρήση της συσκευής με ασφαλή τρόπο και κατανοήστε την κινδύνους.

- Επιβλέπετε τα μικρά παιδιά για να βεβαιωθείτε ότι δεν παίζουν με τη συσκευή. Η στενή επίβλεψη είναι απαραίτητη όταν η συσκευή χρησιμοποιείται από ή κοντά σε παιδιά.

1. ΜΕΡΗ ΚΑΙ ΕΞΑΡΤΗΜΑΤΑ

1. Έξοδος ατμού
2. Επάνω κάλυμμα
3. Ενεργοποίηση/Απενεργοποίηση χρονοδιακόπτη
4. Φως
5. Βάση
6. Πρίζα ρεύματος
7. Δεξαμενή νερού
8. Είσοδος αέρα

2. ΠΡΙΝ ΤΗ ΧΡΗΣΗ

- Βγάλτε το προϊόν από το κουτί και αφαιρέστε όλα τα υλικά συσκευασίας.
- Βεβαιωθείτε ότι όλα τα εξαρτήματα και τα εξαρτήματα περιλαμβάνονται και σε καλή κατάσταση. Εάν υπάρχει κάποιο σημάδι του παρατηρείται ορατή ζημιά, επικοινωνήστε αμέσως με την επίσημη τεχνική μας υποστήριξη Υπηρεσία.

3. ΛΕΙΤΟΥΡΓΙΑ

1. Τοποθετήστε το προϊόν σε μια επίπεδη επιφάνεια και αφαιρέστε το πάνω καπάκι. Εικ. 2.
 2. Συνδέστε τον προσαρμογέα στην υποδοχή του προϊόντος. Εικ.3
 3. Χρησιμοποιήστε ένα μεζούρα για να ρίξετε νερό μέσα στη δεξαμενή νερού. Στη συνέχεια, προσθέστε 2-3 σταγόνες απαραίτητου λάδι ανά 100 ml. Εικ.4
 4. Χρησιμοποιήστε το επάνω καπάκι για να κλείσετε ξανά τη μονάδα. Εικ.5
 5. Συνδέστε το τροφοδοτικό σε ένα τροφοδοτικό. Κουμπί φωτός
 - Πατήστε το κουμπί μία φορά για να ανάψετε το φως του προϊόντος. Το χρώμα θα αλλάξει από ένα σε άλλο αυτόματα.
 - Πατήστε ξανά για να ρυθμίσετε το τρέχον χρώμα σταθερό.
 - Κρατήστε πατημένο το κουμπί για να σβήσετε το φως.Εικ.6
- Κουμπί On/Off/Timer
- Πατήστε το κουμπί για να ενεργοποιήσετε την ομίχλη. Το κίτρινο φως θα ανάψει.
 - Πατήστε ξανά το κουμπί για να επιλέξετε το χρονόμετρο: 1 ώρα, 3 ώρες, απενεργοποιημένο.
 - Πατήστε παρατεταμένα το κουμπί για να απενεργοποιήσετε τη μονάδα.
- Εικ.7
- Εάν το προϊόν χτυπηθεί ή ανατραπεί:
 1. Αποσυνδέστε το καλώδιο από την παροχή ρεύματος.
 2. Αφαιρέστε το πάνω καπάκι και ρίξτε το υπόλοιπο νερό από μέσα.
 3. Ανακινήστε απαλά τη μονάδα και αφήστε τη να στεγνώσει φυσικά για, τουλάχιστον, 24 ώρες.Εικ.8
- Σημείωση
- Εάν η συσκευή εξαντληθεί ή δεν υπάρχει αρκετό νερό, ο διαχύτης και οι φωτεινές ενδείξεις του θα εξαντληθούν απενεργοποιείται αυτόματα.
- Προειδοποιήσεις
- Μην προσθέτετε νερό ενώ το προϊόν βρίσκεται σε λειτουργία.
 - Μη χρησιμοποιείτε νερό πάνω από 40 °C.

4. ΚΑΘΑΡΙΣΜΟΣ ΚΑΙ ΣΥΝΤΗΡΗΣΗ

- Μετά από κάθε 5-6 χρήσεις, ακολουθήστε τα παρακάτω βήματα για να το καθαρίσετε:
 - Αποσυνδέστε το προϊόν από την παροχή ρεύματος και αφαιρέστε το πάνω καπάκι.
 - Αδειάστε το νερό που έχει απομείνει μέσω του ακροφυσίου εκκένωσης.
 - Χρησιμοποιήστε ένα μαλακό, υγρό πανί με λίγο καθαριστικό για να καθαρίσετε το εξωτερικό του διαχύτη.
 - Εάν το εσωτερικό μέρος είναι βρώμικο, αφαιρέστε το εσωτερικό κάλυμμα για να το καθαρίσετε.
 - Μην χρησιμοποιείτε οινόπνευμα ή λειαντικά απορρυπαντικά για να καθαρίσετε το προϊόν, καθώς αυτά μπορεί να το καταστρέψουν επιφάνεια.
 - Εάν το προϊόν δεν πρόκειται να χρησιμοποιηθεί για μεγάλο χρονικό διάστημα, αδειάστε το υπόλοιπο νερό και αποθηκεύστε το σε ασφαλές μέρος.
- Προειδοποίηση
Μην ρίχνετε το υπόλοιπο νερό μέσα από την είσοδο αέρα ή οποιοδήποτε άλλο μέρος. Το νερό μπορεί να είναι μόνο χύνεται μέσω της εξόδου νερού για να αποφευχθεί η ζημιά του προϊόντος.
Εικ.9

6. ΤΕΧΝΙΚΕΣ ΠΡΟΔΙΑΓΡΑΦΕΣ

Αναφορά προϊόντος: 05282
Προϊόν: Pure Aroma 300 Yang
Ισχύς: 15,6 W
Τάση και συχνότητα: 100-240 V, 50/60 Hz
Κατασκευάζεται στην Κίνα | Σχεδιασμένο στην Ισπανία

7. ΑΠΟΡΡΙΨΗ ΠΑΛΑΙΩΝ ΗΛΕΚΤΡΙΚΩΝ ΣΥΣΚΕΥΩΝ

Η ευρωπαϊκή οδηγία 2012/19/ΕΕ για τα απόβλητα ηλεκτρικών και ηλεκτρονικών Εξοπλισμός (ΑΗΗΕ), καθορίζει ότι παλιές οικιακές ηλεκτρικές συσκευές δεν πρέπει να απορρίπτεται μαζί με τα κανονικά αδιαχώριστα αστικά απορρίμματα. Παλιός Οι συσκευές πρέπει να συλλέγονται χωριστά, προκειμένου να βελτιστοποιηθεί η ανάκτηση και η ανακύκλωση υλικά που περιέχουν και μειώνουν τις επιπτώσεις στην ανθρώπινη υγεία και το περιβάλλον.
Το διαγραμμένο σύμβολο "Κάδος με τροχούς" στο προϊόν σας υπενθυμίζει την υποχρέωσή σας να απορρίψετε της συσκευής σωστά.
Οι καταναλωτές πρέπει να επικοινωνήσουν με τις τοπικές αρχές ή τον πωλητή λιανικής τους για πληροφορίες σχετικά με το σωστή απόρριψη των παλιών συσκευών ή/και των μπαταριών τους.

8. ΤΕΧΝΙΚΗ ΥΠΟΣΤΗΡΙΞΗ ΚΑΙ ΕΓΓΥΗΣΗ

Αυτό το προϊόν είναι υπό εγγύηση για 2 χρόνια από την ημερομηνία αγοράς, όσο η απόδειξη της αγοράς έχει υποβληθεί, το προϊόν είναι σε άριστη φυσική κατάσταση και έχει δοθεί σωστή χρήση, όπως εξηγείται σε αυτό το εγχειρίδιο οδηγιών.

Η εγγύηση δεν καλύπτει τις ακόλουθες περιπτώσεις:

- Το προϊόν έχει χρησιμοποιηθεί για σκοπούς διαφορετικούς από αυτούς που προορίζονται για αυτό, έχει χρησιμοποιηθεί κατάχρηση, ξυλοδαρμό, εκτεθειμένο σε υγρασία, βυθισμένο σε υγρές ή διαβρωτικές ουσίες, καθώς και σε οποιοδήποτε άλλο σφάλμα που αποδίδεται στον πελάτη.

- Το προϊόν έχει αποσυναρμολογηθεί, τροποποιηθεί ή επισκευαστεί από άτομα, μη εξουσιοδοτημένα από

την επίσημη Υπηρεσία Τεχνικής Υποστήριξης της Cecotec.

- Βλάβες που προέρχονται από τη φυσιολογική φθορά των εξαρτημάτων του, λόγω χρήσης.

Η υπηρεσία εγγύησης καλύπτει κάθε κατασκευαστικό ελάττωμα της συσκευής σας για 2 χρόνια, με βάση σχετικά με την ισχύουσα νομοθεσία, εκτός από τα αναλώσιμα μέρη. Σε περίπτωση κακής χρήσης, η εγγύηση δεν ισχύει.

Εάν οποιαδήποτε στιγμή εντοπίσετε οποιοδήποτε πρόβλημα με το προϊόν σας ή έχετε οποιαδήποτε αμφιβολία, μη διστάσετε για να επικοινωνήσετε με την υπηρεσία τεχνικής υποστήριξης της Cecotec στο +34 963 210 728.

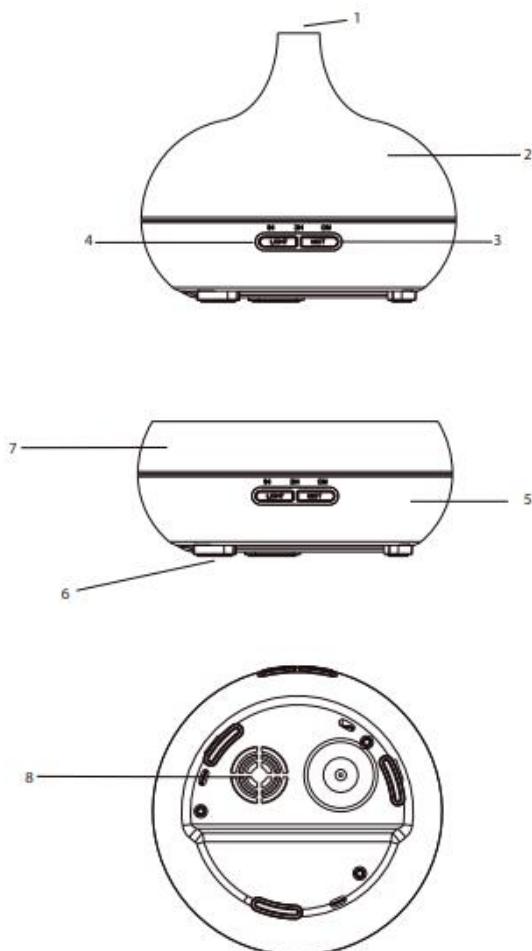



Fig./Img./Abb./Afb./
Rys./Obr. 2



Fig./Img./Abb./Afb./
Rys./Obr. 3

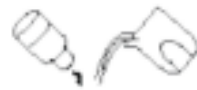

Fig./Img./Abb./Afb./
Rys./Obr. 4



Fig./Img./Abb./Afb./
Rys./Obr. 5



Fig./Img./Abb./Afb./
Rys./Obr. 6



Fig./Img./Abb./Afb./
Rys./Obr. 7



Fig./Img./Abb./Afb./ Rys./Obr. 8



Fig./Img./Abb./Afb./ Rys./Obr. 9

