

cecotec

Σύστημα Σιδερώματος Cecotec Total
Iron 7000 Steam Pro

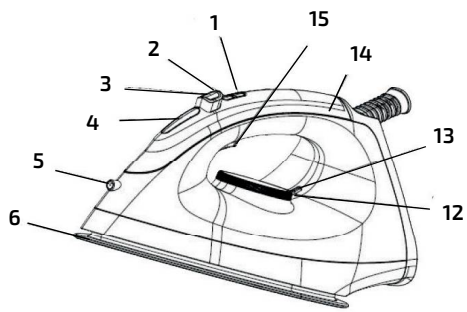



Ейк 1

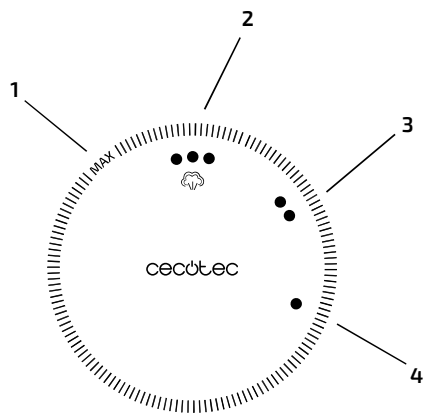
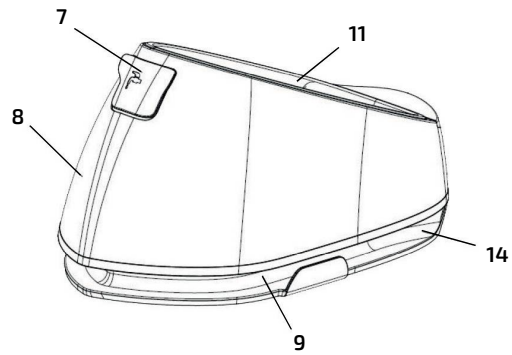

Ейк 2

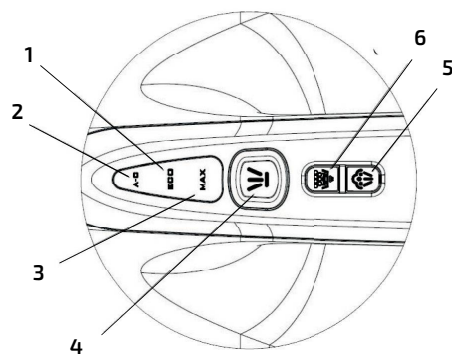

Ейк 3

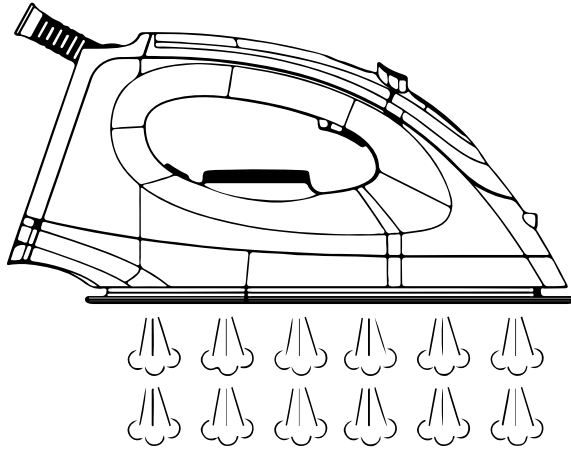

Ейк 4

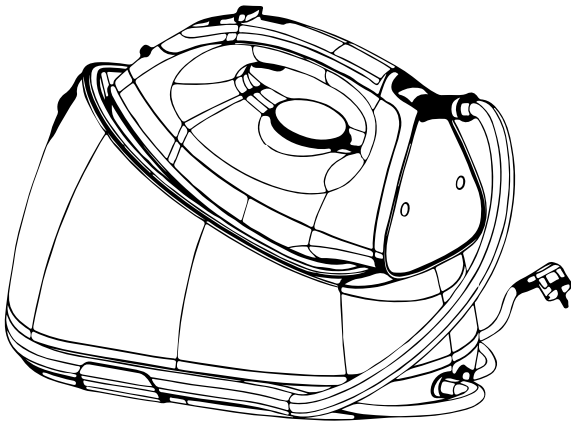

Ейк 5

ΑΠΟΤΕΛΟΥΜΕΝΑ ΜΕΡΗ

Σταθμός ατμού

Εικ. 1.

1. Κουμπί εναλλαγής ατμού
2. Κουμπί καθαρισμού
3. Κουμπί ψεκασμού νερού
4. Ένδειξη λειτουργίας
5. Ακροφύσιο ψεκασμού
6. Soleplate
7. Κάλυμμα εισόδου νερού
8. Δεξαμενή νερού
9. Αυλάκι τυλίγματος καλωδίου
10. Βάση μονάδας
11. Βάση θερμομόνωσης
12. Επιλογέας θερμοκρασίας
13. Ένδειξη θερμοκρασίας
14. Λαβή
15. Σκανδάλη ατμού

Επιλογέας θερμοκρασίας Εικ. 2.

1. 170 °C-225 °C (μέγιστο)
2. 140 °C-210 °C
3. 100 °C-160 °C
4. 70 °C-120 °C (ελάχιστο)

Κουμπιά και δείκτες Εικ. 3.

1. Ένδειξη ρυθμού ατμού Eco
2. Ένδειξη καθαρισμού
3. Μέγ. δείκτης ρυθμού ατμού
4. Κουμπί ψεκασμού νερού
5. Κουμπί εναλλαγής ατμού
6. Κουμπί καθαρισμού

3. ΠΡΙΝ ΤΗ ΧΡΗΣΗ

Βγάλτε το προϊόν από το κουτί.

Αφαιρέστε τυχόν υλικά συσκευασίας, αυτοκόλλητα ή προστατευτικό φύλλο από τη σόλα.

Καθαρίστε τη σόλα με ένα μαλακό πανί.

Γεμίστε τη δεξαμενή νερού με νερό και ζεστάνετε το σίδερο και, στη συνέχεια, σιδερώστε πάνω από ένα κομμάτι βρεγμένο πανί για αρκετά λεπτά με σκοπό την απομάκρυνση τυχόν υπολειμμάτων στη σόλα.

Σημείωση: Ορισμένα μέρη του ατμοσιδήρου έχουν λιπανθεί ελαφρά και ως εκ τούτου, το σίδερο μπορεί να καπνίσει ελαφρώς όταν ενεργοποιηθεί για πρώτη φορά. Μετά από λίγο καιρό, αυτό θα σταματήσει.

4. ΛΕΙΤΟΥΡΓΙΑ

Κάλυμμα εισόδου νερού

Ανοίξτε το κάλυμμα εισόδου νερού και γεμίστε τη δεξαμενή νερού με νερό μέσω του ανοίγματος πλήρωσης. Βεβαιωθείτε ότι το νερό δεν υπερβαίνει το MAX. σημάδι στη δεξαμενή νερού.

Κουμπί εναλλαγής ατμού

Η συσκευή μπορεί να αλλάξει από ρυθμούς ατμού MAX σε ECO πατώντας το κουμπί εναλλαγής ατμού.

Η προεπιλεγμένη ρύθμιση είναι η μέγιστη ταχύτητα ατμού όταν η συσκευή είναι ενεργοποιημένη.

Πατήστε το κουμπί εναλλαγής ατμού για να επιλέξετε την επιθυμητή ταχύτητα ατμού και θα ανάψει η αντίστοιχη ένδειξη της επιλεγμένης ταχύτητας ατμού.

Επιλογέας θερμοκρασίας

Γυρίστε τον επιλογέα θερμοκρασίας για να ρυθμίσετε την επιθυμητή θερμοκρασία σιδερώματος με βάση το ρούχο που θα σιδερώσετε. Για να ενεργοποιήσετε τη λειτουργία ατμού, επιλέξτε το εύρος θερμοκρασίας που παράγεται ατμός, διαφορετικά δεν θα εκπέμπεται αποτελεσματικά ο ψεκασμός νερού.

Ένδειξη θερμοκρασίας

Όταν το σίδερο θερμαίνεται, η ένδειξη θερμοκρασίας θα ανάψει. Μόλις το σίδερο φτάσει στην επιλεγμένη θερμοκρασία, θα σβήσει. Η ένδειξη θερμοκρασίας θα ανάψει και θα σβήσει καθώς το σίδερο διατηρεί την επιλεγμένη θερμοκρασία κατά το σιδέρωμα.

Σκανδάλη ατμού

Όταν η συσκευή θερμαίνεται στην επιλεγμένη θερμοκρασία, πιέστε τη σκανδάλη ατμού για να ψεκάζεται συνεχώς ατμός από τη σόλα. Αφήστε τη σκανδάλη ατμού για να χρησιμοποιήσετε τη συσκευή για στεγνό σιδέρωμα χωρίς ατμό.

Ριπή ατμού

Εικ. 4

Πιέστε γρήγορα τη σκανδάλη ατμού δύο φορές για να δημιουργήσετε μια έκρηξη ατμού και η ένδειξη MAX ρυθμού ατμού θα αναβοσβήνει. Η λειτουργία ριπής ατμού μπορεί να ενεργοποιηθεί μόνο όταν η συσκευή λειτουργεί υπό MAX ρυθμό ατμού και η ένδειξη MAX ρυθμού ατμού είναι σταθερά ενεργοποιημένη.

Κουμπί ψεκασμού νερού

Πατήστε το κουμπί ψεκασμού νερού για να ενεργοποιήσετε τη λειτουργία ψεκασμού νερού. Το ακροφύσιο ψεκασμού θα ψεκάσει την υδρονέφωση νερού και θα βρέξει τα ρούχα που πρέπει να σιδερωθούν. Αφήστε το κουμπί ψεκασμού νερού για να σταματήσει η λειτουργία.

Ένδειξη καθαρισμού

Η συσκευή πρέπει να καθαριστεί όταν ανάψει η ένδειξη καθαρισμού και παραμένει αναμμένη. Θα αναβοσβήνει όταν καθαρίζετε τη συσκευή.

Κουμπί καθαρισμού

Πριν ενεργοποιήσετε τη λειτουργία καθαρισμού, βεβαιωθείτε ότι ο επιλογέας θερμοκρασίας είναι γυρισμένος στο Max. και ότι η συσκευή έχει ρυθμιστεί στη λειτουργία ατμού. Πατήστε τη σκανδάλη ατμού μία φορά για να επιστρέψει το κουμπί ψεκασμού νερού στην αρχική του θέση.

Η συσκευή πρέπει να καθαρίζεται όταν η ένδειξη καθαρισμού ανάβει σταθερά. Πριν από τον καθαρισμό, προετοιμάστε ένα δοχείο χωρητικότητας άνω των 300 ml για τη συλλογή των λυμάτων. Κρατήστε πατημένο και πατήστε το κουμπί "Καθαρισμός" για 2 δευτερόλεπτα. Όταν ηχεί ο βομβητής, η συσκευή θα μπει στη λειτουργία καθαρισμού και η ενδεικτική λυχνία καθαρισμού θα αναβοσβήνει. Η διαδικασία καθαρισμού θα διαρκέσει 3 λεπτά.

Όταν απενεργοποιηθεί η ένδειξη καθαρισμού, εάν ο χρήστης χρειαστεί να πραγματοποιήσει άλλο καθαρισμό, κρατήστε πατημένο και πατήστε το κουμπί καθαρισμού για 5 δευτερόλεπτα. Όταν ηχεί ο βομβητής, η συσκευή θα μπει στη λειτουργία καθαρισμού και η ένδειξη καθαρισμού θα αναβοσβήνει. Μετά από περίπου 3 λεπτά, η διαδικασία καθαρισμού θα ολοκληρωθεί.

Αυλάκι τυλίγματος καλωδίου

Όταν δεν χρησιμοποιούνται, ο εύκαμπτος σωλήνας παροχής ατμού και το καλώδιο τροφοδοσίας μπορούν να τυλιχτούν κατά μήκος της αυλάκωσης περιέλιξης του καλωδίου για αποθήκευση.

Εικ. 5

Σημείωση: Η συσκευή θα κλείσει αυτόματα εάν όλες οι ενδείξεις αρχίσουν να αναβοσβήνουν μετά την ενεργοποίηση, υποδεικνύοντας ότι η συσκευή δεν έχει λειτουργήσει σωστά. Σταματήστε να χρησιμοποιείτε τη συσκευή και επικοινωνήστε με την Υπηρεσία Τεχνικής Υποστήριξης της Cecotec εάν συμβεί αυτό.

Στεγνό σιδέρωμα

Τοποθετήστε το σίδερο στη βάση θερμομόνωσης της βάσης της μονάδας.

Συνδέστε το φως σε πρίζα τοίχου, την ένδειξη θερμοκρασίας και την ένδειξη MAX. ο ρυθμός ατμού θα ενεργοποιηθεί.

Γυρίστε τον επιλογέα θερμοκρασίας για να επιλέξετε την επιθυμητή ρύθμιση θερμοκρασίας ανάλογα με το ύφασμα του ρούχου, οι σιδερένιες βαλίτσες αρχίζουν να θερμαίνονται.

Όταν επιτευχθεί η επιλεγμένη θερμοκρασία, η ένδειξη θερμοκρασίας θα απενεργοποιηθεί. Στη συνέχεια, μπορείτε να ξεκινήσετε το σιδέρωμα.

ΠΡΟΕΙΔΟΠΟΙΗΣΗ: Αφήντε πάντα τη συσκευή και ειδικά τη σόλα της να κρυώσει εντελώς πριν την αγγίξετε ή τη χειριστείτε.

Σιδέρωμα με ατμό

Σημείωση: Για να παρατείνετε τη διάρκεια ζωής της συσκευής, προτείνεται η χρήση καθαρισμένου νερού.

Τοποθετήστε τη βάση της μονάδας σε μια σταθερή, επίπεδη επιφάνεια.

Ανοίξτε το κάλυμμα εισόδου νερού, γεμίστε τη δεξαμενή νερού με νερό μέσω του ανοίγματος πλήρωσης. Μην υπερβαίνετε το σήμα MAX στη δεξαμενή: 2L.

Τοποθετήστε το σίδερο στη βάση θερμομόνωσης της βάσης της μονάδας.

Συνδέστε το φως σε πρίζα, γυρίστε τον επιλογέα θερμοκρασίας και η προεπιλεγμένη ένδειξη ρυθμού ατμού MAX θα ανάψει σταθερά. Επιλέξτε μεταξύ της ταχύτητας ατμού MAX και ECO, επιλέξτε την επιθυμητή ταχύτητα ατμού για κάθε ρούχο σύμφωνα με τις απαιτήσεις σας. Βεβαιωθείτε ότι υπάρχει αρκετό νερό στη δεξαμενή.

Γυρίστε τον επιλογέα θερμοκρασίας για να επιλέξετε την επιθυμητή ρύθμιση θερμοκρασίας ανάλογα με το ύφασμα του ρούχου, οι σιδερένιες βαλίτσες αρχίζουν να θερμαίνονται.

Συμβουλές σιδερώματος

Ελέγχετε πάντα αν το ρούχο που θα σιδερωθεί έχει ετικέτα με οδηγίες σιδερώματος και αν το έχετε, ακολουθήστε το.

Εάν το ύφασμα αποτελείται από διάφορα είδη ινών, επιλέξτε πάντα τη χαμηλότερη θερμοκρασία σιδερώματος. Τα υφάσματα από συνθετικές ίνες και μετάξι πρέπει να σιδερώνονται στην εσωτερική πλευρά τους για να μην καταστραφούν.

Το βελούδο και άλλες υφές που γίνονται γρήγορα γυαλιστερά πρέπει να σιδερώνονται προς μία κατεύθυνση με ελαφριά πίεση. Κρατάτε πάντα το σίδερο σε κίνηση.

Τα καθαρά μάλλινα υφάσματα (100% μαλλι) μπορούν να σιδερωθούν με το σίδερο ατμού.

Χρησιμοποιήστε ένα στεγνό πανί ως στρώμα και στη συνέχεια επιλέξτε την αντίστοιχη ρύθμιση υφάσματος για σιδέρωμα.

Ποτέ μην σιδερώνετε με φερμουάρ, πριτσίνουμε στο ύφασμα, αυτό θα καταστρέψει τη σόλα.

Πριν ενεργοποιήσετε τη λειτουργία καθαρισμού, βεβαιωθείτε ότι το νερό στη δεξαμενή είναι επαρκές και προετοιμάστε ένα δοχείο ανθεκτικό σε υψηλές θερμοκρασίες που θα τοποθετηθεί κάτω από τη σόλα για να συγκρατεί το βρώμικο νερό που ψεκάζεται από την οπή ατμού της πλάκας κατά τον καθαρισμό.

Μετά από λίγα λεπτά, η ένδειξη θερμοκρασίας θα απενεργοποιηθεί υποδεικνύοντας ότι η πλάκα έχει φτάσει στην επιλεγμένη θερμοκρασία και ότι το σίδερο είναι έτοιμο για χρήση με ατμό.

Πατήστε τη σκανδάλη ατμού για να ενεργοποιήσετε το σιδέρωμα ατμού. Αφήστε το να σταματήσει.

Σημείωση: Ενδέχεται να στάξει νερό κατά τη λειτουργία ψεκασμού ατμού όταν η θερμοκρασία έχει ρυθμιστεί στις χαμηλές ρυθμίσεις.

Προειδοποιήσεις:

Μην ενεργοποιείτε το κουμπί ατμού όταν το σίδερο είναι τοποθετημένο στη βάση της μονάδας για να αποφύγετε την καύση του ατμού.

Μετά το σιδέρωμα, αφαιρέστε το βύσμα από την πρίζα, η συσκευή θα σβήσει και όλα θα απενεργοποιηθούν επίσης οι δείκτες. Αφήστε ολόκληρη τη μονάδα να κρυώσει εντελώς πριν την κρατήσετε ή την αποθηκεύσετε.

5. ΚΑΘΑΡΙΣΜΟΣ ΚΑΙ ΣΥΝΤΗΡΗΣΗ

Απενεργοποιήστε, αποσυνδέστε τη συσκευή από το τροφοδοτικό, αδειάστε το δοχείο νερού (κάντε το μετά από κάθε χρήση) και αφήστε το να κρυώσει εντελώς.

Χρησιμοποιήστε ένα υγρό, μαλακό πανί για να καθαρίσετε την επιφάνεια της συσκευής.

Εάν υπάρχει κολλημένο ύφασμα στη σόλα, χρησιμοποιήστε ένα υγρό πανί με ξύδι για να σκουπίσετε τη σόλα.

Μη χρησιμοποιείτε λειαντικά απορρυπαντικά, σκόνες ή καθαριστικά για να καθαρίσετε το προϊόν.

Εάν η ζυγαριά μπλοκάρει τις τρύπες ατμού, χρησιμοποιήστε μια οδοντογλυφίδα για να την αφαιρέσετε.

Εάν η συσκευή δεν πρόκειται να χρησιμοποιηθεί για μεγάλο χρονικό διάστημα, ρίξτε το νερό στη δεξαμενή και αποθηκεύστε το σίδηρο στο θερμομονωτικό μαξιλάρι.

Όταν δεν χρησιμοποιούνται, ο εύκαμπτος σωλήνας παροχής ατμού και το καλώδιο τροφοδοσίας πρέπει να διπλωθούν καλά και να αποθηκευτούν στο χώρο αποθήκευσης.

6. ΤΕΧΝΙΚΕΣ ΠΡΟΔΙΑΓΡΑΦΕΣ

05500 Total Iron 7000 Steam Pro

2000-2400 W, 220-240 V ~, 50-60 Hz, IXPO

05503 Total Iron 7200 Τιτάν

2260-2700 W, 220-240 V ~, 50-60 Hz, IXPO

05504 Total Iron 7500 TurboSlim

2260-2700 W, 220-240 V ~, 50-60 Hz, IXPO