

cecotec

Σύστημα Σιδερώματος Cecotec Fast&Furious 8040
Absolute



ΑΠΟΤΕΛΟΥΜΕΝΑ ΜΕΡΗ

Εικ. 1.

1. Soleplate
2. Ένδειξη φωτός θερμοκρασίας
3. Κουμπί ατμού
4. Επιλογέας ελέγχου θερμοκρασίας
5. Σωλήνας ατμού/νερού
6. Ενδεικτική λυχνία ισχύος
7. Κουμπί λειτουργίας
8. Ενδεικτική λυχνία ατμού
9. Καλώδιο τροφοδοσίας και βύσμα
10. Χώρος αποθήκευσης καλωδίων
11. Βαλβίδα καθαρισμού του λέβητα
12. Αποθηκευτικός χώρος για τον εύκαμπτο σωλήνα
13. Επαναφορτιστής
14. Δεξαμενή νερού

2. ΠΡΙΝ ΤΗ ΧΡΗΣΗ

Βγάλτε το προϊόν από το κουτί.

Αφαιρέστε το υλικό συσκευασίας, τα αυτοκόλλητα και τις ετικέτες από τη πλάκα

Ελέγξτε όλα τα μέρη της συσκευής για οπτική βλάβη. Ξετυλίξτε εντελώς το καλώδιο τροφοδοσίας και ελέγξτε το για ζημιές. Μη χρησιμοποιείτε το προϊόν εάν αυτό ή το καλώδιο του έχουν υποστεί ζημιά ή δεν λειτουργούν σωστά. Σε περίπτωση ζημιάς, επικοινωνήστε με την επίσημη υπηρεσία τεχνικής υποστήριξης της Cecotec για συμβουλές, επισκευές ή επιστροφές.

Καθαρίστε τη σόλα του σιδήρου με ένα μαλακό πανί.

Συνδέστε τη συσκευή σε κατάλληλη πρίζα τοίχου. Το βύσμα πρέπει να έχει εύκολη πρόσβαση, ώστε σε περίπτωση έκτακτης ανάγκης να μπορεί να αποσυνδεθεί εύκολα.

Σημείωση: Μπορεί να παρατηρήσετε μια ελαφριά μυρωδιά καπνού ή καπνό όταν χρησιμοποιείτε τη συσκευή για πρώτη φορά, που προκαλείται από την περίσσεια λιπαντικών από τη διαδικασία κατασκευής. Εξασφαλίστε καλό αερισμό και αφήστε τη συσκευή να λειτουργήσει μέχρι να μην παρατηρηθεί καμιά οσμή ή καπνός.

3. ΛΕΙΤΟΥΡΓΙΑ

Πώς να γεμίσετε τη δεξαμενή νερού

Βεβαιωθείτε ότι το σίδερο είναι απενεργοποιημένο και αποσυνδεδεμένο από το ρεύμα πριν ακολουθήσετε τις παρακάτω οδηγίες:

Το προϊόν μπορεί να χρησιμοποιηθεί με νερό βρύσης. Εάν η περιεκτικότητα σε ασβέστη του νερού της βρύσης είναι πολύ υψηλή, χρησιμοποιήστε ένα μείγμα που αποτελείται από 50 % νερό βρύσης και 50 % νερό με χαμηλή περιεκτικότητα σε μέταλλα.

Αφαιρέστε το δοχείο νερού από το λέβητα και γεμίστε το με νερό βρύσης. Μην υπερβείτε το σήμα MAX στην επιφάνειά του.

Τοποθετήστε ξανά τη δεξαμενή νερού στη θέση της. Αφήστε το δοχείο νερού να ακουμπήσει στη βάση του και πιέστε το προσεκτικά μέχρι να κουμπώσει στη θέση του.

Χρησιμοποιώντας το σίδερο

Εικ. 2

Συνδέστε τη συσκευή στην πρίζα και πατήστε το κουμπί τροφοδοσίας. Η ενδεικτική λυχνία ισχύος και η ενδεικτική λυχνία ατμού θα ανάψουν. Αυτό σημαίνει ότι τόσο το σίδερο όσο και ο λέβητας έχουν ξεκινήσει.

Επιλέξτε την επιθυμητή θερμοκρασία με τον επιλογέα θερμοκρασίας σύμφωνα με τα διεθνή σύμβολα στην ετικέτα των ρούχων σας.

Μέσα σε περίπου 2 λεπτά, η ενδεικτική λυχνία θερμοκρασίας θα σβήσει. Αυτό σημαίνει ότι το σίδερο είναι έτοιμο για χρήση.

Μέσα σε περίπου 3 λεπτά, η ενδεικτική λυχνία ατμού θα σβήσει. Αυτό σημαίνει ότι το σίδερο είναι έτοιμο να λειτουργήσει με ατμό.

Σιδέρωμα με ατμό

Όταν χρησιμοποιείτε το σίδερο για πρώτη φορά, σιδερώστε πρώτα ένα απλό πανί.

Επιλέξτε μία από τις θέσεις του επιλογέα ελέγχου θερμοκρασίας για σιδέρωμα με ατμό, ανάλογα με τον τύπο του υφάσματος που θα σιδερωθεί. Μόνο οι θέσεις (-) και (...) μπορούν να χρησιμοποιηθούν κατά το σιδέρωμα με ατμό.

Μόλις σβήσει η ενδεικτική λυχνία ατμού και η ενδεικτική λυχνία θερμοκρασίας, το σίδερο θα είναι έτοιμο για χρήση.

Πατήστε το κουμπί ατμού για να απελευθερώσετε ατμό όποτε είναι απαραίτητο. Αυτή η συσκευή είναι επίσης σε θέση να παράγει ατμό σε κατακόρυφη θέση και ως εκ τούτου μπορεί να χρησιμοποιηθεί για το σιδέρωμα υφασμάτων όπως κουρτίνες, κρεμαστά ρούχα κ.λπ. Εάν ακούτε έναν δυνατό ήχο νερού κατά το σιδέρωμα, δεν υπάρχει νερό στη δεξαμενή νερού. Πατήστε το κουμπί λειτουργίας για να απενεργοποιήσετε τη συσκευή και γεμίστε τη δεξαμενή νερού. Στη συνέχεια, ενεργοποιήστε ξανά τη συσκευή και συνεχίστε κανονικά το σιδέρωμα.

Προειδοποίηση: Ποτέ μην επιχειρήσετε να ανοίξετε τη βαλβίδα καθαρισμού ενώ το μπόιλερ βρίσκεται υπό πίεση.

Ξηρό σιδέρωμα

Επιλέξτε την επιθυμητή θερμοκρασία με τον επιλογέα ελέγχου θερμοκρασίας. Περιμένετε μέχρι να σβήσει η ενδεικτική λυχνία θερμοκρασίας πριν το σιδέρωμα.

Το κουμπί ατμού δεν πρέπει να πατηθεί όταν χρησιμοποιείτε στεγνό σιδέρωμα.

Υπολειμματική απελευθέρωση ατμού

Όταν τελειώσετε το σιδέρωμα, πατήστε το κουμπί λειτουργίας για να απενεργοποιήσετε τη συσκευή.

Στη συνέχεια, πατήστε το κουμπί ατμού για να απελευθερώσετε τον υπολειπόμενο ατμό που παραμένει στο μπόιλερ .

Λειτουργία κατά της στάλαξης

Αυτό το σύστημα ελέγχει τη ροή νερού που εκπέμπεται στην πλάκα ανά πάσα στιγμή. Κάτω από μια ορισμένη θερμοκρασία, η λειτουργία κατά της στάλαξης διακόπτει τη ροή του νερού και εμποδίζει το σίδερο να στάξει νερό στο ύφασμα.

Προστασία από υπερθέρμανση

Ο ατμοσταθμός διαθέτει σύστημα ασφαλείας που ενεργοποιείται αυτόματα σε περίπτωση υπερθέρμανσης για να απενεργοποιήσει τη συσκευή. Ο σταθμός ατμού μπορεί να διαρκέσει έως και 45-60 λεπτά για να κρυώσει εντελώς.

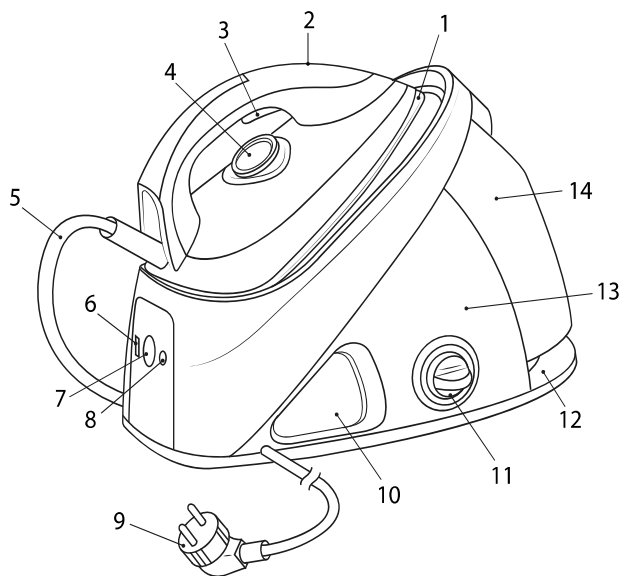

Ек. 1

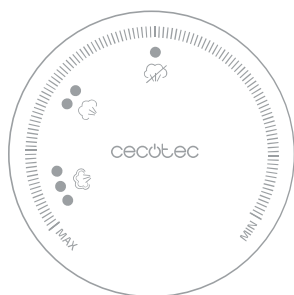

Ек. 2