

cecotec

**YummyToast Double**

Tostadora/Toast



Manual de instrucciones  
Instruction manual  
Manuel d'instructions  
Bedienungsanleitung  
Manuale di istruzioni  
Manual de instruções  
Instructiehandleiding

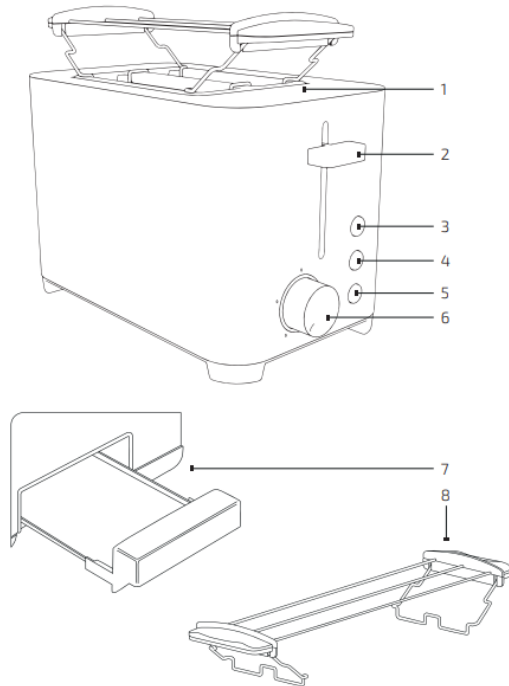

## 1. ΟΔΗΓΙΕΣ ΑΣΦΑΛΕΙΑΣ

Διαβάστε προσεκτικά αυτές τις οδηγίες πριν χρησιμοποιήσετε τη συσκευή. Φυλάξτε αυτό το εγχειρίδιο οδηγιών για μελλοντική αναφορά ή νέους χρήστες

- Βεβαιωθείτε ότι η τάση δικτύου αντιστοιχεί στην τάση που αναγράφεται στην ετικέτα βαθμολογίας της συσκευής και ότι στον τοίχο η πρίζα είναι γειωμένη.
- Αυτό το προϊόν έχει σχεδιαστεί μόνο για οικιακή χρήση.
- Καμία ευθύνη δεν μπορεί να γίνει αποδεκτή για οποιαδήποτε ζημιά προκαλείται από μη συμμόρφωση με αυτές τις οδηγίες ή οποιαδήποτε άλλη ακατάλληλη χρήση ή κακή διαχείριση.
- Ελέγχετε τακτικά το καλώδιο τροφοδοσίας για ορατή ζημιά. Αν το καλώδιο είναι κατεστραμμένο, πρέπει να αντικατασταθεί από την Υπηρεσία τεχνικής υποστήριξης της Cecotec για αποφυγή οποιοδήποτε είδος κινδύνου.
- Κατά τη διάρκεια και μετά τη λειτουργία, η συσκευή είναι πιθανό να ζεσταθεί . Χρησιμοποιήστε γάντια ή άλλη προστασία για την αποφυγή εγκαυμάτων και τραυματισμών.
- Μην βυθίζετε το καλώδιο, το βύσμα ή οποιοδήποτε μη αφαιρούμενο μέρος της συσκευής σε νερό ή οποιοδήποτε άλλο υγρό, ούτε να εκθέσετε τις ηλεκτρικές συνδέσεις στο νερό. Συγυρευτείτε ότι τα χέρια σας είναι στεγνά πριν χειριστείτε το βύσμα ή τη συσκευή.
- Μην χρησιμοποιείτε τη συσκευή σε εξωτερικούς χώρους, πάνω ή κοντά σε αέριο ή ηλεκτρικές εστίες, σε θερμαινόμενους φούρνους ή κοντά σε ανοιχτές φλόγες.
- Μην αφήνετε τη συσκευή χωρίς επίβλεψη κατά τη χρήση.

Αποσυνδέστε το από την παροχή ρεύματος όταν τελειώσετε τη χρήση του ή όταν φεύγετε από το δωμάτιο

- Μη χρησιμοποιείτε κανένα αξεσουάρ που δεν συνιστάται από την Cecotec, καθώς ενδέχεται να προκαλέσουν τραυματισμούς ή ζημιές.
- Μη χρησιμοποιείτε τη συσκευή κοντά ή κάτω από κουρτίνες ή άλλα εύφλεκτα υλικά.
- Μη χρησιμοποιείτε τη συσκευή εάν το καλώδιο, το βύσμα ή το περίβλημά της έχει υποστεί ζημιά, ούτε μετά από δυσλειτουργία ή πτώση ή ζημιά με οποιονδήποτε τρόπο.
- Μην προσπαθήσετε να επισκευάσετε τη συσκευή μόνοι σας. Το Contac το

- Απενεργοποιήστε και αποσυνδέστε τη συσκευή από την πρίζα όταν δεν χρησιμοποιείται, πριν τον καθαρίσετε και πριν το συνδέσετε. Τραβήξτε από το βύσμα, όχι από το καλώδιο, για αποσύνδεση από την πρίζα.
- Μην στρίβετε, λυγίζετε, τεντώνετε και μην καταστρέφετε κανένα καλώδιο τροφοδοσίας. Προστατέψτε το από αιχμηρές άκρες και πηγές θερμότητας. Μην αφήσετε να αγγίξει ζεστές επιφάνειες. Μην αφήνετε το καλώδιο να κρέμεται πάνω από το άκρο της επιφάνειας εργασίας ή του πάγκου.
- Μην αφαιρείτε τα τρόφιμα από τη συσκευή ενώ είναι αναμμένη και ζεστή.
- Μην εισάγετε μεταλλικά αντικείμενα ή άλλα σκεύη στην τοστιέρα, καθώς αυτό θα προκαλέσει ηλεκτροπληξία ή πυρκαγιά.
- Ο μοχλός φρυγανίσματος πρέπει να βρίσκεται στη θέση «UP» πριν τη σύνδεση ή αποσύνδεση του φιν από την πρίζα.
- Η συσκευή δεν προορίζεται για χρήση από παιδιά κάτω των 8 ετών . Μπορεί να χρησιμοποιηθεί από παιδιά άνω των 8 ετών, εφ' όσον τους παρέχεται συνεχής επίβλεψη.
- Αυτή η συσκευή δεν προορίζεται να χρησιμοποιηθεί με ένα εξωτερικό χρονόμετρο ή ξεχωριστό σύστημα τηλεχειριστηρίου.
- Αυτή η συσκευή μπορεί να χρησιμοποιηθεί από παιδιά ηλικίας 8 ετών και άνω, και άτομα με μειωμένη σωματική, αισθητηριακή ή ψυχική δυνατότητες ή έλλειψη εμπειρίας και γνώσης, εφόσον τους έχουν δοθεί επίβλεψη ή οδηγίες σχετικά με τη χρήση της συσκευής με ασφαλή τρόπο και έχουν κατανοήσει τους εμπλεκόμενους κινδύνους.
- Επιβλέψτε τα μικρά παιδιά για να βεβαιωθείτε ότι δεν παίζουν με τη συσκευή .

### 3. ΠΡΙΝ ΧΡΗΣΙΜΟΠΟΙΗΣΕΤΕ

1. Βγάλτε το προϊόν από το κουτί και αφαιρέστε όλο το υλικό συσκευασίας, αυτοκόλλητα ή ετικέτες.
2. Βεβαιωθείτε ότι περιλαμβάνονται όλα τα εξαρτήματα και, εάν όχι, επικοινωνήστε αμέσως με τον επίσημο Υπηρεσία τεχνικής υποστήριξης της Cecotec.
3. Χρησιμοποιήστε ένα υγρό πανί για να καθαρίσετε τη φρυγανιέρα.
4. Βεβαιωθείτε ότι όλα τα εξαρτήματα έχουν συναρμολογηθεί σωστά και τοποθετήστε τη συσκευή σε ένα επίπεδο, μεσταθερή επιφάνεια.
5. Βεβαιωθείτε ότι υπάρχει αρκετός χώρος ανάμεσα στη φρυγανιέρα και τον τοίχο ή άλλες συσκευές, καθώς η τοστιέρα θα ζεσταθεί κατά τη λειτουργία.
6. Πριν χρησιμοποιήσετε την τοστιέρα για πρώτη φορά, είναι σημαντικό να εκτελέσετε μια διαδικασία ψησίματος χωρίς ψωμί. Πατήστε το μοχλό τοστ μέχρι να ασφαλίσει στη θέση του.
7. Όταν το ψήσιμο τελειώσει, οι μοχλοί τοστ ανεβαίνουν αυτόματα. Η τοστιέρα είναι τώρα έτοιμη για χρήση με ψωμί.

Προειδοποίηση: Κατά τη θέρμανση της συσκευής για πρώτη φορά ενδέχεται να εμφανιστεί ελαφριά οσμή και καπνός.

Αυτό οφείλεται σε υπολείμματα κατασκευαστικών υλικών και δεν επηρεάζει τη λειτουργία της συσκευής.

### 4. ΛΕΙΤΟΥΡΓΙΑ

#### ΣΥΜΒΟΥΛΕΣ ΓΙΑ ΙΔΑΝΙΚΑ ΑΠΟΤΕΛΕΣΜΑΤΑ ΨΗΦΙΑΣ

1. Διαφορετικοί τύποι ψωμιού έχουν ποικίλη περιεκτικότητα σε υγρασία. Επομένως, το ίδιο τοστ μπορεί να παράγει διαφορετικά αποτελέσματα.
2. Για ψωμί που είναι ελαφρώς ξηρό, χρησιμοποιήστε μια ρύθμιση χαμηλότερη.

3. Για φρέσκο ψωμί ή ψωμί ολικής αλέσεως, χρησιμοποιήστε υψηλότερη ταχύτητα.
4. Το ψωμί με ανώμαλη επιφάνεια απαιτεί υψηλότερη ρύθμιση .
5. Οι παχιά φέτες ψωμιού χρειάζονται περισσότερο χρόνο για το ψήσιμο. μπορεί ακόμη και να είναι απαραίτητο να ψήσετε το ψωμί για δεύτερη φορά.
6. Όταν ψήνετε μόνο μία φέτα, επιλέξτε μια ρύθμιση χαμηλή.
7. Όταν ψήνετε πολλές φέτες ψωμιού το ένα μετά το άλλο, η συσκευή θα είναι ζεστή και το τوست θα ψήνεται πιο γρήγορα.
8. Για τوست παγωμένο ψωμί, βάφλες ή άλλα γλυκά, χρησιμοποιήστε το κουμπί απόψυξης.

#### ΤΡΟΠΟΣ ΛΕΙΤΟΥΡΓΙΑΣ

1. Εισαγάγετε τις φέτες ψωμιού στις υποδοχές.
2. Χρησιμοποιήστε το κουμπί λειτουργίας για να επιλέξετε τον επιθυμητό βαθμό ψησίματος. Υπάρχουν 5 διαφορετικά επίπεδα, από 1 (ελαφριά φρυγανιά) έως 5 (σκοτεινή φρυγανιά).  
Σημείωση: ορίστε το επίπεδο 3 (μεσαίο ψήσιμο) για καφέ αποτελέσματα.
3. Σπρώξτε το μοχλό τوست μέχρι να ασφαλίσει στη θέση του. Η ενδεικτική λυχνία διακοπής θα ανάψει και θα ξεκινήσει η διαδικασία ψησίματος.
4. Η διαδικασία ψησίματος μπορεί να διακοπεί ανά πάσα στιγμή πατώντας το κουμπί διακοπής.
5. Όταν επιτευχθεί ο επιλεγμένος βαθμός φρυγανίσματος, το ψωμί θα εξαχθεί αυτόματα και η συσκευή θα σβήσει.

#### ΘΕΡΜΑΝΣΗ

1. Εισαγάγετε τις φέτες ψωμιού στις υποδοχές.
2. Εάν επιθυμείτε να ζεσταθεί η ζύμη, τοποθετήστε το κουλούρι στη φρυγανιέρα και τοποθετήστε την ζύμη στην κορυφή. Για να το συναρμολογήσετε, διπλώστε και τις δύο πλευρές στήριξης προς τα μέσα και τοποθετήστε το έτσι ώστε τα άκρα να εισαχθούν ελαφρώς στις εγκοπές. Για να διπλώσετε το κουλούρι, πιέστε απαλά το αριστερό και το δεξί βραχίονα προς τα έξω.
3. Πιέστε το μοχλό τوست προς τα κάτω μέχρι να ασφαλίσει στη θέση του.
4. Πατήστε το κουμπί επαναθέρμανσης.

Σημείωση: το ψωμί ή η ζαχαροπλαστική ζεσταίνεται αλλά δεν ψήνεται.

5. Η διαδικασία θέρμανσης μπορεί να διακοπεί ανά πάσα στιγμή πατώντας το κουμπί διακοπής.
6. Όταν το φαγητό ζεσταθεί, θα εξαχθεί αυτόματα και η συσκευή θα σβήσει.

Προειδοποίηση: ο βαθμός φρυγανίσματος δεν μπορεί να ρυθμιστεί κατά τη λειτουργία θέρμανσης.

DEFROST Αυτή η λειτουργία ξεπαγώνει πρώτα το ψωμί και μετά το ψήνει, επομένως η διαδικασία διαρκεί περισσότερο από τις υπόλοιπες λειτουργίες.

1. Εισαγάγετε τις φέτες ψωμιού στις υποδοχές.
2. Εάν θέλετε να ξεπαγώσετε τη ζύμη, τοποθετήστε το κουλούρι στο φρυγανιέρα και τοποθετήστε το πάνω.
3. Πιέστε το μοχλό τوست προς τα κάτω μέχρι να ασφαλίσει στη θέση του.
4. Χρησιμοποιήστε το κουμπί λειτουργίας για να επιλέξετε τον επιθυμητό βαθμό απόψυξης.

Προτεινόμενα επίπεδα: - Χαμηλή: για ψωμί από το ψυγείο ή λεπτές παγωμένες φέτες ψωμιού. - Μεσαίο: κατεψυγμένες βάφλες ή ρολά. - Υψηλή: παχύτερες παγωμένες φέτες ψωμιού και για ρολά και παχιά φέτες τوست.

5. Πατήστε το κουμπί απόψυξης.

6. Η διαδικασία απόψυξης μπορεί να διακοπεί ανά πάσα στιγμή πατώντας το κουμπί διακοπής.

7. Όταν το φαγητό ξεπαγώσει, θα εξαχθεί αυτόματα και η συσκευή θα σβήσει.

## 5. ΚΑΘΑΡΙΣΜΟΣ ΚΑΙ ΣΥΝΤΗΡΗΣΗ

- Απενεργοποιείτε και αποσυνδέετε πάντα τη συσκευή μετά από κάθε χρήση και πριν τον καθαρισμό.
- Αφήστε τη συσκευή να κρυώσει πριν καθαρίσετε και αποθηκεύσετε.
- Χρησιμοποιήστε ένα μαλακό, βρεγμένο πανί για να καθαρίσετε τα ορατά μέρη του προϊόντος.
- Μην βυθίζετε τη συσκευή σε νερό ή άλλο υγρό και μην την πλένετε στο πλυντήριο πιάτων.
- Μη χρησιμοποιείτε λειαντικά επιθέματα καθαρισμού, σκόνες ή καθαριστικά.
- Για να αφαιρέσετε τις κολλημένες φέτες ψωμιού, αποσυνδέστε την τοστιέρα και γυρίστε την και ανακινήστε ελαφρά.
- Αφαιρείτε τακτικά ψίχουλα και τυχόν μικρά κομμάτια ψωμιού από το δίσκο.

Τραβήξτε το δίσκο ψίχουλου στο πλάι και αδειάστε τον. Σκουπίστε το δίσκο ψίχουλου

με ένα υγρό πανί, στη συνέχεια στεγνώστε το προσεκτικά και σπρώξτε το πίσω στη συσκευή.

- Η συσκευή πρέπει να στεγνώσει εντελώς προτού τη χρησιμοποιήσετε ξανά.

Προειδοποίηση: Μην επιχειρήσετε ποτέ να αφαιρέσετε κολλημένες φέτες ψωμιού με αιχμηρά εργαλεία .

## 6. ΤΕΧΝΙΚΕΣ ΠΡΟΔΙΑΓΡΑΦΕΣ

Μοντέλο: Yummy Toast Double

Αναφορά προϊόντος: 08011

1180-1400 W, 220-240 V ~, 50/60 Hz

Κατασκευασμένο στην Κίνα Σχεδιασμένο στην Ισπανία

## 7. ΥΠΗΡΕΣΙΑ ΚΑΙ ΕΓΓΥΗΣΗ ΤΕΧΝΙΚΗΣ ΥΠΟΣΤΗΡΙΞΗΣ

Η ευρωπαϊκή οδηγία 2012/19 / ΕΕ για τα απόβλητα ηλεκτρικού και ηλεκτρονικού εξοπλισμού

(WEEE), καθορίζει ότι οι παλιές οικιακές ηλεκτρικές συσκευές δεν πρέπει να απορρίπτονται μαζί με

τα κανονικά μη ταξινομημένα αστικά απόβλητα. Οι παλιές συσκευές πρέπει να συλλέγονται ξεχωριστά,

προκειμένου να βελτιστοποιηθεί η ανάκτηση και η ανακύκλωση των υλικών που περιέχουν και να μειωθεί

επιπτώσεις στην ανθρώπινη υγεία και στο περιβάλλον.