

KRAFT&DELE

PROFESSIONAL

Πριονοκορδέλα 850W KD5294



Διαβάστε προσεκτικά αυτό το εγχειρίδιο πριν ξεκινήσετε να εργάζεστε με τη συσκευή.



Γενικές οδηγίες ασφαλείας για ηλεκτρικά εργαλεία

ΠΡΟΕΙΔΟΠΟΙΗΣΗ! Διαβάστε όλες τις υποδείξεις ασφαλείας, τις οδηγίες, τις εικόνες και τις προδιαγραφές που συνοδεύουν το ηλεκτρικό εργαλείο. Η παράβλεψη των παρακάτω οδηγιών μπορεί να οδηγήσει σε ηλεκτροπληξία, πυρκαγιά ή/και σοβαρό τραυματισμό. Φυλάξτε όλες τις υποδείξεις ασφαλείας και τις οδηγίες για μελλοντική αναφορά. Ο όρος "ηλεκτρικό εργαλείο" που χρησιμοποιείται σε αυτές τις οδηγίες ασφαλείας αναφέρεται σε ηλεκτρικά εργαλεία που λειτουργούν με ρεύμα (με καλώδιο δικτύου) ή/και ηλεκτρικά εργαλεία που λειτουργούν με μπαταρία (χωρίς καλώδιο τροφοδοσίας).

1. Κρατήστε το χώρο εργασίας τακτοποιημένο. Η έλλειψη τάξης στον χώρο εργασίας μπορεί να έχει ως αποτέλεσμα
 - ατύχημα.
 - 2. Λάβετε υπόψη τις περιβαλλοντικές συνθήκες.
 - - Μην εκθέτετε τα ηλεκτρικά εργαλεία στη βροχή.
 - - Μην χρησιμοποιείτε ηλεκτρικά εργαλεία σε υγρό ή υγρό περιβάλλον.
 - - Βεβαιωθείτε ότι ο χώρος εργασίας είναι καλά φωτισμένος.
 - - Μην χρησιμοποιείτε ηλεκτρικά εργαλεία σε μέρη με κίνδυνο πυρκαγιάς ή έκρηξης.
2. Προστατευτείτε από ηλεκτροπληξία
 - Αποφύγετε την επαφή του σώματος με γειωμένα μέρη (π.χ. σωλήνες, ψύκτρες, ηλεκτρικοί φούρνοι, σωλήνες ψύξης).
3. Τα άλλα άτομα πρέπει να κρατούνται μακριά από τη συσκευή
 - Μην αφήνετε άλλα άτομα, ιδιαίτερα παιδιά, να αγγίζουν το ηλεκτρικό εργαλείο ή το καλώδιο.Κρατήστετα μακριά από την περιοχή εργασίας.
4. Αποθηκεύστε τα ηλεκτρικά εργαλεία σε αδράνεια σε ασφαλές μέρος όταν δεν τα χρησιμοποιείτε
 - Τα αχρησιμοποιήτα ηλεκτρικά εργαλεία πρέπει να φυλάσσονται σε ξηρό μέρος, σε μεγάλο υψόμετρο, κλειδωμένα, μακριά από παιδιά.
5. Μην υπερφορτώνετε τα ηλεκτρικά εργαλεία
 - Τα ηλεκτρικά εργαλεία λειτουργούν καλύτερα και ασφαλέστερα εντός του καθορισμένου εύρους ισχύος.
6. Χρησιμοποιήστε κατάλληλο ηλεκτρικό εργαλείο
 - Μην χρησιμοποιείτε μηχανήματα με χαμηλή ισχύ για να εκτελείτε βαριές εργασίες.
 - Μην χρησιμοποιείτε την ηλεκτρική συσκευή για σκοπούς για τους οποίους δεν προορίζονται. Για παράδειγμα, μην χρησιμοποιείτε κυκλικό πριόνι χειρός για να κόβετε κούτσουρα δέντρων και κορμούς.
7. Φορέστε κατάλληλα ρούχα εργασίας
 - Μην φοράτε φαρδιά ρούχα ή κοσμήματα. υπάρχει κίνδυνος να αναχαιτιστούν από το μηχάνημα.
 - Συνιστώνται αντιολισθητικά υποδήματα όταν εργάζεστε σε εξωτερικούς χώρους.
 - Δέστε μακριά μαλλιά και χρησιμοποιήστε ένα κατάλληλο διχτυωτό σκουφάκι.
8. Χρησιμοποιήστε μέτρα ατομικής προστασίας
 - Να φοράτε προστατευτικά γυαλιά.
 - Κατά τη διάρκεια της εργασίας που δημιουργεί σκόνη, χρησιμοποιήστε μάσκα προστασίας του αναπνευστικού συστήματος.
9. Συνδέστε τη συσκευή εξαγωγής σκόνης
 - Εάν το μηχάνημα είναι εξοπλισμένο με συνδέσεις για αναρρόφηση και εξαγωγή σκόνης, βεβαιωθείτε ότι συνδέονται και χρησιμοποιούνται σωστά.
10. Μην χρησιμοποιείτε το καλώδιο για σκοπούς για τους οποίους δεν προορίζονται
 - Μην τραβάτε το καλώδιο για να βγάλετε το φισ από την πρίζα. Προστατέψτε το καλώδιο από θερμότητα, λάδι και αιχμηρές άκρες. Τα κατεστραμμένα ή μπερδεμένα καλώδια αυξάνουν τον κίνδυνο ηλεκτροπληξίας.
11. Ασφαλίστε
 - Χρησιμοποιήστε εντατήρες ή μέγγενη για να κρατήσετε το τεμάχιο εργασίας. Χάρη σε αυτό, θα

είναι πιο σταθερό από ό, τι στο χέρι.

12. Αποφύγετε τις αφύσικες στάσεις του σώματος

- Βεβαιωθείτε ότι βρίσκεστε σε ασφαλή θέση και διατηρείτε την ισορροπία σας ανά πάσα στιγμή.

13. Φροντίστε τα εργαλεία

- Διατηρήστε τα εργαλεία σας αιχμηρά και καθαρά για καλύτερη και ασφαλέστερη εργασία.

- Ακολουθήστε τις οδηγίες για λίπανση και αλλαγή εργαλείων.

- Ελέγχετε τακτικά το καλώδιο τροφοδοσίας της ηλεκτρικής συσκευής και ζητήστε την αντικατάστασή του από αναγνωρισμένο ειδικό εάν έχει υποστεί ζημιά.

- Τα καλώδια προέκτασης πρέπει να ελέγχονται τακτικά και να αντικαθίστανται εάν έχουν υποστεί ζημιά.

- Διατηρείτε τις λαβές στεγνές, καθαρές και απαλλαγμένες από λάδια και λίπη.

14. Τραβήξτε το φιν από την πρίζα

- Όταν το ηλεκτρικό εργαλείο δεν χρησιμοποιείται, πριν από τη συντήρηση και κατά την αλλαγή εργαλείων, π.χ. δίσκο κοπής, τρυπάνι, φρέζα.

15. Μην αφήνετε τα κλειδιά στη συσκευή

- Πριν ενεργοποιήσετε τη συσκευή, ελέγξτε ότι έχουν αφαιρεθεί όλα τα κλειδιά και τα εργαλεία ρύθμισης.

16. Αποφύγετε την κατά λάθος εκκίνηση της συσκευής

- Όταν εισάγετε το βύσμα στην πρίζα, βεβαιωθείτε ότι ο διακόπτης είναι απενεργοποιημένος.

17. Χρησιμοποιήστε προέκταση όταν εργάζεστε σε εξωτερικούς χώρους

- Χρησιμοποιείτε μόνο κατάλληλα εγκεκριμένα και επισημασμένα καλώδια επέκτασης σε εξωτερικούς χώρους.

18. Να είστε προσεκτικοί

- Δώστε προσοχή σε αυτό που κάνετε και χρησιμοποιήστε την κοινή λογική όταν εργάζεστε.

Μην χρησιμοποιείτε ηλεκτρικά εργαλεία εάν σας αποσπάται η προσοχή.

19. Επιθεωρήστε το ηλεκτρικό εργαλείο για ζημιές

- Πριν συνεχίσετε να χρησιμοποιείτε την ηλεκτρική συσκευή, ελέγξτε τις συσκευές ασφαλείας ή ελέγξτε προσεκτικά τα ελαφρώς κατεστραμμένα μέρη για σωστή λειτουργία και λειτουργία όπως προβλέπεται.

- Ελέγξτε ότι τα κινούμενα μέρη λειτουργούν σωστά και δεν μπλοκάρουν ή ότι τα κινούμενα μέρη έχουν τοποθετηθεί σωστά και ότι πληρούν όλες τις προϋποθέσεις για τη σωστή λειτουργία του ηλεκτρικού εργαλείου.

- Η επισκευή ή η αντικατάσταση των κατεστραμμένων διατάξεων ασφαλείας και εξαρτημάτων πρέπει να εκτελείται από εγκεκριμένα συνεργεία, εκτός εάν ορίζεται διαφορετικά στο εγχειρίδιο λειτουργίας.

- Μην χρησιμοποιείτε ηλεκτρικές συσκευές όταν ο διακόπτης on/off δεν λειτουργεί. Ένας χαλασμένος διακόπτης πρέπει να αντικατασταθεί από ένα από τα συνεργεία εξυπηρέτησης πελατών.

20. ΣΗΜΕΙΩΣΗ!

- Η χρήση άλλων εργαλείων λειτουργίας και άλλων εξαρτημάτων μπορεί να εγκυμονεί κίνδυνο τραυματισμού.

21. Μόνο εξειδικευμένοι ηλεκτρολόγοι θα πρέπει να πραγματοποιούν επισκευές σε ηλεκτρική συσκευή.

- Αυτό το ηλεκτρικό εργαλείο συμμορφώνεται με τις σχετικές απαιτήσεις ασφαλείας. Οι επισκευές επιτρέπεται να εκτελούνται μόνο από εξειδικευμένα τεχνικά συνεργεία χρησιμοποιώντας γνήσια ανταλλακτικά. Διαφορετικά, ενδέχεται να προκληθούν ατυχήματα χρήστη.

Υποδείξεις ασφαλείας για πριονοκορδέλες

- Μην χρησιμοποιείτε το εργαλείο κοντά σε εύφλεκτα υγρά ή αέρια. Πρέπει να φοράτε γάντια όταν χειρίζεστε τη λεπίδα του πριονιού ή τα τραχιά μέρη.
- Να φοράτε γυαλιά ασφαλείας ανά πάσα στιγμή κατά τη διάρκεια της εργασίας.
- Να φοράτε πάντα ασπίδα στο στόμα ή μάσκα για τη σκόνη.
- Αντικαταστήστε ένα φθαρμένο κάλυμμα τραπεζιού.
- Μην χρησιμοποιείτε κοπτικές ταινίες που έχουν υποστεί ζημιά ή παραμόρφωση.
- Πριν από τη χρήση, επιθεωρήστε προσεκτικά τη λεπίδα του πριονιού για ρωγμές ή άλλες ζημιές. Εάν η λεπίδα του πριονιού έχει ραγίσει ή έχει υποστεί άλλη ζημιά, αντικαταστήστε την αμέσως. Χρησιμοποιείτε μόνο πριονόλαμες που συνιστώνται από τον κατασκευαστή και συμμορφώνονται με το EN 847-1.
- Επιλέξτε την κατάλληλη λάμα πριονιού για το υλικό που κόβετε και ρυθμίστε τη σωστή ταχύτητα.
- Χρησιμοποιείτε μόνο εξαρτήματα που συνιστώνται σε αυτό το εγχειρίδιο. Η χρήση ακατάλληλων εξαρτημάτων μπορεί να οδηγήσει σε τραυματισμό.
- Βεβαιωθείτε ότι η λεπίδα του πριονιού είναι πάντα αιχμηρή και καθαρή για να διατηρείτε την ακουστική όσο το δυνατόν χαμηλότερη.
- Μην εκκινείτε το ηλεκτρικό εργαλείο με ανοιχτό το προστατευτικόλεπίδας.
- Όταν κόβετε ξύλο, συνδέστε το ηλεκτρικό εργαλείο σε ένα σύστημα εξαγωγής σκόνης.
- Πριν ανάψετε το μηχάνημα, αφαιρέστε τα κλειδιά, τα απορρίμματα κοπής κ.λπ. από το τραπέζι.
- Πριν τοποθετήσετε το τεμάχιο εργασίας στο μηχάνημα, αφήστε το μηχάνημα να λειτουργήσει για κάποιο χρονικό διάστημα χωρίς φορτίο. Δώστε προσοχή στους κραδασμούς και την εξάντληση. Αυτά τα φαινόμενα αποτελούν ένδειξη βλάβης ή ακατάλληλης τοποθέτησης της λεπίδας του πριονιού.
- Μην κόβετε μεταλλικά αντικείμενα όπως καρφιά ή βίδες. Ελέγξτε το τεμάχιο εργασίας για καρφιά, βίδες και άλλα ξένα υλικά και αφαιρέστε τα εάν χρειάζεται πριν ξεκινήσετε την εργασία.
- Κρατήστε τα χέρια σας μακριά από τη λεπίδα του πριονιού.
- Μην στέκεστε ποτέ προς την κατεύθυνση της κοπής. Δεν πρέπει να υπάρχουν άλλα άτομα στην περιοχή κοπής.
- Για ευθείες κοπές σε μικρά μέρη, χρησιμοποιήστε το ωστήριο πιέζοντάς το προς τον παράλληλο οδηγό.
- Στερεώστε τον παράλληλο οδηγό στο κάτω μέρος του τραπεζιού για κοψίματα με λοξό με το κεκλιμένο τραπέζι.
- Όταν κόβετε στρογγυλά ή ακανόνιστα κομμάτια ξύλου, χρησιμοποιήστε κατάλληλη συσκευή συγκράτησης για να αποτρέψετε την περιστροφή του τεμαχίου εργασίας.
- Κατά τη διάρκεια όλων των εργασιών κοπής, η προστασία της λεπίδας πρέπει πάντα να χαμηλώνει όσο το δυνατόν πιο κοντά στο τεμάχιο εργασίας.
- Τα μακριά τεμάχια εργασίας θα πρέπει να προστατεύονται από πιθανή κλίση στο τέλος της κοπής, π.χ. χρησιμοποιώντας ένα δοκάρι με ρολό.
- Μην καθαρίζετε τη λεπίδα του πριονιού ενώ βρίσκεται ακόμα σε κίνηση.
- Μην χρησιμοποιείτε ποτέ τους προφυλακτήρες για ανύψωση ή μεταφορά.
- Κατά τη μεταφορά του ηλεκτρικού εργαλείου, η προστασία της πριονόλαμας πρέπει να βρίσκεται στην κάτω θέση κοντά στο τραπέζι.

Οδηγίες Εγκατάστασης

ΠΡΟΕΙΔΟΠΟΙΗΣΗ! Μην συνδέετε ποτέ το φις της συσκευής σε μια πρίζα πριν πραγματοποιήσετε όλες τις εγκαταστάσεις και ρυθμίσεις και πριν διαβάσετε και κατανοήσετε τις οδηγίες.

Σχετικά με την ασφάλεια και τη λειτουργία της συσκευής.

Ανοίξτε και τοποθετήστε την πτυσσόμενη βάση σε μια συμπαγή και επίπεδη επιφάνεια που μπορεί να υποστηρίξει το βάρος της ίδιας της συσκευής και των υλικών εργασίας. Να είστε προσεκτικοί όταν τοποθετείτε τη συσκευή σε μια επιφάνεια.

Ελέγξτε ότι η πηγή ρεύματος και η πρίζα είναι συμβατά με τη συσκευή. Οποιαδήποτε πληροφορία για το θέμα τροφοδοσίας βρίσκεται στην πινακίδα τεχνικών χαρακτηριστικών της συσκευής. Οποιοσδήποτε αλλαγές πρέπει να γίνονται πάντα από εξειδικευμένο ηλεκτρολόγο.

ΠΡΟΕΙΔΟΠΟΙΗΣΗ! Αυτή η συσκευή πρέπει να είναι γειωμένη. Μπορεί να προκληθεί ηλεκτροπληξία εάν δεν παρέχεται σωστή γείωση. Βεβαιωθείτε ότι η πρίζα είναι γειωμένη. Εάν έχετε οποιαδήποτε αμφιβολία, συμβουλευτείτε έναν εξειδικευμένο ηλεκτρολόγο για περισσότερες πληροφορίες.

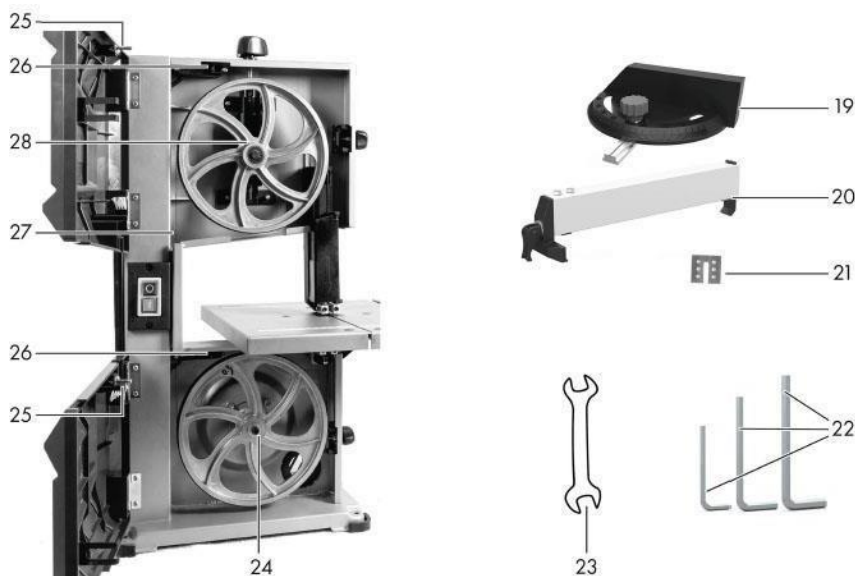
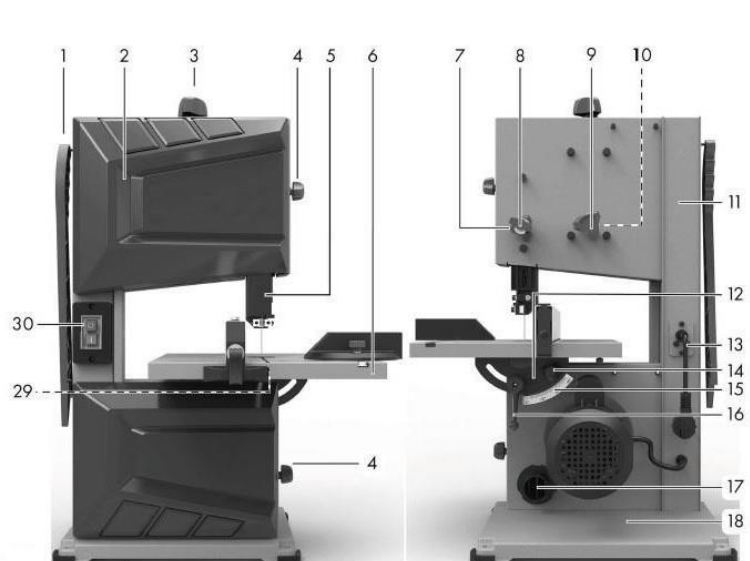

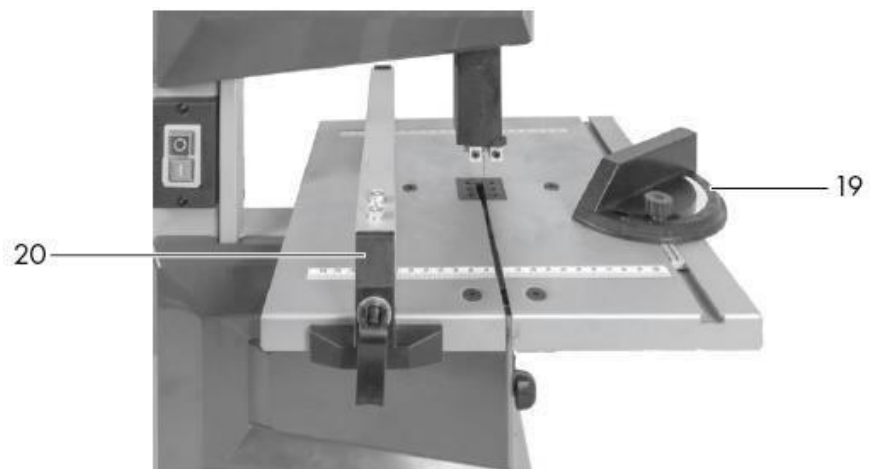
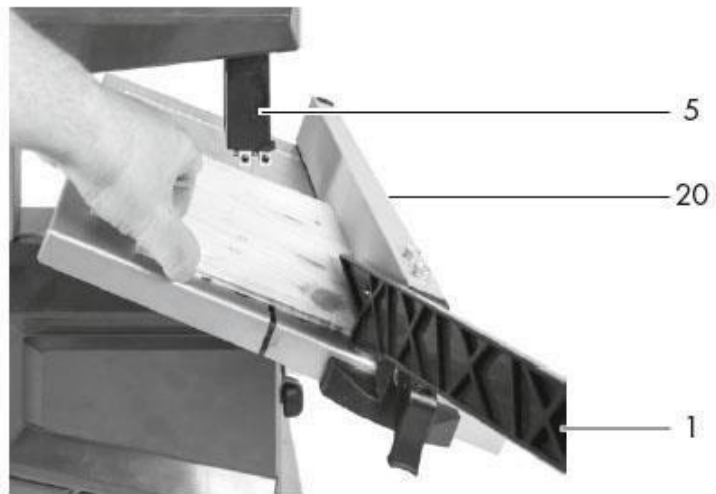

Εγχειρίδιο χρήστη Αποσυσκευασία

- Ανοίξτε τη συσκευασία και βγάλτε προσεκτικά τη συσκευή.
- Αφαιρέστε το υλικό συσκευασίας και την προστασία συσκευασίας/μεταφοράς (εάν υπάρχει).
- Ελέγξτε ότι το εύρος της παράδοσης είναι πλήρες.
- Ελέγξτε τη συσκευή και τα εξαρτήματα για ζημιές κατά τη μεταφορά. Σε περίπτωση καταγγελίας, ενημερώστε αμέσως τον προμηθευτή. Μεταγενέστερες καταγγελίες δεν θα γίνονται δεκτές.
- Εάν είναι δυνατόν, διατηρήστε τη συσκευασία μέχρι το τέλος της περιόδου εγγύησης.
- Πριν χρησιμοποιήσετε τη συσκευή, διαβάστε τη με βάση τις οδηγίες λειτουργίας.
- Χρησιμοποιείτε μόνο γνήσια ανταλλακτικά για αξεσουάρ και φθορά και ανταλλακτικά. Μπορείτε να αγοράσετε ανταλλακτικά από τον διανομέα σας.
- Κατά την παραγγελία, αναφέρετε τους αριθμούς των προϊόντων μας καθώς και τον τύπο και το έτος κατασκευής της συσκευής.

Περιγραφή της δράσης

Το πριονοκορδέλα είναι ένα όρθιο πριόνι με κινούμενη λεπίδα πριονιού σε μορφή κλειστού δακτυλίου. Το πριόνι ταινίας σας επιτρέπει να κάνετε ακριβείς κοπές σε ξύλο και άλλα παρόμοια υλικά. Οι λειτουργίες των στοιχείων λειτουργίας περιγράφονται στις παρακάτω περιγραφές.

- 1 Ωθητής
- 2 Πόρτα περιβλήματος
- 3 μπουλόνι σφιγκτήρα
- 4 Κλειδαριά πόρτας
- 5 Προστασία πριονιού
- 6 Τραπέζι πριονιού
- 7 Ρύθμιση ύψους
- 8 Σετ βίδα
- 9 Ρύθμιση τροχού ταξιδιού
- 10 Παξιμάδι ασφάλισης
- 11 Πλαίσιο
- 12 Πλάκα σφιγκτήρα
- 13 Εγκατάσταση της σύνδεσης δικτύου
- 14 Βίδα βακελίτη
- 15 Γωνιακή κλίμακα
- 16 Λαβή συγκράτησης
- 17 Σύνδεση για σύστημα εξαγωγής σκόνης
- 18 Πέλμα συσκευής
- 19 Εγκάρσιο στοπ
- 20 Παράλληλος οδηγός
- 21 Κάλυμμα τραπεζιού
- 22 Γαλλικό κλειδί, μεγέθη 3, 4, 5
- 23 Πιρουνόκλειδο, μέγεθος 10
(δεν περιλαμβάνεται στο πεδίο παράδοσης)

- 24** Τροχός οδήγησης
- 25** Πείρος για διακόπτη ασφαλείας
- 26** Διακόπτης ασφαλείας
- 27** Πριονόλαμα
- 28** Κύκλος
- 29** Ενίσχυση
- 30** Διακόπτης on/off

- B Οδηγός άνω λεπίδας
- 31** Μπουλόνι στερέωσης πίσω τροχιάς
- 32** Βίδα στερέωσης πλευρικού οδηγού
- 33** Πείρος οδηγός
- 34** Οδηγός κύλινδρος
- 35** Μπουλόνι οδηγού B Οδηγός κάτω λεπίδας D
- Τοποθετήστε τη λεπίδα του πριονιού κάθετα στο τραπέζι του πριονιού
- 36** Βίδα ροδέλας
- 37** Παξιμάδι συγκράτησης

⚠ ΠΡΟΕΙΔΟΠΟΙΗΣΗ! Κίνδυνος τραυματισμού λόγω τυχαίας εκκίνησης της συσκευής. Μην συνδέετε το φις στην πρίζα έως ότου η συσκευή είναι εντελώς έτοιμη για χρήση.

Μεταφορά

Συμβουλές μεταφοράς

- Μην χρησιμοποιείτε ποτέ τους προφυλακτήρες για ανύψωση ή μεταφορά.
- Κατά τη μεταφορά του ηλεκτρικού εργαλείου, η προστασία της πριονόλαμας πρέπει να βρίσκεται στην κάτω θέση κοντά στο τραπέζι.
- Μεταφέρετε τη συσκευή κρατώντας το πόδι (18) με το ένα χέρι και το πλαίσιο (11) με το άλλο χέρι.

Εγκατάσταση

Η συσκευή δεν είναι ακόμη έτοιμη για λειτουργία κατά την παράδοση. Πριν από την πρώτη εκκίνηση, απαιτούνται τα ακόλουθα βήματα:

- Συναρμολόγηση του τραπεζιού πριονιού
- Ρύθμιση της θέσης της λεπίδας πριονιού

Εργαλεία που χρειάζονται

- Μέγεθος κλειδιού Άλεν 4 (22)

Συναρμολόγηση του τραπεζιού πριονιού

⚠ ΠΡΟΕΙΔΟΠΟΙΗΣΗ! Κίνδυνος περικοπών! Κατά το χειρισμό της λεπίδας του πριονιού πρέπει να χρησιμοποιούνται γάντια ανθεκτικά στην κοπή.

1. Αφαιρέστε τη βίδα βακελίτη (14), το στήριγμα συγκράτησης (16) και την πλάκα σύσφιξης (12) του μηχανισμού ρύθμισης κλίσης.
 2. Αφαιρέστε τη μία βίδα από το στήριγμα (29) στο κάτω μέρος του τραπεζιού πριονιού. Το στήριγμα πρέπει να περιστραφεί έτσι ώστε η σχισμή στο τραπέζι του πριονιού να είναι ελεύθερη.
 3. Τοποθετήστε το τραπέζι πριονιού (6) από πίσω προς τα εμπρός. Οδηγήστε τη λεπίδα του πριονιού (27) μέσα από την υποδοχή.
 4. Στερεώστε το τραπέζι του πριονιού με πλάκα σύσφιξης, μπουλόνι βακελίτη και βραχίονα συγκράτησης. Η πλάκα σύσφιξης είναι εσοχή σε έναν οδηγό στο κάτω μέρος του τραπεζιού πριονιού.
 5. Στερεώστε το στήριγμα στην αρχική του θέση.
- ✓ Η συσκευή είναι έτοιμη να τοποθετηθεί.

Ρυθμιστικά στοιχεία και οι λειτουργίες τους

Πριν εργαστείτε με τη συσκευή ή αλλάξετε τις ρυθμίσεις, εξοικειωθείτε με όλα τα χειριστήρια και τις λειτουργίες τους. Είναι πιθανό αυτά τα χειριστήρια να λειτουργούν σε απροσδόκητες καταστάσεις.

Σηκώστε και κατεβάστε το προστατευτικό της λεπίδας του πριονιού

⚠ ΠΡΟΣΟΧΗ! Κίνδυνος κοψίματος και ζημιάς στη συσκευή! Το προστατευτικό λεπίδας πρέπει πάντα να χαμηλώνει όπως

πιο κοντά στο υλικό που πρόκειται να κοπεί. Αυτό διασφαλίζει ότι η λεπίδα του πριονιού προστατεύεται καλά και καθοδηγείται σωστά.

1. ⚠ ΠΡΟΣΟΧΗ! Κίνδυνος περικοπών!

Μην μετακινείτε ποτέ το προστατευτικό της λεπίδας πριονιού (5) με το χέρι σας. Χαλαρώστε τη βίδα ρύθμισης (8) του προφυλακτήρα της λεπίδας του πριονιού.

2. Το προστατευτικό λεπίδας μπορεί να ανυψωθεί ή να χαμηλώσει περιστρέφοντας τον ρυθμιστή ύψους (7). Διεύθυνση περιστροφής, από πίσω:

↻ ανύψωση

↻ χαμήλωμα

3. Σφίξτε τη βίδα ρύθμισης γέροντας το τραπέζι του πριονιού Το στήριγμα στερέωσης (16) μπορεί να περιστραφεί ανεξάρτητα από τη βίδα τραβώντας το μακριά από το πλαίσιο (11).

1. Χαλαρώστε τον σφιγκτήρα συγκράτησης (16) και τη βίδα από βακελίτη (14).

2. Γείρετε το τραπέζι του πριονιού (6). Η γωνία κλίσης υποδεικνύεται από την κλίμακα γωνίας (15).

3. Σφίξτε τον σφιγκτήρα συγκράτησης και τη βίδα βακελίτη. Άνοιγμα της πόρτας του περιβλήματος

⚠ ΠΡΟΕΙΔΟΠΟΙΗΣΗ! Πριν ανοίξετε την πόρτα του περιβλήματος, αφαιρέστε το φιν από την πρίζα.

1. Γυρίστε την κλειδαριά της πόρτας (4) ↻. Μετά από 2 στροφές το πολύ, η πόρτα του περιβλήματος (2) ανοίγει ελαφρώς. Οι διακόπτες προστασίας διακόπτουν το ηλεκτρικό κύκλωμα.

2. Περιστρέψτε περαιτέρω την κλειδαριά της πόρτας ↻ μέχρι να μπορέσετε να ανοίξετε την πόρτα του περιβλήματος.

Κλείσιμο της πόρτας του περιβλήματος

1. Πιέστε και κρατήστε τη θύρα του περιβλήματος (2) πάνω στο πλαίσιο (11).

2. Γυρίστε την κλειδαριά της πόρτας (4)

5. Χαρακτηριστικά ασφαλείας και οι λειτουργίες τους

⚠ ΠΡΟΕΙΔΟΠΟΙΗΣΗ! Κίνδυνος τραυματισμού από κατεστραμμένες συσκευές ασφαλείας Οι ελαττωματικές συσκευές και εξαρτήματα ασφαλείας πρέπει να επισκευάζονται ή να αντικαθίστανται σωστά από το κέντρο σέρβις μας, εκτός εάν αναφέρεται διαφορετικά στο εγχειρίδιο λειτουργίας. Οι ακόλουθες διασφαλίσεις προστατεύουν το άτομο που εκτελεί τηνεργασία:

Προστασία πριονοκορδέλας

● Πρέπει να είναι όσο το δυνατόν χαμηλότερα κατά την κοπή.

● Το στοιχείο προστατεύει το χέρι κατά την κοπή.

● Εμποδίζει τη λεπίδα να σέρνει μέρη του σώματος ή αντικείμενα. 25 + 26 Κλείσιμο ασφαλείας

● Αποτελείται από έναν πείρο (25) στην πόρτα του περιβλήματος και έναν διακόπτη ασφαλείας (26) στο πλαίσιο.

● Απενεργοποιεί αμέσως τη συσκευή εάν ανοίξει μία από τις πόρτες του περιβλήματος κατά τη λειτουργία.

● Αποτρέπει την έλξη τμημάτων του σώματος ή αντικειμένων από τη λεπίδα του πριονιού ή τους τροχούς.

Έλεγχος της συσκευής πριν από την έναρξη της εργασίας

Πραγματοποιείτε πάντα ενδελεχή έλεγχο της συσκευής πριν ξεκινήσετε την εργασία.

⚠ ΠΡΟΕΙΔΟΠΟΙΗΣΗ! Κίνδυνος τραυματισμού λόγω τυχαίας εκκίνησης της συσκευής. Βύσμα σύνδεσης ρεύματος

μόνο όταν η συσκευή είναι εντελώς έτοιμη για χρήση.

Έλεγχος και ρύθμιση της τάσης της λεπίδας

Η σωστή τάση της λεπίδας του πριονιού είναι ζωτικής σημασίας για την ασφάλεια και τη σωστή λειτουργία του μηχανήματος. Η λεπίδα του πριονιού μπορεί να σπάσει εάν η τάση είναι πολύ υψηλή. Η λεπίδα του πριονιού μπορεί να σταματήσει εάν η τάση είναι πολύ χαμηλή.

1. Χρησιμοποιήστε προστασία χεριών.

2. Ανασηκώστε το προστατευτικό της λεπίδας του πριονιού (5) μέχρι το τέρμα.

3. Πιέστε προς τα μέσα τη λεπίδα του πριονιού (27) από το πλάι. Ονομαστική τιμή: Πρέπει να μπορείτε να πιέσετε τη λεπίδα του πριονιού από το πλάι κατά περίπου 1-2 mm.

1. Αλλάξτε την τάση περιστρέφοντας τη βίδα σύσφιξης (3) μέχρι να επιτευχθεί η καθορισμένη τιμή. Διεύθυνση περιστροφής, όπως φαίνεται από ψηλά:

⤵ Τέντωμα της λεπίδας του πριονιού

⤴ Χαλάρωση της λεπίδας του πριονιού

Έλεγχος θέσης λεπίδας

Εάν δεν τηρούνται οι ονομαστικές τιμές: δείτε "Ρύθμιση της θέσης της λεπίδας του πριονιού".

1. Ανοίξτε τη θύρα του περιβλήματος (2).

2. Στα παρακάτω βήματα, η λεπίδα του πριονιού (27) πρέπει να ελεγχθεί για ζημιές, π.χ. ρωγμές, λείπουνδόντια...

3. ⚠ ΠΡΟΕΙΔΟΠΟΙΗΣΗ! Κίνδυνος τραυματισμού! Μια κατεστραμμένη λεπίδα πριονιού μπορεί να σπάσει! Μην χρησιμοποιείτε ποτέ το μηχάνημα με κατεστραμμένη λεπίδα πριονιού. Τοποθετήστε μια άθικτη λεπίδα πριονιού.

4. Ελέγξτε τη θέση στον κινητήριο τροχό (24) και στον τροχό κίνησης (28):

Γυρίστε τον τροχό και παρατηρήστε

λεπίδα στον τροχό κίνησης και στον κινητήριο τροχό. Ονομαστική τιμή: Η λεπίδα κινείται πλήρως στα μαύρα ελαστικά των κινητήριων και κινούμενων τροχών.

5. Ελέγξτε τη θέση στους πίσω οδηγούς:

• Γυρίστε τον τροχό οδήγησης και παρατηρήστε τους κυλίνδρους οδήγησης (34) των πίσω οδηγών.

Ονομαστική τιμή: Οι κύλινδροι οδήγησης δεν περιστρέφονται όσο κινείται η λεπίδα του πριονιού.

• Τραβήξτε τη λεπίδα του πριονιού όσο σταματάει και τραβήξτε προς τα πίσω με ένα κομμάτι ξύλο. Ονομαστική αξία: Η λάμα του πριονιού μπορεί να γείρει έως και ½ mm με ένα κομμάτι ξύλο.

6. Ελέγξτε την πλευρική θέση των πλευρικών οδηγών (εικ. Β, C): Γυρίστε τον τροχό κίνησης και παρατηρήστε τους πλευρικούς οδηγούς στο μπροστινό μέρος Ρυθμισμένη τιμή: Η λεπίδα του πριονιού σχεδόν αγγίζει τους πείρους οδήγησης (33): Απόσταση περ. ½ mm. Η λεπίδα δεν θα τρίβεται στους οδηγούς πείρους.

7. Ελέγξτε την πίσω θέση των πλευρικών οδηγών: Γυρίστε τον τροχό και παρατηρήστε τους πλευρικούς οδηγούς στη δεξιά πλευρά. Ονομαστική τιμή: Το χωρίς δόντια τμήμα της λεπίδας του πριονιού περνά ανάμεσα στα μπουλόνια οδηγού.

8. Κλείστε τη θύρα του περιβλήματος (2).

Ελέγξτε ότι η λεπίδα του πριονιού είναι κάθετη στο τραπέζι του πριονιού

Απαιτείται κατακόρυφη γωνία ακινητοποίησης για ενδελεχή έλεγχο (δεν περιλαμβάνεται στο πεδίο παράδοσης). Ένας παράλληλος φράκτης (20) μπορεί να χρησιμοποιηθεί ως οδηγός.

1. Γείρετε το τραπέζι του πριονιού προς τη βίδα ακινητοποίησης (36).

2. Ελέγξτε ότι το τραπέζι του πριονιού και η λεπίδα είναι κάθετα μεταξύ τους χρησιμοποιώντας τη γωνία ακινητοποίησης. Έλεγχος ασφαλείας ⚠ ΠΡΟΕΙΔΟΠΟΙΗΣΗ! Κίνδυνος τραυματισμού Η συσκευή δεν πρέπει ποτέ να τίθεται σε λειτουργία εάν μία από τις συσκευές ασφαλείας είναι κατεστραμμένη ή δεν λειτουργεί. Επικοινωνήστε με το Κέντρο Εξυπηρέτησης.

1. Χαμηλώστε το προστατευτικό της λεπίδας (5) μέχρι τέρμα.

2. Βεβαιωθείτε ότι το προστατευτικό λεπίδας στο προστατευτικό λεπίδας (5) δεν έχει υποστεί ζημιά και είναι ασφαλισμένο.

3. Συνδέστε το βύσμα της συσκευής σε μια πρίζα.

4. Πατήστε το κουμπί ON στο διακόπτη ON / OFF (30)

5. Ανοίξτε προσεκτικά τις δύο πόρτες του περιβλήματος (2). ✓ Η συσκευή σταματά αμέσως.

6. Τραβήξτε το φιν από την πρίζα.

Επιθεώρηση και αντικατάσταση του καλύμματος τραπέζιου

1. Επιθεωρήστε το κάλυμμα του τραπεζιού (21) για ζημιές.
2. Αντικαταστήστε μια κατεστραμμένη επιφάνεια τραπεζιού.

⚠ ΠΡΟΕΙΔΟΠΟΙΗΣΗ! Κίνδυνος περικοπών! Κατά το χειρισμό της λεπίδας του πριονιού πρέπει να χρησιμοποιούνται γάντια ανθεκτικά στην κοπή.

1. Πιέστε το μαξιλαράκι του τραπεζιού από κάτω από το τραπέζι του πριονιού (6).
 2. Τοποθετήστε το νέο κάλυμμα τραπεζιού στην εγκοπή στο τραπέζι του πριονιού. Η επιφάνεια του τραπεζιού δεν πρέπει να προεξέχει, αλλά πρέπει να εφαρμόζει σφιχτά πάνω στο τραπέζι του πριονιού.
- ✓ Η συσκευή είναι έτοιμη για χρήση. Λειτουργία Κοπή με πριονοκορδέλα

⚠ ΠΡΟΕΙΔΟΠΟΙΗΣΗ!

Κίνδυνος τραυματισμού και υλικών ζημιών! Κατά την κοπή, ακολουθήστε αυτές τις οδηγίες:

Βασικές συμβουλές

1. Αλλάξτε την τάση περιστρέφοντας τη βίδα σύσφιξης (3) μέχρι να επιτευχθεί η καθορισμένη τιμή. Διεύθυνση περιστροφής, όπως φαίνεται από ψηλά:

↺ Τέντωμα της λεπίδας του πριονιού

↻ Χαλάρωση της λεπίδας του πριονιού

Έλεγχος θέσης λεπίδας

Εάν δεν τηρούνται οι ονομαστικές τιμές: δείτε "Ρύθμιση της θέσης της λεπίδας του πριονιού".

9. Ανοίξτε τη θύρα του περιβλήματος (2).

10. Στα παρακάτω βήματα, η λεπίδα του πριονιού (27) πρέπει να ελεγχθεί για ζημιές, π.χ. ρωγμές, λείπουνδόντια... ⚠ ΠΡΟΕΙΔΟΠΟΙΗΣΗ! Κίνδυνος τραυματισμού! Μια κατεστραμμένη λεπίδα πριονιού μπορεί να σπάσει! Μην χρησιμοποιείτε ποτέ το μηχάνημα με κατεστραμμένη λεπίδα πριονιού.

Τοποθετήστε μια

άθικτη λεπίδα πριονιού.

11. Ελέγξτε τη θέση στον κινητήριο τροχό (24) και στον τροχό κίνησης (28):

Γυρίστε τον τροχό και παρατηρήστε

λεπίδα στον τροχό κίνησης και στον κινητήριο τροχό. Ονομαστική τιμή: Η λεπίδα κινείται πλήρως στα μαύρα ελαστικά των κινητήριων και κινούμενων τροχών.

12. Ελέγξτε τη θέση στους πίσω οδηγούς:

• Γυρίστε τον τροχό οδήγησης και παρατηρήστε τους κυλίνδρους οδήγησης (34) των πίσω οδηγών.

Ονομαστική τιμή: Οι κύλινδροι οδήγησης δεν περιστρέφονται όσο κινείται η λεπίδα του πριονιού.

• Τραβήξτε τη λεπίδα του πριονιού όσο σταματάει και τραβήξτε προς τα πίσω με ένα κομμάτι ξύλο. Ονομαστική αξία: Η λάμα του πριονιού μπορεί να γείρει έως και ½ mm με ένα κομμάτι ξύλο.

13. Ελέγξτε την πλευρική θέση των πλευρικών οδηγών (εικ. B, C): Γυρίστε τον τροχό κίνησης και παρατηρήστε τους πλευρικούς οδηγούς στο μπροστινό μέρος Ρυθμισμένη τιμή: Η λεπίδα του πριονιού σχεδόν αγγίζει τους πείρους οδήγησης (33): Απόσταση περ. ½ mm. Η λεπίδα δεν θα τρίβεται στους οδηγούς πείρους.

14. Ελέγξτε την πίσω θέση των πλευρικών οδηγών: Γυρίστε τον τροχό και παρατηρήστε τους πλευρικούς οδηγούς στη δεξιά πλευρά. Ονομαστική τιμή: Το χωρίς δόντια τμήμα της λεπίδας του πριονιού περνά ανάμεσα στα μπουλόνια οδηγού.

15. Κλείστε τη θύρα του περιβλήματος (2).

Ελέγξτε ότι η λεπίδα του πριονιού είναι κάθετη στο τραπέζι του πριονιού
Απαιτείται κατακόρυφη γωνία ακινητοποίησης για ενδεδειγμένο έλεγχο (δεν περιλαμβάνεται στο πεδίο παράδοσης).

Ένας παράλληλος φράκτης (20) μπορεί να χρησιμοποιηθεί ως οδηγός.

3. Γείρετε το τραπέζι του πριονιού προς τη βίδα ακινητοποίησης (36).
4. Ελέγξτε ότι το τραπέζι του πριονιού και η λεπίδα είναι κάθετα μεταξύ τους χρησιμοποιώντας τη γωνία ακινητοποίησης. Έλεγχος ασφαλείας **⚠ ΠΡΟΕΙΔΟΠΟΙΗΣΗ!** Κίνδυνος τραυματισμού Η συσκευή δεν πρέπει ποτέ να τίθεται σε λειτουργία εάν μία από τις συσκευές ασφαλείας είναι κατεστραμμένη ή δεν λειτουργεί. Επικοινωνήστε με το Κέντρο Εξυπηρέτησης.
7. Χαμηλώστε το προστατευτικό της λεπίδας (5) μέχρι τέρμα.
8. Βεβαιωθείτε ότι το προστατευτικό λεπίδας στο προστατευτικό λεπίδας (5) δεν έχει υποστεί ζημιά και είναι ασφαλισμένο.
9. Συνδέστε το βύσμα της συσκευής σε μια πρίζα.
10. Πατήστε το κουμπί ON στο διακόπτη ON / OFF (30)
11. Ανοίξτε προσεκτικά τις δύο πόρτες του περιβλήματος (2). ✓ Η συσκευή σταματά αμέσως.
12. Τραβήξτε το φιν από την πρίζα.

Επιθεώρηση και αντικατάσταση του καλύμματος τραπέζιου

3. Επιθεωρήστε το κάλυμμα του τραπέζιου (21) για ζημιές.
4. Αντικαταστήστε μια κατεστραμμένη επιφάνεια τραπέζιου.
⚠ ΠΡΟΕΙΔΟΠΟΙΗΣΗ! Κίνδυνος περικοπών! Κατά το χειρισμό της λεπίδας του πριονιού πρέπει να χρησιμοποιούνται γάντια ανθεκτικά στην κοπή.
3. Πιέστε το μαξιλαράκι του τραπέζιου από κάτω από το τραπέζι του πριονιού (6).
4. Τοποθετήστε το νέο κάλυμμα τραπέζιου στην εγκοπή στο τραπέζι του πριονιού. Η επιφάνεια του τραπέζιου δεν πρέπει να προεξέχει, αλλά πρέπει να εφαρμόζει σφιχτά πάνω στο τραπέζι του πριονιού.
✓ Η συσκευή είναι έτοιμη για χρήση. Λειτουργία Κοπή με πριονοκορδέλα
⚠ ΠΡΟΕΙΔΟΠΟΙΗΣΗ!
Κίνδυνος τραυματισμού και υλικών ζημιών! Κατά την κοπή, ακολουθήστε αυτές τις οδηγίες: Βασικές συμβουλές

Οι παρακάτω πληροφορίες σχετικά με την ασφαλή εκτέλεση της εργασίας θα πρέπει να θεωρούνται ως πληροφορίες που συμβάλλουν στην ασφάλεια. Ωστόσο, δεν μπορούν να χρησιμοποιηθούν στο μέγιστο βαθμό σε κάθε εφαρμογή. Οι πληροφορίες ενδέχεται να μην καλύπτουν όλους τους πιθανούς κινδύνους και θα πρέπει να ερμηνεύονται με τη δέουσα προσοχή.

- Όταν εργάζεστε σε περιορισμένους χώρους, συνδέστε το μηχάνημα σε σύστημα αναρρόφησης.
- Μην καθαρίζετε ποτέ τη λεπίδα ή το προστατευτικό της με χειροκίνητη βούρτσα ή ξύστρα ενώ η λεπίδα κινείται. Οι λεπίδες πριονιού που έχουν μολυνθεί με ρητίνη είναι επικίνδυνες και επομένως πρέπει να καθαρίζονται τακτικά.
- Ως μέρος της προσωπικής προστασίας, χρησιμοποιήστε γυαλιά ασφαλείας και προστασία ακοής κατά την εργασία. Για μακριά μαλλιά, χρησιμοποιήστε ένα κατάλληλο διχτυωτό καπάκι. Σηκώστε τα φαρδιά μανίκια από τον αγκώνα.
- Πριν ξεκινήσετε τις εργασίες στο μηχάνημα, όλα τα προστατευτικά και η προστασία πρέπει να τοποθετηθούν με ασφάλεια.
- Η προστασία της λεπίδας πρέπει πάντα να τοποθετείται όσο το δυνατόν πιο κοντά στη λεπτομέρεια κατά τη διάρκεια οποιασδήποτε εργασίας.
- Να κρατάτε πάντα το τεμάχιο εργασίας έτσι ώστε τα χέρια σας να είναι όσο το δυνατόν πιο μακριά από τη λεπίδα του πριονιού.

- Κρατάτε πάντα το τεμάχιο εργασίας με τις άκρες των δακτύλων σας να δείχνουν μακριά από τη λεπίδα του πριονιού.
- Όταν το μηχάνημα δεν λειτουργεί, για παράδειγμα μετά την ολοκλήρωση της εργασίας, χαλαρώστε τη λεπίδα του πριονιού. Οι κατάλληλες πληροφορίες σχετικά με την τοποθέτηση της λεπίδας του πριονιού για τον επόμενο χρήστη πρέπει να τοποθετούνται στο μηχάνημα.

- Αποθηκεύστε τις λεπίδες που δεν χρησιμοποιούνται όταν αποθηκεύονται σε ασφαλές και στεγνό μέρος. Πριν από τη χρήση, πρέπει να ελέγχονται για ελαττώματα (οδοντοφυΐα, ρωγμές). Μη χρησιμοποιείτε ελαττωματικές λεπίδες πριονιού!
- Πρέπει να φοράτε γάντια όταν χειρίζεστε τη λεπίδα του πριονιού ή τα τραχιά μέρη.
- Κατά τη μηχανική κατεργασία στενών τεμαχίων που μετακινούνται με το χέρι, χρησιμοποιήστε τονωστήρα.
- Όταν κόβετε στρογγυλά ή ακανόνιστα κομμάτια ξύλου, χρησιμοποιήστε κατάλληλη συσκευή συγκράτησης για να αποτρέψετε την περιστροφή του τεμαχίου εργασίας.
- Τα μακριά τεμάχια εργασίας πρέπει να ασφαίζονται έναντι πιθανής κλίσης στο τέλος της εργασίας κοπής, χρησιμοποιώντας, για παράδειγμα, ένα τρίγωνο με ρολό.
- Ο προφυλακτήρας λεπίδας (5) πρέπει πάντα να κατεβάζεται όσο το δυνατόν πιο κοντά στο τεμάχιο εργασίας κατά τη διάρκεια όλων των εργασιών κοπής (βλέπε "Ανύψωση και κατέβασμα του προφυλακτήρα λεπίδας").
- Πάντα να οδηγείτε το τεμάχιο εργασίας και με τα δύο χέρια και να το κρατάτε σε επίπεδο πάνω στο τραπέζι του πριονιού (6). Αυτό αποτρέπει το μπλοκάρισμα της λεπίδας (27).
- Η τροφοδοσία πρέπει να γίνεται με ομοιόμορφη πίεση επαφής, η οποία είναι επαρκής, ώστε η λεπίδα του πριονιού να μπορεί εύκολα να περάσει μέσα από το υλικό που κόβεται, αλλά να μην κολλήσει σε αυτό.
- Όταν είναι δυνατόν, χρησιμοποιήστε τον παράλληλο φράκτη (20) για όλες τις εργασίες κοπής.
- Είναι καλύτερο να κόψετε σε ένα βήμα εργασίας παρά σε πολλά βήματα που μπορεί να απαιτήσουν να τραβήξετε το εξάρτημα προς τα πίσω. Εάν εξακολουθεί να μην αποφευχθεί η αφαίρεση του τεμαχίου εργασίας, απενεργοποιήστε εκ των προτέρων το πριόνι ταινίας. Το τεμάχιο εργασίας πρέπει να τραβηχτεί προς τα πίσω μόνο αφού σταματήσει τελείως η λεπίδα πριονιού (27).
- Όταν κόβετε μια λεπτομέρεια, να οδηγείτε πάντα τη μακρύτερη πλευρά της.
- Προσοχή! Κατά τη μηχανική κατεργασία στενών τεμαχίων, είναι απαραίτητο να χρησιμοποιείται το ωστήριο (1). Ο ωστήρας πρέπει πάντα να αποθηκεύεται στην προβλεπόμενη θέση, με εύκολη πρόσβαση από το χέρι στο πλάι του πριονιού.
- Προσοχή! Μετά από κάθε νέα ρύθμιση, σας συνιστούμε να κάνετε μια δοκιμαστική περικοπή για να ελέγξετε τις καθορισμένες διαστάσεις.

Απαιτήσεις ενεργοποίησης και κοπής του μηχανήματος

- Επιθεωρήστε τη συσκευή για ορατά ελαττώματα όπως κατεστραμμένες συσκευές ασφαλείας, χαλαρά, φθαρμένα ή κατεστραμμένα εξαρτήματα, σωστή τοποθέτηση των βιδών ή άλλων εξαρτημάτων και βλάβες.
- Ελέγξτε τη λεπίδα του πριονιού για ζημιά και αντικαταστήστε τη λάμα του πριονιού.
- Προετοιμάστε και ρυθμίστε τη συσκευή κοπής.
- Μη φοράτε γάντια.
- Φοράτε προστατευτικά για τα μάτια.

Πριν την ενεργοποίηση

1. Βιδώστε τη συσκευή στη βάση με 4 μπουλόνια και παξιμάδια. Για το σκοπό αυτό, το πόδι της συσκευής (18) έχει μια οπή για βίδα σε κάθε γωνία (δεν περιλαμβάνεται στο πεδίο παράδοσης).
2. Συνδέστε το βύσμα της συσκευής σε μια πρίζα.
3. Συνδέστε τη σύνδεση εξαγωγής σκόνης (17) σε ηλεκτρική σκούπα. Ενεργοποιήστε την ηλεκτρική σκούπα.
4. Χαμηλώστε τα προστατευτικά λεπίδων (5) 2 έως 3 mm πάνω από το τεμάχιο εργασίας.

Ενεργοποίηση της συσκευής και κοπή

1. Ενεργοποιήστε τη συσκευή χρησιμοποιώντας το διακόπτη ON / OFF (30). Πατήστε το κουμπί I.
2. Περιμένετε να φτάσει η λεπίδα του πριονιού (27) σε πλήρη ταχύτητα.
3. Πριόνι με ομοιόμορφη τροφοδοσία και ήπια πίεση. Ποτέ μην σύρετε το τεμάχιο προς τα πίσω ενώ η λεπίδα του πριονιού κινείται.
4. Εάν θέλετε να αλλάξετε τις ρυθμίσεις στη συσκευή στο επόμενο βήμα: Απενεργοποιήστε τη συσκευή χρησιμοποιώντας το διακόπτη on/off. Πάτα το κουμπί

ΣΧΕΤΙΚΑ ΜΕ.

Απλές περικοπές Συμβουλές

- Όταν κάνετε ευθείες τομές, χρησιμοποιείτε πάντα τον παράλληλο οδηγό, ώστε η λεπτομέρεια να μην μπορεί να γλιστρήσει και να γλιστρήσει.
- Ο παράλληλος οδηγός μπορεί να τοποθετηθεί και στις δύο πλευρές της λεπίδας του πριονιού.

Μετά από κάθε νέα ρύθμιση, σας συνιστούμε να κάνετε μια δοκιμαστική κοπή για να ελέγξετε τις καθορισμένες διαστάσεις.

Τοποθέτηση παράλληλου οδηγού

Εικ. Μια κορυφή

1. Ανοίξτε τον παράλληλο φράκτη ταχείας απελευθέρωσης (20).
 2. Σπρώξτε το σταυρό στοπ στο πλάι του τραπεζιού πριονιού (6).
 3. Μετακινήστε τον παράλληλο φράκτη στο τραπέζι του πριονιού. Προσέξτε να ορίσετε την ίδια τιμή και στις δύο κλίμακες.
 4. Κλείστε τη γρήγορη απελευθέρωση του παράλληλου φράκτη.
- ✓ Στη συνέχεια, μπορείτε να ενεργοποιήσετε το μηχάνημα και να κάνετε ευθείες τομές.

Μίτρα κόβει Συμβουλές

- Υπάρχουν δύο επιλογές για την πραγματοποίηση κοπών με λοξό:
- Κοπή με κεκλιμένο τραπέζι πριονιού
- Κοπή με το εγκάρσιο στοπ
- Όταν κάνετε κοψίματα στα δόντια και λαβές ή σφήνες από την ουρά κατάποσης, τοποθετείτε πάντα το τραπέζι του πριονιού στη σωστή θέση χρησιμοποιώντας τη γωνιακή κλίμακα.
- Μετά από κάθε νέα ρύθμιση, σας συνιστούμε να κάνετε μια δοκιμαστική κοπή για να ελέγξετε τις καθορισμένες διαστάσεις.

Κοπή με κεκλιμένο τραπέζι

πριονιού

Εικ. Ένα κέντρο

1. Ρυθμίστε την κλίση του τραπεζιού πριονιού όπως απαιτείται (βλ. «Ρύθμιση της κλίσης του τραπεζιού πριονιού»).
2. Εάν είναι δυνατόν, τοποθετήστε τον παράλληλο φράκτη στη δεξιά πλευρά του τραπεζιού του πριονιού. Χάρη σε αυτό, είναι δυνατό να αποτραπεί η ολίσθηση του εξαρτήματος.

Κοπή με το εγκάρσιο στοπ

Εικ. Α παρακάτω

1. Ρυθμίστε το εγκάρσιο στοπ (19) στην επιθυμητή γωνία.
2. Σύρετε τη ράγα διασταύρωσης στοπ στον οδηγό στο τραπέζι του πριονιού (6).
3. Αφού σβήσετε το μηχάνημα, ελέγξτε ότι ο οδηγός είναι εντελώς στη ράγα στην αρχή της κοπής. Εάν όχι, τότε η τομή πρέπει να γίνει με διαφορετικό τρόπο, για παράδειγμα, με ένα κεκλιμένο τραπέζι.
4. Εάν είναι δυνατόν, τοποθετήστε τον παράλληλο φράκτη στην αριστερή πλευρά του τραπεζιού

τουπριονιού.

✓ Στη συνέχεια, η συσκευή μπορεί να ενεργοποιηθεί και να γίνουν κοπές με το εγκάρσιο στοπ.

✓ Στη συνέχεια, μπορείτε να ενεργοποιήσετε το μηχανήμα και να κάνετε κοψίματα με το τραπέζι του πριονιού σε κλίση.

Καμπύλες περικοπές

Σημειώσεις • ⚠ ΠΡΟΣΟΧΗ!

Τα δάχτυλα κινδυνεύουν ιδιαίτερα με καμπύλες περικοπές! Να είστε ιδιαίτερα προσεκτικοί.

- Αφαιρέστε το παράλληλο στοπ και το σταυρωτό στοπ.
- Χρησιμοποιήστε το βοηθητικό πρότυπο για να κάνετε επαναλαμβανόμενες, καμπύλες, ακανόνιστες τομές.
- Σε περίπτωση κυρτών ή ακανόνιστων κοπών, σπρώξτε τη λεπτομέρεια προς τα εμπρός και με τα δύο χέρια με σφιγμένα δάχτυλα. Κρατήστε το τεμάχιο εργασίας σε ασφαλές μέρος με τα χέρια σας.

Τελειώνοντας εργασίες

1. Απενεργοποιήστε τη συσκευή χρησιμοποιώντας το διακόπτη on/off. Πατήστε το κουμπί O.

Περιμένετε μέχρι να σταματήσει τελείως η λεπίδα του πριονιού.

2. Τραβήξτε το φιν από την πρίζα.

3. Χαλαρώστε τη λεπίδα του πριονιού, βλέπε «Έλεγχος και ρύθμιση της τάσης της λεπίδας». Η αποθήκευση της λεπίδας του πριονιού υπό τάση θα μειώσει τη διάρκεια ζωής της.

4. Καθαρίστε τη συσκευή.

Καθαρισμός, συντήρηση και αποθήκευση της συσκευής

⚠ ΠΡΟΕΙΔΟΠΟΙΗΣΗ! Κίνδυνος ηλεκτροπληξίας! Πριν εκτελέσετε οποιαδήποτε εργασία που σχετίζεται με τη ρύθμιση, τη συντήρηση ή την επισκευή της συσκευής, αποσυνδέστε το φιν από την πρίζα! ⚠ ΠΡΟΣΟΧΗ! Κίνδυνος εγκαυμάτων! Αφήστε τη συσκευή να κρυώσει πριν καθαρίσετε ή εκτελέσετε οποιαδήποτε εργασία συντήρησης. Εργασίες που δεν περιγράφονται σε αυτές τις οδηγίες λειτουργίας πρέπει να εκτελούνται από το κέντρο σέρβις. Χρησιμοποιείτε μόνο γνήσια ανταλλακτικά.

Καθάρισμα

⚠ ΠΡΟΕΙΔΟΠΟΙΗΣΗ! Κίνδυνος ηλεκτροπληξίας! Μην ψεκάσετε ποτέ τη συσκευή με νερό. ΥΠΟΔΕΙΞΗ! Κίνδυνος ζημιάς. Οι χημικές ουσίες μπορεί να είναι επιθετικές στα πλαστικά συστατικά. Μη χρησιμοποιείτε καθαριστικά ή διαλύτες.

Καθαρισμός του εξωτερικού του μηχανήματος ⚠ ΠΡΟΕΙΔΟΠΟΙΗΣΗ! Κίνδυνος περικοπών! Κατά το χειρισμό της λεπίδας του πριονιού πρέπει να χρησιμοποιούνται γάντια ανθεκτικά στην κοπή.

1. Διατηρείτε τα ανοίγματα εξαερισμού, το περίβλημα του κινητήρα και τις λαβές της συσκευής καθαρά και ανεμπόδιστα. Για τον καθαρισμό, χρησιμοποιήστε ένα υγρό πανί ή βούρτσα.
2. Καθαρίστε το προστατευτικό λεπίδας (5) με μια βούρτσα ή φυσήξτε το με πεπιεσμένο αέρα.
3. Οι επιφάνειες που έχουν μολυνθεί με ρητίνη πρέπει να καθαρίζονται με ένα καλά στυμμένο πανί βρεγμένο με χλιαρό νερό. Βεβαιωθείτε ότι δεν μπαίνουν υγρά μέσα στο περίβλημα!

Καθαρισμός του εσωτερικού του μηχανήματος ⚠ ΠΡΟΕΙΔΟΠΟΙΗΣΗ! Κίνδυνος περικοπών! Κατά το χειρισμό της λεπίδας του πριονιού πρέπει να χρησιμοποιούνται γάντια ανθεκτικά στην κοπή.

1. Ανοίξτε τις δύο πόρτες του περιβλήματος (2).
2. Ανοίξτε το προστατευτικό λεπίδας στο προστατευτικό λεπίδας (5). Για να το κάνετε αυτό, αγγίξτε το κενό στην αριστερή πλευρά.
3. Αφαιρέστε τα ρινίσματα κοπής με βούρτσα ή πεπιεσμένο αέρα.
4. Καθαρίστε το περίβλημα με ηλεκτρική σκούπα.
5. Κλείστε τις δύο πόρτες του περιβλήματος.

Ρύθμιση της θέσης της λεπίδας του πριονιού Σημειώσεις

- Η ακατάλληλη καθοδήγηση μειώνει τη διάρκεια ζωής της λεπίδας και θέτει σε κίνδυνο την ασφάλεια της συσκευής.
- Εάν δεν είστε σίγουροι για τις ρυθμίσεις, συμβουλευτείτε έναν ειδικό.

Εργαλεία και βοηθήματα

- Μεγέθη κλειδιών Allen 3, 4, 5 (22)
- Προστατευτικά γάντια

Παρασκευή

1. Τραβήξτε το φιν από την πρίζα.
2. Χρησιμοποιήστε προστασία χεριών.
3. Ανοίξτε τη θύρα του περιβλήματος (2). Για το σκοπό αυτό, η λεπίδα του πριονιού (27) μπορεί να μετακινηθεί περιστρέφοντας τον κινητήριο τροχό (24) ή τον τροχό κίνησης (28).

Ρύθμιση της θέσης της λεπίδας του πριονιού στον τροχό κίνησης και στον κινητήριο τροχό

Ονομαστική τιμή: Η λεπίδα του πριονιού (27) κινείται όσο το δυνατόν περισσότερο στον κινητήριο τροχό (24) και στον τροχό κίνησης (28). Η λεπίδα του πριονιού δεν πρέπει να κινείται εκτός από τα μαύρα ελαστικά.

1. Ξεβιδώστε το παξιμάδι συγκράτησης (10) του μηχανισμού ρύθμισης τροχού οδήγησης (9).
2. Περιστρέψτε τον τροχό ενώ τον ευθυγραμμίζετε. Ρυθμίστε τη θέση της λεπίδας του πριονιού στον τροχό κίνησης χρησιμοποιώντας τον μηχανισμό ρύθμισης τροχού κίνησης. Διεύθυνση περιστροφής, από πίσω:

↺ Τροχός κίνησης προς τα πίσω

↻ Τροχός προς τα εμπρός

3. Η θέση της λεπίδας του πριονιού πρέπει να ελεγχθεί στον κινητήριο τροχό. Εάν δεν κινείται κεντρικά εκεί, τότε πρέπει να το μετακινήσετε λίγο πίσω.

4. Γυρίστε τον τροχό κίνησης μερικές στροφές και παρατηρήστε τη θέση της λεπίδας.

Κάντε προσαρμογές εάν χρειάζεται.

5. Στερεώστε τον μηχανισμό ευθυγράμμισης του τροχού οδήγησης με το παξιμάδι συγκράτησης.
6. Κλείστε την επάνω πόρτα του περιβλήματος.

Ρύθμιση των πίσω οδηγών

Ονομαστική τιμή: Η λεπίδα του πριονιού σχεδόν αγγίζει τον κύλινδρο οδήγησης (34). Η λάμα του πριονιού μπορεί να γέρνει προς τα πίσω με ένα κομμάτι ξύλου κατά ½ mm το πολύ.

1. Τα βήματα εργασίας είναι πανομοιότυπα για τους άνω (εικ. Α) και κάτω (εικ. Β) οδηγούς λεπίδας. Χαλαρώστε το μπουλόνι στερέωσης του πίσω οδηγού (31).

2. Ρυθμίστε τη θέση του πίσω οδηγού: Ο οδηγός κύλινδρος δεν πρέπει να περιστρέφεται με τον οδηγό!

3. Σφίξτε το μπουλόνι στερέωσης του πίσω οδηγού.

Τοποθέτηση των πλευρικών οδηγών εμπρός / πίσω

Ονομαστική τιμή: Το χωρίς δόντια τμήμα της λεπίδας του πριονιού περνά κεντρικά μεταξύ των δύο μπουλονιών οδηγών.

1. Τα βήματα εργασίας είναι πανομοιότυπα για τους άνω (εικ. Α) και κάτω (εικ. Β) οδηγούς λεπίδας. Χαλαρώστε το μπουλόνι στερέωσης (32) του πλευρικού οδηγού.

2. Ρυθμίστε τη θέση του πλευρικού οδηγού.

3. Σφίξτε το μπουλόνι στερέωσης της πλευρικής ράγας.

Τοποθέτηση των πλευρικών οδηγών δεξιά / αριστερά

Ονομαστική τιμή: Η λεπίδα του πριονιού σχεδόν αγγίζει τους κοχλίες οδήγησης (33): Απόσταση περίπου ½ mm. Η λεπίδα δεν θα τρίβεται στους οδηγούς πείρους. Τα βήματα εργασίας είναι τα ίδια για τους άνω και κάτω οδηγούς λεπίδας.

1. Τα βήματα εργασίας είναι πανομοιότυπα για τους άνω (εικ. Α) και κάτω (εικ. C) οδηγούς λεπίδας. Χαλαρώστε τις βίδες συγκράτησης (35) των πείρων οδήγησης.

2. Ρυθμίστε τη θέση των ακίδων οδηγών.

Σφίξτε τα μπουλόνια συγκράτησης των πείρων οδήγησης. Ρύθμιση της λεπίδας του πριονιού κάθετα στο τραπέζι του πριονιού

- Κλειδί Άλεν μέγεθος 4 (22)
- Πιρουνόκλειδο μεγέθους 10 (23, δεν περιλαμβάνεται στην προμήθεια)
- Γωνία στάσης 90 ° (δεν περιλαμβάνεται στο πεδίο παράδοσης). Χρησιμοποιήστε έναν παράλληλο οδηγό για βοήθεια.

• Τοποθέτηση της λεπίδας του πριονιού κάθετα στο τραπέζι του πριονιού (εικ. Α)

1. Αнуψώστε πλήρως το προστατευτικό της λεπίδας του πριονιού (5).

2. Χαλαρώστε τον σφιγκτήρα συγκράτησης (16) και τη βίδα βακελίτη (14).

3. Τοποθετήστε μια γωνία ακινητοποίησης μεταξύ της λεπίδας του πριονιού (27) και του τραπεζιού του πριονιού (6).

4. Γείρετε το τραπέζι του πριονιού έως ότου η γωνία του ως προς τη λεπίδα του πριονιού είναι ακριβώς 90 °. Εάν το μπουλόνι της ροδέλας (36) προεξέχει πολύ, χαλαρώστε το παξιμάδι ασφάλισης (37) και βιδώστε το μπουλόνι ροδέλας στο περίβλημα.

5. Σφίξτε τον σφιγκτήρα συγκράτησης και τη βίδα βακελίτη.

6. Εάν χρειάζεται, χαλαρώστε το παξιμάδι συγκράτησης.

7. Περιστρέψτε τη βίδα ροδέλας μέχρι να αγγίξει την κάτω πλευρά του τραπεζιού του πριονιού.

8. Γείρετε το τραπέζι του πριονιού

9. Κρατήστε το μπουλόνι ροδέλας με ένα κλειδί Άλεν. Για να στερεώσετε τη βίδα της ροδέλας, σφίξτε το παξιμάδι ρύθμισης.

Αντικατάσταση λεπίδας

Συμβουλές

- Εάν δυσκολεύεστε να τοποθετήσετε τη λεπίδα πριονιού, επικοινωνήστε με έναν ειδικό.
- Χρησιμοποιείτε μόνο τις λεπίδες που συνιστά ο κατασκευαστής.
- Για πληροφορίες σχετικά με τις κατάλληλες λεπίδες πριονιού, ανατρέξτε στην ενότητα «Ανταλλακτικά και αξεσουάρ».

Άνοιγμα της συσκευής

- Αφαιρέστε το ένα μπουλόνι από την ενίσχυση και χαλαρώστε το άλλο μπουλόνι.
- Το στήριγμα πρέπει να περιστραφεί έτσι ώστε η σχισμή στο τραπέζι του πριονιού να είναι ελεύθερη.
- Ανοίξτε τις δύο πόρτες του περιβλήματος (2).
- Κατεβάστε τελείως το προστατευτικό λεπίδας (5).
- Ανοίξτε το προστατευτικό λεπίδας στο προστατευτικό λεπίδας.
- Για να το κάνετε αυτό, αγγίξτε το κενό στην αριστερή πλευρά.
- Φορέστε τα γάντια

Αποσυναρμολόγηση της λεπίδας του πριονιού

1. Χαλαρώστε τη λεπίδα του πριονιού.

2. Αφαιρέστε τη λεπίδα του πριονιού.

✓ Μπορεί να τοποθετηθεί άλλη λάμα πριονιού.

Τοποθέτηση της λεπίδας του πριονιού

1. Χαμηλώστε τον τροχό κίνησης με τη βίδα σύσφιξης (*G* από πάνω).
2. Τοποθετήστε τη λεπίδα του πριονιού γύρω από τον κινητήριο τροχό και τον τροχό κίνησης. Βεβαιωθείτε ότι η λεπίδα του πριονιού είναι σωστά τοποθετημένη στο κανάλι δίπλα στο διακόπτη on / off.
3. Κλείστε το προστατευτικό λεπίδας πάνω από το προστατευτικό λεπίδας.
✓ Το κάλυμμα κουμπώνει στη θέση του, κάνοντας έναν χαρακτηριστικό θόρυβο.
4. Τώρα μπορείτε να βγάλετε τα γάντια.
5. Δείτε το κεφάλαιο "Ρύθμιση της θέσης της λεπίδας"

Κλείσιμο της συσκευής

- Δείτε "Έλεγχος της θέσης της λεπίδας"
- Κλείστε τις δύο πόρτες του περιβλήματος.
- Τοποθετήστε τον οπλισμό.

Αποθήκευση

ΥΠΟΔΕΙΞΗ! Κίνδυνος ζημιάς Η λεπίδα του πριονιού πρέπει να χαλαρώσει πριν από την αποθήκευση του μηχανήματος. Η συσκευή πρέπει να αποθηκεύεται ανά πάσα στιγμή στις ακόλουθες συνθήκες:

- ΚΑΘΑΡΗ
- στεγνός
- Προστατεύεται από τη σκόνη
- μακριά από παιδιά

Τεχνικές προδιαγραφές

Μήκος εγκατάστασης σύνδεσης δικτύου: 3 m Κατηγορία προστασίας: ΙΒαθμός

προστασίας: ΙΡΧ0

Μήκος λεπίδας: 1400 χιλ. Πλάτος λεπίδας: 7 χιλ

Ταχύτητα ρελαντί: 1500 / λεπτό Εύρος εργασίας κοπής: 80 mm (90 °); 50 mm (45 °) Βάρος 15 kg Μοτέρ 230 V / 50 Hz Κατανάλωση ισχύος 850W S1

Οι τιμές θορύβου και κραδασμών προσδιορίστηκαν σύμφωνα με το EN 61029. Επίπεδο ηχητικής πίεσης LpA 75,6 dB (A)

Αβεβαιότητα KpA 3 dB

Στάθμη ηχητικής πίεσης LWA 88,6 dB (A) Αβεβαιότητα KWA 3 dB

Φοράτε προστατευτικές γυαλιά.

Ο θόρυβος μπορεί να προκαλέσει απώλεια ακοής. Συνολική τιμή εκπομπής κραδασμών (διανυσματικό άθροισμα τριών κατευθύνσεων) που προσδιορίζεται σύμφωνα με το EN 61029.

Απόρριψη / προστασία του περιβάλλοντος



Μεταφέρετε τη συσκευή, τα αξεσουάρ και τη συσκευασία σε ένα κέντρο ανακύκλωσης. Ο ηλεκτρικός εξοπλισμός δεν πρέπει να απορρίπτεται μαζί με τα αστικά απορρίμματα.

- Μεταφέρετε τη συσκευή σε κέντρο ανακύκλωσης. Τα πλαστικά και μεταλλικά εξαρτήματα που χρησιμοποιούνται μπορούν να ταξινομηθούν ανάλογα με το είδος και έτσι μπορούν να ανακυκλωθούν. Σχετικές πληροφορίες μπορείτε να λάβετε από το Τμήμα Εξυπηρέτησής μας.
- Απορρίπτουμε τις απεσταλμένες και κατεστραμμένες συσκευές χωρίς χρέωση.



Η ασφαλής εργασία με τη συσκευή είναι δυνατή μόνο αφού διαβάσετε όλες τις πληροφορίες σχετικά με τη λειτουργία και την ασφάλεια και ακολουθήσετε αυστηρά τις οδηγίες που περιέχονται σε αυτό το εγχειρίδιο.

Επιπλέον, διαβάστε την ενότητα ασφαλείας του εγχειριδίου. Πριν χρησιμοποιήσετε τη συσκευή για πρώτη φορά, ζητήστε μια πρακτική επίδειξη. Η ασφαλής εργασία με τη συσκευή είναι δυνατή μόνο αφού διαβάσετε όλες τις πληροφορίες σχετικά με τη λειτουργία και την ασφάλεια και ακολουθήσετε αυστηρά τις οδηγίες που περιέχονται σε αυτό το εγχειρίδιο.



Επιπλέον, διαβάστε την ενότητα ασφαλείας του εγχειριδίου. Πριν χρησιμοποιήσετε τη συσκευή για πρώτη φορά, ζητήστε μια πρακτική επίδειξη. Για την αποφυγή βλάβης της ακοής, χρησιμοποιήστε κατάλληλα προστατευτικά ακοής. Χρησιμοποιήστε προστατευτικά γυαλιά.

DEKLARACJA ZGODNOŚCI
Według ISO/IEC Guide 22 i EN 45014

Upoważniony przedstawiciel producenta: FOREINTRADE S.A

Adres upoważnionego przedstawiciela: Janówek, ul. Modrzewiowa 54, 05-555 Tarczyn

DEKLARUJEMY, ŻE PRODUKT JEST ZGODNY Z NORMAMI EUROPEJSKIMI

Nazwa Produktu: Przecinarka stołowa do glazury (oznaczona znakiem towarowym Kraft&Dele)

Model (oznaczenia handlowe): KD5294

Dane produktu: Moc: 850W

S1Napięcie: 230V 50Hz

Deklaracja:

Wyrób do którego odnosi się niniejsza deklaracja spełnia wymagania Dyrektyw WE:

1. 2006/42/EC Machinery Directive
2. 2011/65/UE ROHS 2 Directive
3. 2014/30/EU Directive Electromagnetic compatibility

Według norm:

EN 55014-1:2017; EN 55014-2:2015; EN 61000-3-2:2014; EN 61000-3-3:2013

Certyfikat o numerze E8A 055256 0751 Rev. 01 wydany przez TUV SUD Product Service GmbH(Ridlerstrasse65, 80339 Munich, Geramany) z dnia 15.09.2020.

Osoba odpowiedzialna za prowadzenie dokumentacji technicznej: Ma Dong Hui, Janówek, ul. Modrzewiowa54 05-555 Tarczyn

Ma Dong Hui, Janówek, 01.01.2022