

HKoenig



**Παγωτομηχανή 2 Lt 12 W H.Koenig
SRB80**

Προδιαγραφές

Τύπος συσκευής	Παρασκευαστής παγωτού
Τροφοδοσία τάσης	220-240V~ 50Hz
Κατανάλωση ενέργειας	12W
Χωρητικότητα κατά τη λειτουργία	2.0L
Κλάση παραγωγής	II

Πριν την εγκατάσταση στη πρίζα βεβαιωθείτε ότι η παροχή ηλεκτρικού ρεύματος είναι η ίδια με την ηλεκτρική ονομασία που καθορίζεται στο κάτω μέρος της μονάδας ισχύος.

Πριν τη χρήση για πρώτη φορά

1 - Αφαιρέστε όλη τη συσκευασία.

2 - Πλύνετε τα μέρη: βλέπε "καθαρισμός".

3 - 8-12 ώρες νωρίτερα, τοποθετήστε το μπολ κατάψυξης σε καταψύκτη.

4 - Προετοιμάστε το μείγμα παγωτού ή σορμπέ (δείτε ιδέες συνταγής). Αφήστε το μείγμα να κρυώσει μέσα ψυγείο.

Για να χρησιμοποιήσετε την παγωτομηχανή σας

1. Μονάδα ισχύος

2. καπάκι

3. άτρακτος

4. φτερό

5. εσωτερικό μπολ

⑥ εξωτερικό μπολ

⑦ κουμπί περιστροφικού χρονοδιακόπτη

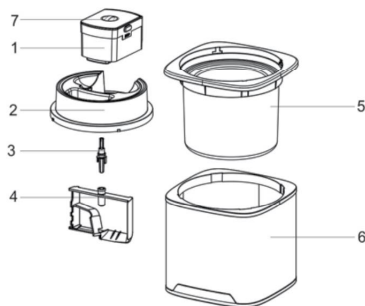

1. Τοποθετήστε τη μονάδα ισχύος στο καπάκι

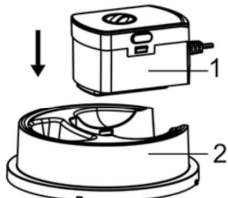

2. Τοποθετήστε το φτερό στη μονάδα ισχύος

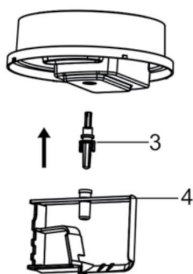

3. Αφαιρέστε το εσωτερικό μπολ από την κατάψυξη και βάλτε το στο εξωτερικό μπολ.

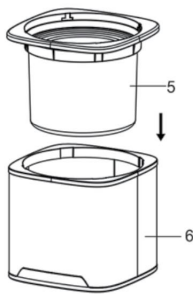

4. Βάλτε το εσωτερικό μπολ στο εξωτερικό. Χαμηλώστε το συναρμολογημένο καπάκι/δύναμη μονάδα/κουτί στο μπολ και γυρίστε δεξιόστροφα για να ασφαλίσει στη θέση του.

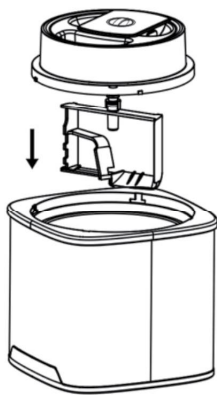

5. Γυρίστε το κουμπί Rotary timer για να ενεργοποιήσετε την παγωτομηχανή και ορίστε την κατάλληλη ώρα ανάλογα με την ένταση των συστατικών σας. Κανονικά Αυτό μπορεί να διαρκέσει έως 20 έως 40 λεπτά. Μέγιστο: 45 λεπτά

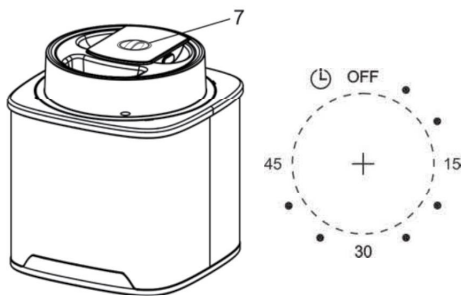

6. Χρησιμοποιήστε τον αγωγό και ρίξτε το μείγμα παγωτού ή σορμπέ στο εσωτερικό μπολ.

7. Αφήστε το μείγμα να ανακατευτεί μέχρι να παγώσει ή να επιτευχθεί η επιθυμητή συνοχή. Αυτό μπορεί να διαρκέσει έως και 20 έως 40 λεπτά, αλλά οι περισσότερες συνταγές θα είναι έτοιμες σε λιγότερο χρόνο.

8. Απενεργοποιήστε, αφαιρέστε τη μονάδα/το καπάκι τροφοδοσίας. Το παγωτό είναι έτοιμο για σερβίρισμα.

Καθαρισμός

- Απενεργοποιείτε, αποσυνδέετε και αποσυναρμολογείτε πάντα πριν τον καθαρισμό.
Ποτέ μην βάζετε τη μονάδα τροφοδοσίας σε νερό και μην αφήνετε το καλώδιο ή το φισ να πάρει βρεγμένος.

- Μην πλένετε εξαρτήματα στο πλυντήριο πιάτων.
Μην καθαρίζετε με σκόνες καθαρισμού, μαξιλάρια από χαλύβδινο μαλλί ή άλλα λειαντικά υλικά.

Εσωτερικό μπολ

- Αφήστε το εσωτερικό μπολ να φτάσει σε θερμοκρασία δωματίου πριν επιχειρήσετε να καθαρίσετε.
Βγάλτε το εσωτερικό μπολ και πλύνετε το εσωτερικό του μπολ και στεγνώστε καλά. Μην βυθίζετε στο νερό.

Εξωτερικό μπολ

- Πλύνετε και στη συνέχεια στεγνώστε καλά.

Φτερό

- ■ Αφαιρέστε το φτερό από τη μονάδα ισχύος.
- Πλύνετε και στεγνώστε καλά ..

Καπάκι

- Πλύνετε το καπάκι και στεγνώστε καλά.

Μονάδα ισχύος

- Σκουπίστε με ένα υγρό πανί και στεγνώστε.