

# Ατμομάγειρας 3 Επιπέδων 800 W Η.Κoenig VAR10



## Οδηγίες ασφαλείας

1. Ελέγξτε ότι η τάση τροφοδοσίας αντιστοιχεί σε αυτό που φαίνεται στη συσκευή.
2. Μην τοποθετείτε τη συσκευή κοντά στην πηγή θερμότητας ή μέσα ζεστό φούρνο, καθώς μπορεί να προκληθεί σοβαρή ζημιά.
3. Μην αφήνετε ποτέ τη συσκευή σε λειτουργία χωρίς προσάρτηση. Κράτησέ το μακριά απο παιδιά.
4. Μην χρησιμοποιείτε τη συσκευή εάν η συσκευή ή το καλώδιο είναι κατεστραμμένο ή η συσκευή έχει πέσει ή παρουσιάζει εμφανή ζημιά ή δεν λειτουργεί σωστά.
5. Εάν το καλώδιο τροφοδοσίας είναι κατεστραμμένο, πρέπει να αντικατασταθεί από τον κατασκευαστή, το σέρβις του αντιπρόσωπο ή άτομα με παρόμοια εξειδίκευση προκειμένου να αποφευχθεί ένας κίνδυνος.
6. Μπορεί να προκληθούν εγκαύματα αγγίζοντας την καυτή επιφάνεια της συσκευής, το ζεστό νερό, τον ατμό ή το φαγητό.
7. Μην βυθίζετε ποτέ τη συσκευή σε νερό!
8. Μην μετακινείτε τη συσκευή όταν είναι γεμάτη υγρά ή ζεστά φαγητά.
9. Μην αγγίζετε τη συσκευή όταν αχνίζει και χρησιμοποιήστε γάντια φούρνου για να την αφαιρέσετε το καπάκι, το μπολ ρυζιού και τα καλάθια του ατμομάγειρα.
10. Πάντα να αποσυνδέετε τη συσκευή από την πρίζα αμέσως μετά τη χρήση, όταν τη μετακινείτε ή πριν από αυτήν οποιονδήποτε καθαρισμό ή συντήρηση.
11. Αυτή η συσκευή μπορεί να χρησιμοποιηθεί από άτομα με μειωμένες σωματικές, αισθητηριακές ή διανοητικές ικανότητες ή έλλειψη εμπειρίας ή γνώσης, υπό την προϋπόθεση ότι επιβλέπονται ή καθοδηγούνται για την ασφαλή χρήση της συσκευής και ότι κατανοούν πλήρως τους πιθανούς κινδύνους.

12. Αυτή η συσκευή δεν μπορεί να λειτουργήσει με μεμονωμένο χρονοδιακόπτη ή τηλεχειριστήριο ή τηλεχειριστήριο.
13. Αυτή η συσκευή μπορεί να χρησιμοποιηθεί από παιδιά ηλικίας τουλάχιστον 8 ετών, εφόσον επιβλέπονται και έχουν λάβει οδηγίες για την ασφαλή χρήση της συσκευής και έχουν πλήρη επίγνωση των κινδύνων που ενέχονται.
14. Ο καθαρισμός και η συντήρηση δεν πρέπει να γίνονται από παιδιά, εκτός εάν είναι τουλάχιστον 8 ετών και επιβλέπονται από ενήλικα.
15. Κρατήστε τη συσκευή και το καλώδιο ρεύματος μακριά από παιδιά κάτω των 8 ετών.
16. Κατά τη χρήση ηλεκτρικού εξοπλισμού, πρέπει πάντα να λαμβάνονται προφυλάξεις ασφαλείας για την πρόληψη του κινδύνου πυρκαγιάς, ηλεκτροπληξίας ή/και τραυματισμού σε περίπτωση κακής χρήσης.
17. Βεβαιωθείτε ότι η ονομαστική τάση στην πινακίδα τύπου αντιστοιχεί στην κύρια τάση της εγκατάστασής σας. Εάν δεν συμβαίνει αυτό, επικοινωνήστε με τον αντιπρόσωπο και μην συνδέσετε τη μονάδα.
18. Μην αφήνετε ποτέ τη μονάδα χωρίς επίβλεψη ενώ βρίσκεται σε λειτουργία.
19. Μην ανοίγετε ποτέ τη συσκευή από το μπροστινό μέρος, αλλά τοποθετείτε πάντα τον εαυτό σας ελαφρά στο πλάι για να μην καείτε με ατμό.
20. Η συσκευή δεν πρέπει να χρησιμοποιείται εάν έχει πέσει, είναι εμφανή σημάδια βλάβης ή εάν έχει διαρροές.
21. Το μηχάνημα χρησιμοποιείται μόνο για οικιακή και εσωτερική χρήση.
22. Η συσκευή σας έχει σχεδιαστεί μόνο για οικιακή χρήση. Δεν προορίζεται για χρήση στις ακόλουθες περιπτώσεις που δεν καλύπτονται από την εγγύηση:

- - σε χώρους κουζίνας προσωπικού σε καταστήματα, γραφεία και άλλα επαγγελματικά περιβάλλοντα,
- - σε αγροτικούς ξενώνες,
- - από επισκέπτες σε ξενοδοχεία, μοτέλ και άλλα οικιστικά περιβάλλοντα,
- - σε περιβάλλοντα τύπου bed and breakfast.

## Οδηγίες χρήσης

1. Χρησιμοποιώντας ζεστό νερό και υγρό απορρυπαντικό, πλύνετε όλα τα αφαιρούμενα μέρη και το εσωτερικό του δοχείου νερού, ξεπλύνετε και στεγνώστε.
2. Τοποθετήστε τη μονάδα βάσης σε μια σταθερή επιφάνεια, τοποθετήστε τον δακτύλιο turbo γύρω από το στοιχείο θέρμανσης (η μεγαλύτερη πλευρά στο κάτω μέρος).
3. Ρίξτε το γλυκό νερό απευθείας στη δεξαμενή νερού μέχρι τη μέγιστη στάθμη.
4. Τοποθετήστε τη βάση στα καλάθια και βάλτε το φαγητό στο κέντρο της βάσης.
5. Τοποθετήστε τα καλάθια στο επάνω μέρος του συλλέκτη χυμών και βάλτε το καπάκι.
6. Συνδέστε την πρίζα και ρυθμίστε την ώρα για τους προτεινόμενους χρόνους μαγειρέματος (βλ. πίνακα με τους χρόνους μαγειρέματος), η ενδεικτική λυχνία είναι αναμμένη και το μαγείρεμα στον ατμό έχει ξεκινήσει.
7. Ελέγξτε τη στάθμη του νερού κοιτάζοντας την εξωτερική ένδειξη στάθμης νερού, εάν χρειάζεται, προσθέστε νερό από την πλευρά του συλλέκτη χυμού κατά τη διάρκεια του μαγειρέματος.
8. Ο διακόπτης απενεργοποιείται αυτόματα, ο χρονοδιακόπτης κουδουνίζει και η ενδεικτική λυχνία σβήνει.

9. Μπορείτε να ξαναζεστάνετε το φαγητό, προσεκτικά αν έχει περισσότερο νερό.

10. Αφαιρέστε το καπάκι, τοποθετήστε το(τα) καλάθι(α) στο πιάτο.

11. Αποσυνδέστε τη συσκευή από την πρίζα, αφήστε την να κρυώσει εντελώς πριν την καθαρίσετε.

\*ανάλογα με το μοντέλο

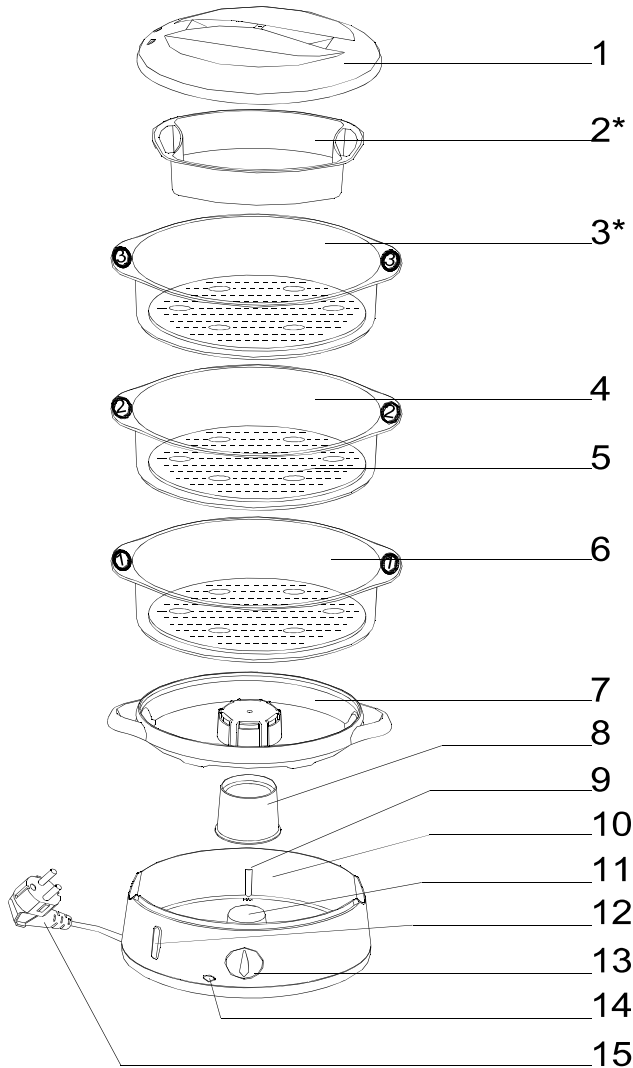

### Περιγραφή

1. καπάκι
2. μπολ ρυζιού  
(χωρητικότητα 1 λίτρου)  
(ανάλογα με το μοντέλο)
3. Καλάθι ατμού No.3  
(ανάλογα με το μοντέλο)
4. Καλάθι ατμού No.2
5. βάση με κλιπ και  
ενσωματωμένη αυγοθήκη
6. Καλάθι ατμού No.1
7. Συλλέκτης χυμών
8. Αφαιρούμενος δακτύλιος turbo
9. Εσωτερικά Μέγιστη στάθμη νερού
10. Δεξαμενή νερού  
(1 ώρα συνεχόμενη χρήση)
11. Θερμαντικό στοιχείο
12. Εξωτερική ένδειξη στάθμης νερού
13. Χρονόμετρο 60 λεπτών
14. Ενδεικτική λυχνία αναμμένη
15. Καλώδιο ρεύματος

## ΕΓΓΥΗΣΗ

Η διάρκεια της εγγύησης και τα προϊόντα H.Koenig Winkel και 2 χρόνια στον εξοπλισμό από την αρχική ημερομηνία αγοράς ή παράδοσης.

### ΟΡΟΙ ΕΓΓΥΗΣΗΣ

Η εγγύηση καλύπτει όλες τις βλάβες που προκύπτουν κατά την κανονική χρήση σύμφωνα με τις χρήσεις και τις προδιαγραφές που υπάρχουν στο εγχειρίδιο.

Αυτή η εγγύηση δεν ισχύει για προβλήματα συσκευασίας ή μεταφοράς κατά την αποστολή του προϊόντος από τον ιδιοκτήτη του. Επίσης δεν περιλαμβάνει κανονική φθορά ή συντήρηση ή αντικατάσταση αναλώσιμων εξαρτημάτων,

### ΑΠΟΠΟΙΗΣΗ ΕΓΓΥΗΣΗΣ

- Αξεσουάρ και εξαρτήματα φθοράς (\*): φίλτρα, βούρτσες, κατεστραμμένο γυαλί ή κεραμικό.
  - Τακτική συντήρηση του καθαρισμού του μηχανήματος, φόρτιση μπαταρίας, κλιμάκωση ...
  - Όλες οι διακοπές οφείλονται σε ακατάλληλη χρήση (κρούσεις, μη συμμόρφωση με τις συστάσεις παροχής ρεύματος, κακές συνθήκες χρήσης...), έλλειψη συντήρησης ή λειτουργία εκτροπής της συσκευής και χρήση ακατάλληλων εξαρτημάτων.
  - Η ζημιά που προκαλεί μια εξωτερική προέλευση: φωτιά, ζημιά από νερό, υπερτάσεις ρεύματος ...
  - Οποιοδήποτε υλικό έχει αφαιρεθεί έστω και εν μέρει από άτομα άλλα από αυτά που είναι εξουσιοδοτημένα (συμπεριλαμβανομένου του χρήστη).
  - Προϊόντα των οποίων ο σειριακός αριθμός λείπει, είναι κατεστραμμένος ή δεν είναι αναγνώσιμος που δεν επιτρέπουν την αναγνώρισή του.
  - Προϊόντα που υπόκεινται σε ενοικίαση, επίδειξη ή έκθεση.
  - Μπαταρίες για ηλεκτρική σκούπα ρομπότ (αυτές είναι εγγυημένες για 6 μήνες).
- (\* ) Φθορά εξαρτημάτων: ορισμένα εξαρτήματα έχουν υλικό κατά τη χρήση του, μια λειτουργία που τα προκαλεί φθορά, αυτή η φθορά είναι φυσιολογική και επηρεάζεται από τις συνθήκες χρήσης και συντήρησης. αυτά τα εξαρτήματα δεν καλύπτονται από εγγύηση. Τα αξεσουάρ που παρέχονται με τη μονάδα εξαιρούνται από το πεδίο της εγγύησης. Ως εκ τούτου, θα αντικατασταθεί ή θα αντικατασταθεί.

## ΔΙΑΘΕΣΙΜΟΤΗΤΑ ΑΝΤΑΛΛΑΚΤΙΚΩΝ

Η προστασία του περιβάλλοντος και η καταπολέμηση των απορριμμάτων είναι τα κύρια μέλημά μας,

Η H.Koenig αναλαμβάνει να διασφαλίσει ότι τα προϊόντα είναι επισκευάσιμα για 5 χρόνια μετά την αγορά και ότι όλα τα ανταλλακτικά είναι διαθέσιμα κατά τη διάρκεια αυτής της περιόδου.

Η επισκευή δεν αλλάζει σε καμία περίπτωση την ποιότητα του προϊόντος, συμβάλλει στον περιορισμό των οικολογικών επιπτώσεων των απορριμμάτων.

### ΟΡΟΙ ΚΑΙ ΠΡΟΫΠΟΘΕΣΕΙΣ ΔΙΑΘΕΣΙΜΟΤΗΤΑΣ

Ως διαθεσιμότητα ανταλλακτικών ορίζεται οποιαδήποτε αγορά από την 1η Μαρτίου 2015. Η

H.Koenig αναλαμβάνει να παρέχει στους πωλητές και τους επισκευαστές τα απαραίτητα ανταλλακτικά για την επισκευή των προϊόντων

μέσα σε δύο μήνες. Σε περίπτωση ανωτέρας βίας, θα προσφερθεί στον χρήστη μια τυπική λύση ανταλλαγής προϊόντων ή επιστροφής χρημάτων.

## Καθαρισμός και συντήρηση

1. Αδειάστε το δοχείο νερού και καθαρίστε το με ένα υγρό πανί.
2. Όλα τα άλλα αφαιρούμενα μέρη μπορούν να τοποθετηθούν στο πλυντήριο πιάτων.
3. Αφαιρέστε τα αλάτι της συσκευής κάθε 8 φορές.
4. Τοποθετήστε τον δακτύλιο turbo ανάποδα γύρω από το στοιχείο θέρμανσης (η μεγαλύτερη πλευρά στο επάνω μέρος). Γεμίστε τη δεξαμενή νερού με κρύο νερό μέχρι τη στάθμη «MAX», γεμίστε το εσωτερικό του δακτυλίου turbo με λευκό ξύδι στο ίδιο επίπεδο. Μην ζεσταίνετε (για να αποφύγετε την οσμή αφαλάτωσης). Αφήστε το βράδυ για να αφαλατωθούν. Ξεπλύνετε το εσωτερικό της δεξαμενής νερού με ζεστό νερό αρκετές φορές.
5. Τοποθετήστε τα καλάθια το ένα στο άλλο ακολουθώντας το Νο.1 στο Νο.2 και μετά μαζί στο Νο.3. Βάλτε το μπολ με το ρύζι στο καλάθι του ατμομάγειρα Νο. 1. Τέλος τοποθετήστε τα καλάθια στο συλλέκτη χυμών και βάλτε τα με καπάκι πάνω από όλα.

Αφαλάτωση της δεξαμενής νερού:

Για βέλτιστη λειτουργία, αφαλατώστε τη συσκευή σας κάθε 8 χρήσεις. Για να το κάνετε αυτό, παρακαλούμε:

- - Αφαιρέστε το συλλέκτη χυμού.
- - Ρίξτε 1 L νερό στο δοχείο νερού.
- - Προσθέστε 1 ποτήρι (περίπου 150 ml) λευκό ξύδι.
- - Αφήστε το κρύο για ένα βράδυ.
- - Ξεπλύνετε το εσωτερικό της δεξαμενής νερού πολλές φορές με χλιαρό νερό.

- Μην χρησιμοποιείτε άλλα προϊόντα απασβέστωσης.



**Ακολουθήστε προσεκτικά τις οδηγίες χρήσης!**

**Αυτή η συσκευή παράγει ζεστό ατμό που βράζει!**



## ΠΕΡΙΒΑΛΛΟΝ

### ΠΡΟΣΟΧΗ:



Μην απορρίπτετε αυτό το προϊόν όπως έχει με άλλα προϊόντα οικιακής χρήσης. Υπάρχει διαχωρισμός αυτού του απόβλητου προϊόντος σε κοινότητες, θα πρέπει να ενημερώσετε τις τοπικές αρχές σχετικά με τα μέρη όπου μπορείτε να επιστρέψετε αυτό το προϊόν. Στην πραγματικότητα, τα ηλεκτρικά και ηλεκτρονικά προϊόντα περιέχουν επικίνδυνες ουσίες που έχουν επιβλαβείς επιπτώσεις στο περιβάλλον ή την ανθρώπινη υγεία και θα πρέπει να ανακυκλώνονται. Το σύμβολο εδώ υποδεικνύει ότι ο ηλεκτρικός και ηλεκτρονικός εξοπλισμός πρέπει να επιλέγεται προσεκτικά, ένα τροχοφόρο δοχείο απορριμμάτων σημειώνεται με σταυρό.